



SH-CL-800CH

SHOWER COLUMN

Thermostatic valve
 Solid brass construction with deluxe finish
 9-7/8" rain showerhead
 Hand shower with 59" flexible,
 Cartridge covered by a 25-year limited warranty
 Easy installation

COLONNE DE DOUCHE

Valve thermostatique
 Construction en laiton solide au fini luxueux
 Douche pluie 9-7/8"
 Douchette avec flexible de 59"
 Cartouche couverte par une garantie limitée de 25 ans
 Installation facile

Tools You May Need Outils requis



Adjustable wrench
Clé à molette



Groove joint plier
Pincres multiprises



Pipe tape
Ruban teflon



Allen key
Clé hexagonale

Flow rate chart
Diagramme de débit

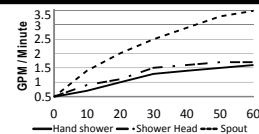

Flow pressure in PSI / Volume de débit en PSI

1 GPM = 3.785 LPM

Hand shower/ Douchette

PSI	10	20	30	40	50	60
G/MIN	0.7	1.0	1.3	1.4	1.5	1.6

Shower head / Pomme de douche

PSI	10	20	30	40	50	60
G/MIN	0.9	1.1	1.5	1.6	1.7	1.7

Spout / Bec

PSI	10	20	30	40	50	60
G/MIN	1.4	2.0	2.5	2.9	3.3	3.5

water system or others,
 water pressure may differ, and
 cause the flow rate to
 change a little bit.
 En raison des différences entre
 les systèmes d'eau de ville
 ou autre, la pression d'eau
 peut varier et provoquer un
 léger changement dans le débit.



Attention:
 To avoid damage to the product, once a week, open cold water for 1 minute,
 and hot water for 1 minute at their minimum and maximum settings.

Attention:
 pour maintenir le produit en bon état, une fois semaine, pendant 1 minute chaque,
 vous devez faire couler l'eau froide et ensuite l'eau chaude au maximum.

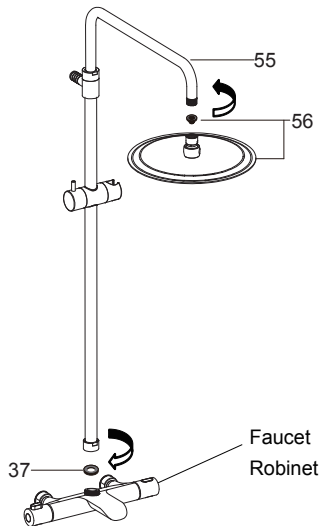

4. Screw washer and shower head(56) on the tube(55).
Screw washer(37) and tube(55) into the faucet.

Vissez la rondelle et la pomme de douche(56) sur le tube(55).
Vissez la rondelle(37) et le tube(55) dans le robinet.

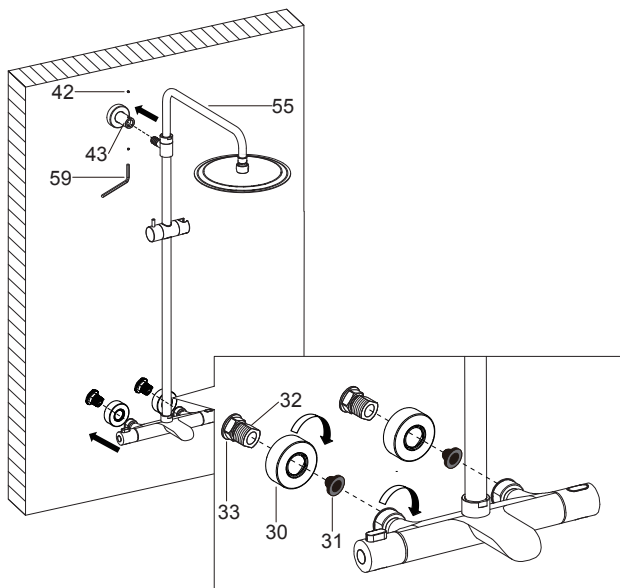

5. Put flange(30) onto the shank(32) to cover the lock nut(33).
Connect faucet, rubber washer(31) and shank(32).
Install the tube(55) into the connector(43).
Secure allen screw(42) using allen key(59).

Mettez la coupole décorative(30) sur la tige(32) pour couvrir le contre-écrou(33).
Connectez le robinet, le joint d'étanchéité(31) et la tige(32).
Installez le tube(55) dans le connecteur(43).
Fixez la vis hexagonale(42) avec la clé hexagonale(59).

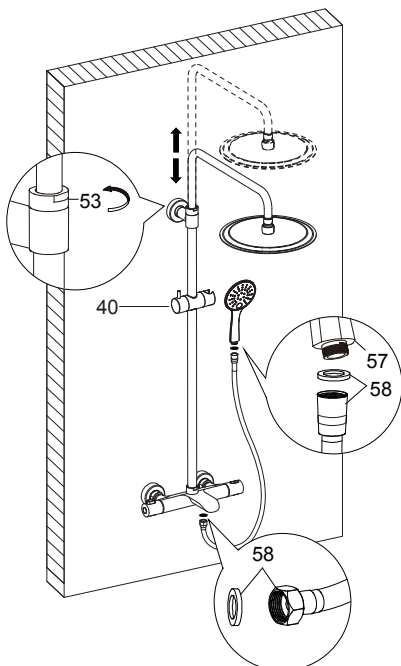

6. Connect hose and rubber washer(58) on the faucet and hand shower (57).
Put hand shower(57) on the slider(40).
Use nut(53) to change height you prefer for installation.
Check for leaks. Turn on faucet handle for one minute to flush debris from faucet.

Raccordez le tuyaux et la rondelle de caoutchouc(58) sur le robinet et la douche(57).
Mettez la douche(57) sur la glissière(40).
Utilisez l'écrou(53) afin d'ajuster la hauteur.
Vérifier pour les fuites. Faire couler l'eau du robinet une minute pour retirer les débris.

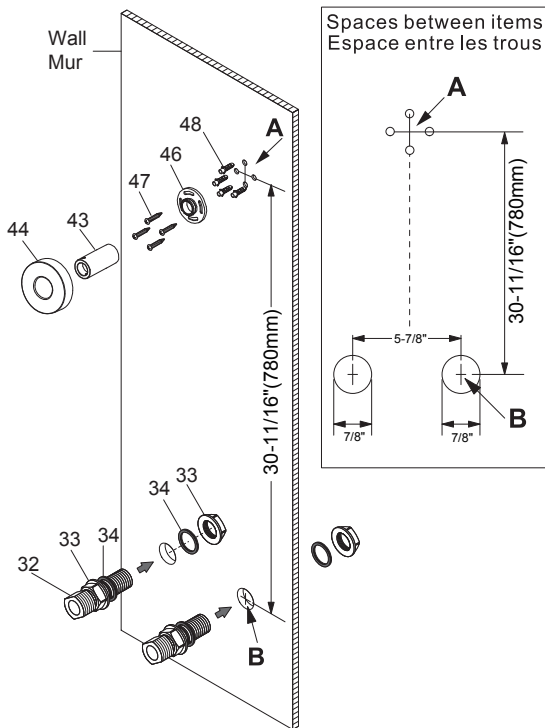

1. The distance between A and B is 30-11/16"(780mm).
Drill four holes on the wall based on base(46) 4 holes position.
Fix base(46) by screw(47).
Screw connector(43) to the base(46).
And then cover the base(46) with flange(44).
Drill two 7/8" holes at 5-7/8" centre apart.
Place shank(32), lock nut(33) and rubber washer(34) through into the hole.

La distance entre A et B est 30-11/16"(780mm).
Percez quatre trous sur le mur à partir de la position des quatre trous de la base (46).
Fixez la base(46) avec les vis(47).
Vissez le connecteur(43) sur la base(46).
Et puis couvrir la base(46) avec la coupole(44).
Percez deux trous de 7/8" de diamètre distancés de 5-7/8" centre entre chaque.
Placez la tige(32), le contre-écrou(33) et le joint d'étanchéité(34) à travers le mur.

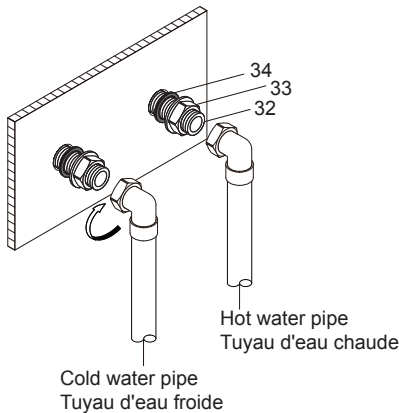

2. Put lock nut(33) and rubber washer(34) on the shank(32) from the back side of the wall.
Don't tighten lock nut(33) and rubber washer(34).

Mettez le contre-écrou(33) et le joint d'étanchéité(34) sur la tige(32) à partir de l'arrière du mur.
Ne pas serrer l'écrou de verrouillage(33) et la rondelle en caoutchouc(34).

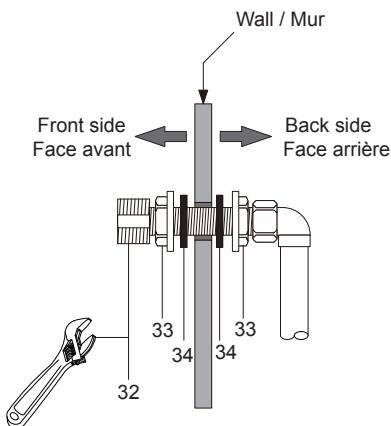

3. With an adjustable wrench tighten shank(32) to hot and cold pipes.
Make sure that they are tight!
Screw lock nut(33) and rubber washer(34) from back side of the wall.
And then screw lock nut(33) and rubber washer(34) from front side of the wall.

Serrez la tige(32) avec la clé à molette et assurez-vous qu'elle est bien serré aux tuyaux d'eau chaude et froide.
Vissez le contre-écrou(33) et le joint d'étanchéité(34) de la face arrière du mur.
Vissez le contre-écrou(33) et le joint d'étanchéité(34) sur la face avant du mur.

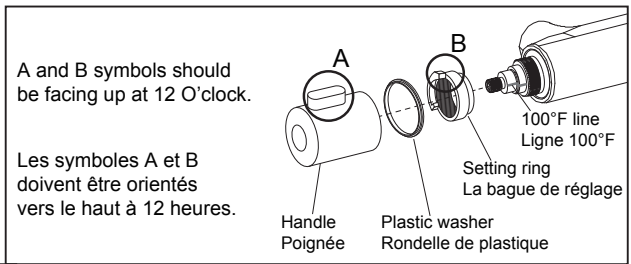
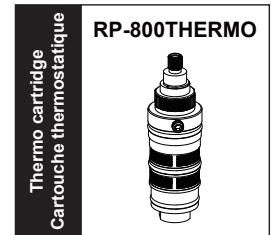
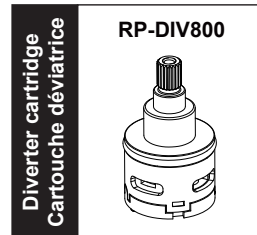
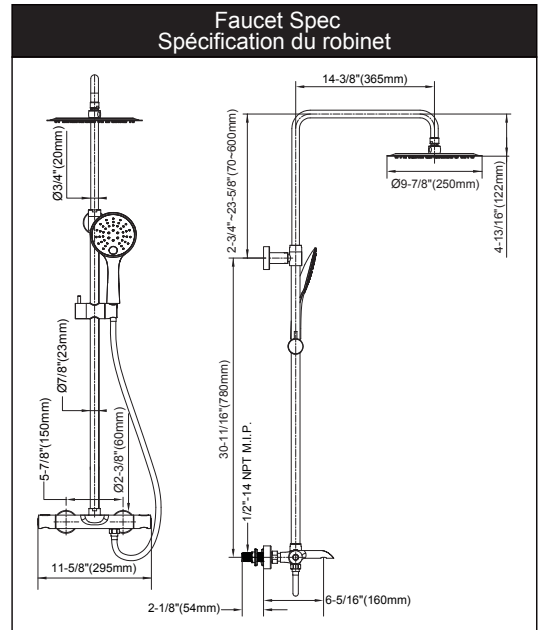
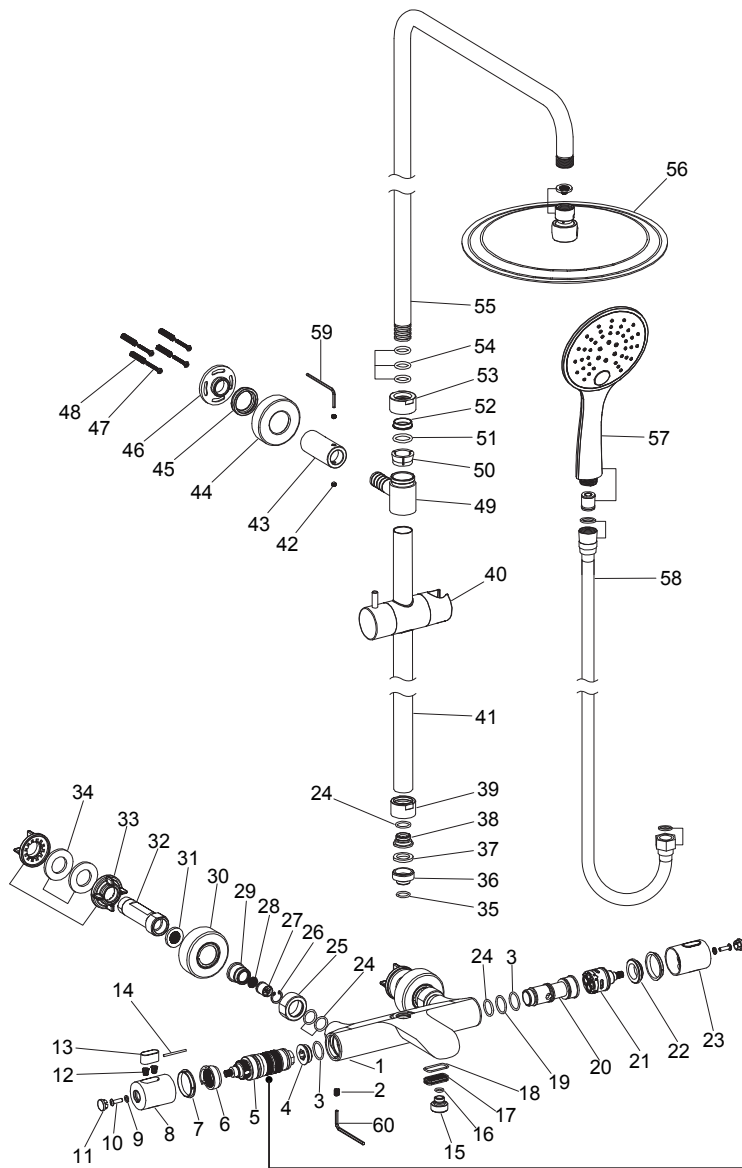

NO	Description	Quantity	Factory No.	RP No.
Numéro	Description	Quantité	Numéro d'usine	Numéro de RP.
1	Body / Corps	1	514418-0100-01	
2	Allen screw / Vis hexagonale	1	61105712	
3	O-Ring / Anneau d'étanchéité	2	61514042	
4	Cartridge bottom / Anti-retour	1	514413-0622	
5	Thermo cartridge / Cartouche thermostatique	1	60717900	RP-800THERMO
6	Setting ring / Bague de réglage	1	61618041	
7	Plastic washer / Rondelle de plastique	2	61617841	
8	Handle / Poignée	1	7609215-01-100	
9	Washer / Joint d'étanchéité	2	61614012	
10	Screw / Vis	2	61602212	
11	Cap / Coupole de finition	2	61812100	
12	Spring / Ressort	2	7609213-0522	
13	Button / Bouton	1	7609213-01-200	
14	Pin / Goujon	1	7609213-0422	
15	Connector / Connecteur	1	61316800	
16	O-Ring / Anneau d'étanchéité	1	61513842	
17	Rectifier / Redresseur	1	65302441	
18	O-Ring / Anneau d'étanchéité	1	61505842	
19	O-Ring / Anneau d'étanchéité	1	61504142	
20	Cartridge bottom / Anti-retour	1	514418-0323	
21	Diverter cartridge / Cartouche déviateur	1	60717841	RP-DIV800
22	Fix ring / Anneau de fixation	1	61317000	
23	Handle / Poignée	1	7609216-0100-323	
24	O-Ring / Anneau d'étanchéité	6	61500042	
25	Nut / Écrou	2	61311100	
26	Clip / Attache	2	61305412	
27	Anti-siphon / Anti-siphon	2	61602441	
28	Sieve / Tamis	2	61604112	
29	Seal seat / Joint de siège	2	61319612	
30	Flange / Coupole	2	7654000-1100	

NO	Description	Quantity	Factory No.	RP No.
Numéro	Description	Quantité	Numéro d'usine	Numéro de RP.
31	Rubber washer / Joint d'étanchéité	2	61600942	
32	Shank / Tige	2	61323200NPT	
33	Lock nut / Contre-écrou	4	61300941	
34	Rubber washer / Joint d'étanchéité	4	61606742	
35	O-Ring / Anneau d'étanchéité	1	61501042	
36	Connector / Connecteur	1	514409-0200	
37	Rubber washer / Joint d'étanchéité	1	61600042	
38	Seal seat / Joint de siège	1	61300722	
39	Nut / Écrou	1	61309800	
40	Slider / Glissière	1	60202600	
41	Tube / Tube	1	65600700	
42	Allen screw / Vis hexagonale	2	61100112	
43	Connector / Connecteur	1	7654040-0100	
44	Flange / Coupole	1	61800000	
45	Seal / Joint	1	61602342	
46	Base / Base	1	7656000-0322	
47	Screw / Vis	4	61100212	
48	Holder / Support	4	61301141	
49	Connector / Connecteur	1	7656008-0100	
50	Plastic washer / Rondelle de plastique	1	61300041	
51	O-Ring / Anneau d'étanchéité	1	61506342	
52	Plastic washer / Rondelle de plastique	1	61606641	
53	Nut / Écrou	1	513001-0600	
54	O-Ring / Anneau d'étanchéité	3	61500442	
55	Tube / Tube	1	60500000	
56	Shower head / Tête de douche	1	60192300	
57	Hand shower (anti-siphon included) / Douchette (anti-siphon inclus)	1	60105700	
58	Hose / Tuyau	1	61701500	
59	Allen key / Clé hexagonale	1	61301200	
60	Allen key / Clé hexagonale	1	61301900	

LIMITED WARRANTY

By choosing a product from KEBO, a leader in the plumbing industry distributed all across North America, you are sure to make the right choice. On top of the quality materials that are used to make their products, KEBO's advanced manufacturing processes also benefit its products' quality and longevity. To attest to this, they decided to offer their customers a beneficial warranty.

KEBO certifies that its products will meet your needs with their style, but also with their manufacturing quality. To make sure that they are reliable and safe, each product was carefully inspected, tested and approved during the quality control process that is in place.

To whom does this warranty apply?

KEBO offers a **25-year limited warranty** from the date of purchase, exclusive to the first buyer as long as he/she resides in the same property. The warranty applies to single-hole, 4", 8", bathtub, tub-shower, kitchen and shower faucets. The warranty is intended for residential and/or domestic use.

Care instructions

Clean the product using water and a mild detergent. Abrasive or corrosive cleaners and cleaners that contain ammonia compounds or solvents must never be used to clean the product as they can alter the finish.

What is covered by the warranty?

	1 Year*	5 Years*	25 Years*
Finishes	Black, white, brass, old copper, gold, midnight bronze against manufacturing defects	–	Chrome, nickel and stainless steel against manufacturing defects
Cartridges and balancing spools	Plastic cartridges and balancing spools	Thermostatic cartridges against manufacturing defects	Ceramic cartridges against manufacturing defects
Parts	Hand showers, flexible hoses, aerators, caps, handles, plates and diverters against manufacturing defects	–	–

*From the date of purchase.

Should there be any manufacturing defects that are not covered by the warranty, the product will need to be inspected prior to following through with the claim. Without that verification, the brand will assume no charge and/or responsibility.

What are the exclusions?

This warranty is applicable on all KEBO products purchased on or after January 1st, 2018.

The warranty doesn't apply if the product is damaged as a result of misuse, overuse or non-residential use, neglect, lack of maintenance, or the use of corrosive or abrasive products, regardless of the person who did those damages. The warranty does not cover shipping and labour costs. The warranty does not apply to the normal tear and wear of the goods.

In cases where the water supply is done through wells, the product's performance may be affected, which is not covered by the warranty.

The warranty doesn't cover the damages caused by the acts of God or breakage resulting from a shock or mishandling, regardless of the part played by the buyer or the installer. It also excludes the damages caused by an improper installation.

KEBO doesn't cover damages caused by a water leak, even if they result directly or indirectly from a product defect, except where the applicable legislation does not allow any exclusion or limitation following indirect or consequential damages.

It is fair to say that if the product has a manufacturing defect, it will show as soon as it is installed or shortly after. However, a leak caused by an improper installation could happen a long time after. Therefore, it is strongly advised to have it done by a professional.

All warranty claims must include the invoice copy.

Should a part or product component be defective or the finish damaged following a normal domestic and residential use, KEBO commits to replacing the defective part(s) to the first buyer only. KEBO could also, in its sole discretion, commit to offer a full replacement. No indemnity shall be claimed for loss of enjoyment of life, loss of income or losses caused by water.

GARANTIE LIMITÉE

En choisissant un produit issu de la vaste sélection offerte par KEBO, leader dans l'industrie de la plomberie et distribué à travers l'Amérique du Nord, vous vous assurez de faire le bon choix. En plus des matériaux de qualité utilisés dans la conception de ses produits, ses procédés de fabrication évolués profitent aussi à leur qualité et leur longévité. C'est pour en faire foi que KEBO a décidé d'offrir une garantie avantageuse à sa clientèle.

KEBO vous certifie donc que ses produits sauront satisfaire vos besoins grâce à leur style, mais aussi par leur qualité de fabrication. Afin de vous assurer fiabilité et sécurité, chaque produit a été minutieusement inspecté, testé puis approuvé lors d'un rigoureux contrôle de qualité.

À qui la garantie s'applique-t-elle?

KEBO offre une **garantie limitée de 25 ans** à partir de la date d'achat, exclusive au premier acheteur et tant qu'il réside dans la propriété. Cette garantie s'applique aux robinets monotrou, 4", 8", aux robinets de bain, de bain-douche, de cuisine ainsi qu'à la robinetterie de douche. La garantie est destinée à un usage résidentiel et/ou domestique.

Consignes d'entretien

Pour nettoyer la robinetterie, utilisez de l'eau et un savon doux. N'utilisez jamais de produits corrosifs, abrasifs ou des produits contenant de l'ammoniaque ou des solvants, car vous risqueriez d'altérer le fini.

Que couvre la garantie?

	1 an*	5 ans*	25 ans*
Finis	Blanc et noir, laiton antique, cuivre ancien, or et bronze minuit, et ce contre tout défaut de fabrication	–	Chrome, nickel et acier inoxydable contre tout défaut de fabrication
Cartouches et balanciers	Cartouches en plastique et balanciers	Cartouches thermostatiques contre tout défaut de fabrication	Cartouches en céramique contre tout défaut de fabrication
Pièces	Douchettes, flexibles, aérateurs, vices, bouchons, poignées, plaques et déviateurs contre tout défaut de fabrication	–	–

*À partir de la date d'achat

S'il y a des défauts de fabrication couverts par la garantie, le produit devra être inspecté avant de donner suite à toute réclamation. Sans cette vérification, aucun frais et/ou responsabilité ne seront assumés par la marque.

Quelles sont les exclusions?

Cette garantie est applicable pour tous les produits KEBO achetés en date du 1^{er} janvier 2018 ou après.

La garantie ne s'applique pas si le produit est endommagé suite à une utilisation non conforme, à un usage abusif ou non résidentiel, à de la négligence, à un manque d'entretien, ou en raison de l'utilisation de produits corrosifs ou abrasifs, et ce peu importe qui est responsable de ces dommages. La garantie ne couvre pas les frais d'expédition et de main-d'œuvre. KEBO ne garantit pas l'usure normale des composantes.

La garantie ne couvre pas les dommages causés par les actes de Dieu ou les bris résultant d'un choc ou d'une mauvaise manutention, qu'elle fût de la part de l'acheteur ou de l'installateur. Elle exclut aussi les dommages qui résultent d'une mauvaise installation.

KEBO ne couvre pas les dommages aux biens causés par une fuite d'eau, que ceux-ci soient directement ou indirectement liés à un défaut du produit, sauf là où la législation applicable ne permet aucune exclusion ou limitation suite à des dommages indirects ou consécutifs.

Il est juste de préciser que s'il y a présence d'un défaut de fabrication sur le produit, il se manifestera dès l'installation ou peu de temps après. Par contre, si une fuite est causée par une mauvaise installation, elle ne pourra survenir que beaucoup plus tard. Il est donc fortement recommandé de faire appel à un professionnel.

Toute demande de réclamation de garantie doit être accompagnée d'une copie de la facture.

Si une pièce ou composante du produit est défectueuse ou si le fini est endommagé dans le cadre d'un usage domestique et résidentiel normal, KEBO s'engage à remplacer, au premier acheteur uniquement, la ou les composantes défectueuses. KEBO pourrait aussi, et ce à son entière discrétion, s'engager à fournir un remplacement complet. Aucune indemnité ne pourra être réclamée suite à une perte de jouissance de la vie, à une perte de revenu ou aux pertes causées par l'eau.