

# PN-WT36

36" - 2pcs PVC panel

36" - Panneaux en PVC 2 mcx

Installation Manual / Manuel d'instructions

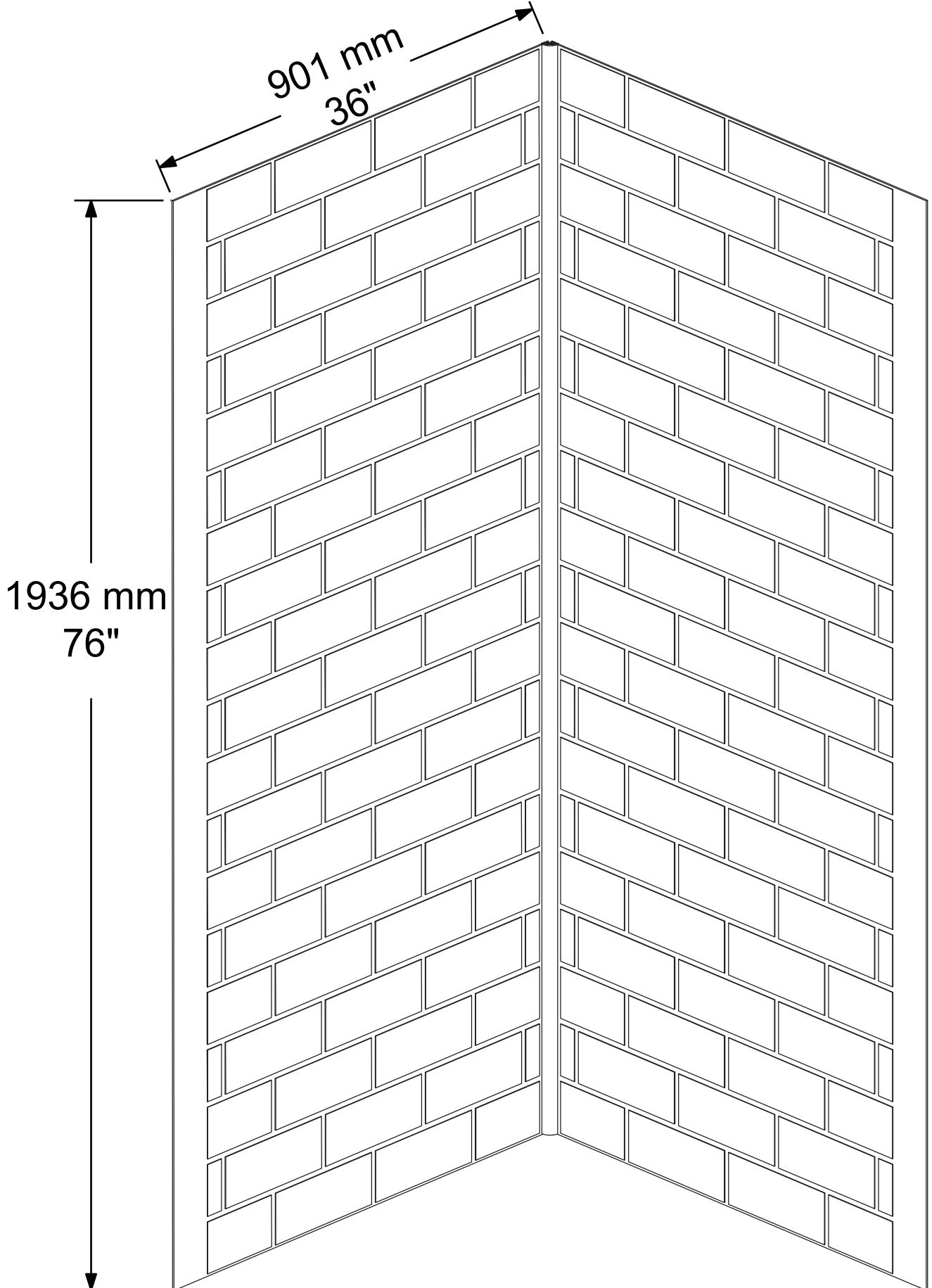

## ◆ General Information

### \* Informations générales

Please inspect the product immediately upon receipt for transit damage, missing packs / parts or manufacturing defects. Damage reported later cannot be accepted. Please handle the product with care to avoid knocks and shocks on any side or edge of the glass.

**Please read these instructions carefully before starting the installation.**

Prrière de bien inspecter le produit dès la réception pour vous assurer qu'il n'y a aucun dommage dû au transport, aucun défaut de fabrication ou de pièces manquantes. Les dommages signalés plus tard ne pourront être acceptés. Manipulez le produit avec soin en évitant tout coup / choc sur les côtés ou les bordures du verre.

**Bien lire ces instructions avant de débiter l'installation.**

Des précautions particulières doivent être prises lors du perçage des murs pour éviter les tuyaux ou câbles électriques cachés.

### Aftercare Instructions

#### \*Instructions d'entretien

After use, your shower should be cleaned with soap and water. This is particularly important in hard water districts where insoluble lime salts may be deposited and allowed to build up. Gritty or abrasive cleaners should not be used. Avoid contact with strong chemicals such as organic solvents and strippers. Glass cleaners can be used but with caution. If in doubt, contact the cleaner's manufacturer.

**Please keep these instructions for aftercare and customer service details.**

\* Après l'utilisation, votre douche devrait être nettoyée avec de l'eau et du savon. Ceci est particulièrement important dans les districts où l'eau est dure et le calcium peut causer des accumulations insolubles. Les détergents abrasifs ne doivent pas être utilisés. Ne pas mettre en contact avec des produits chimiques forts tels les solvants organiques et les décapants. Les nettoyants à vitre peuvent être utilisés, mais avec précaution. Dans le doute, contactez le fabricant du produit en question.

**Veillez garder ces instructions pour l'entretien et pour les informations de service à la clientèle.**



## Tools Required

### \* Outils requis

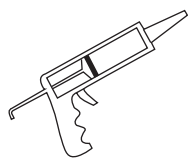

Silicone  
Silicone

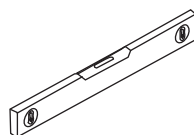

Level  
Niveau

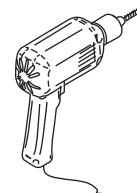

Electric drill  
Perceuse électrique



Hammer  
Marteau

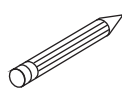

Marker  
Crayon

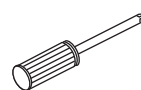

Screwdriver  
Tournevis

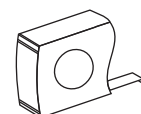

Measuring Tape  
Ruban à mesurer



#### **Note: / Remarque:**

This product may require two people to install.

Ce produit peut nécessiter deux personnes pour l'installation.

# Parts and components

## Liste des pièces et composantes

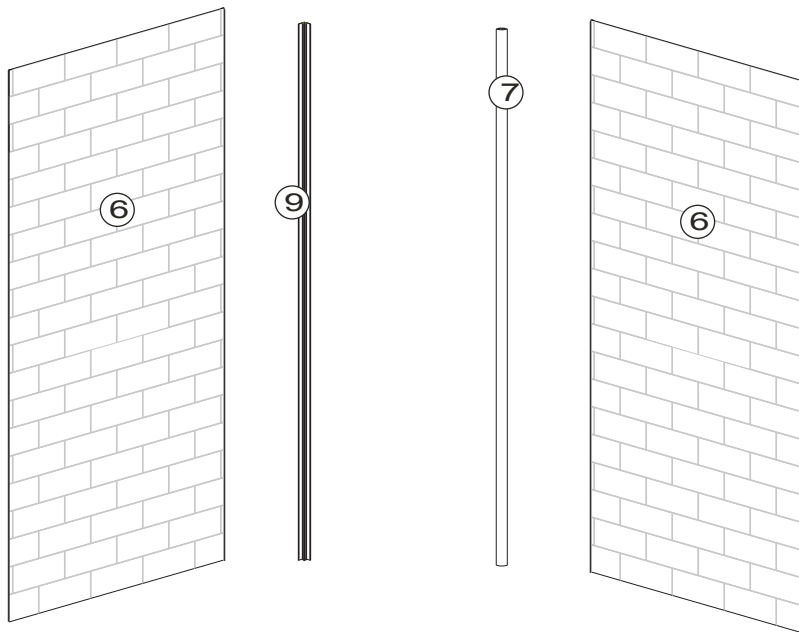

Item number (Numéro de pièce)	Description (Description)	Quantity (Quantité)
6	Wall panels / Panneaux de mur	2
7	Decorative column / Barre décorative	1
9	Rubber strip / Bande de caoutchouc	1

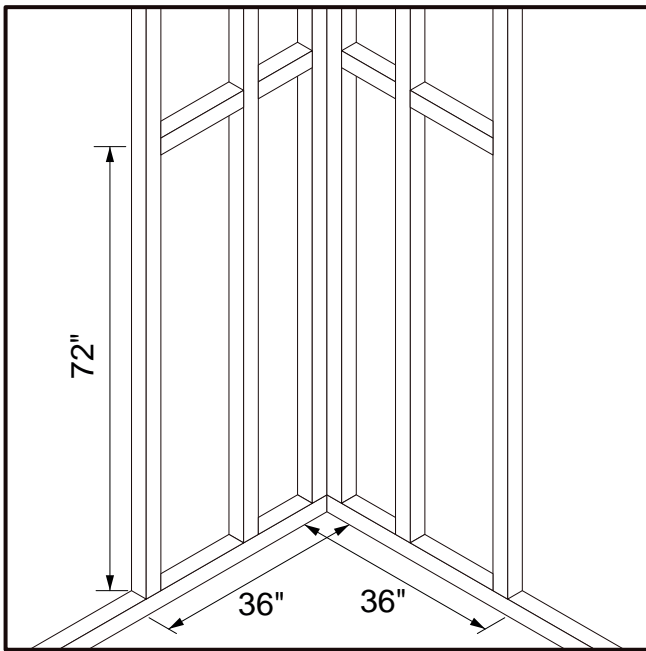

### Step 1

Fix the the back board and bassin with a 2" x 4" framework.

*N.B. The size of the framework is for reference. The measurement should be done for the back board and bassin in place.*

### Étape 1

Fabriquer un cadre de fixation avec 2 bâtons en bois 2"X4" pour fixer le bassin et le panneau mural.

*N.B. Référez au schéma pour la dimension de cadre afin d'assurer la précision. Il veut mieux mesurer d'abord la dimension de la base.*

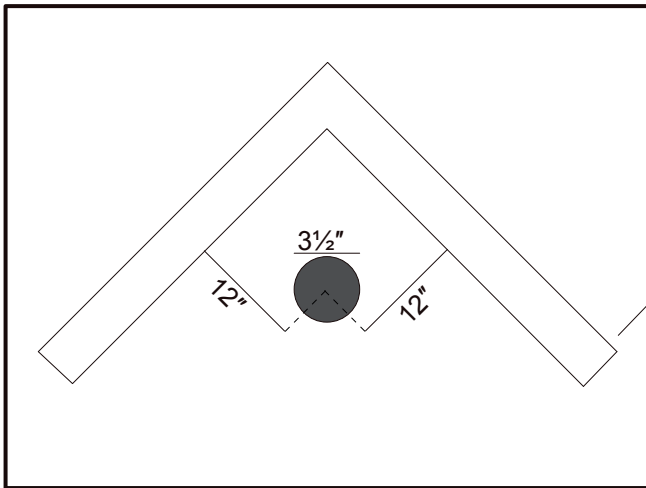

### Step 2

Create hole for the drain.

*N.B. The space between the drain and walls is 305mm, with the measurement done in advance.*

### Étape 2

Créer le trou pour le drain sur l'emplacement de l'égouttoir.

*N.B. la distance entre le trou et le paroi est de l'ordre de 300mm, mesurer pour définir les dimensions concrètes .*

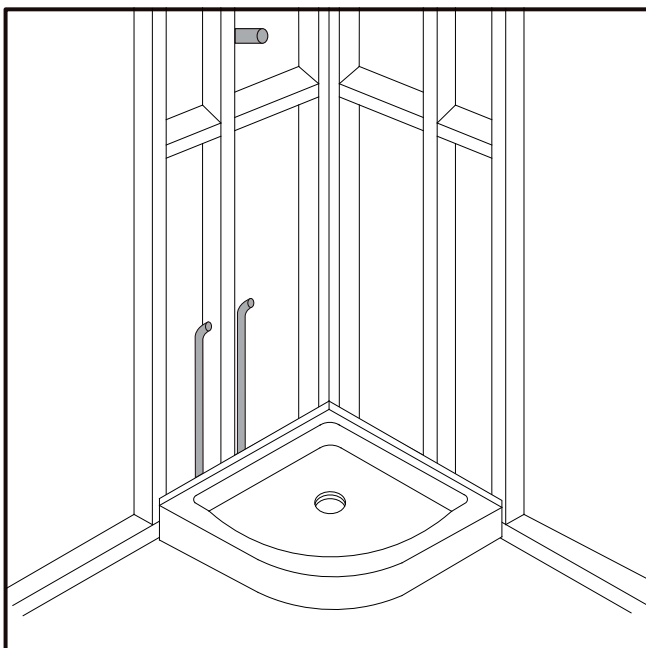

### Step 3

Fix inlet hose with the left/right directions chosen beforehand. Be sure to connect it with the inlet valve on the back board.

### Étape 3

Choisir la direction gauche/droite au préalable de l'installation des conduits d'eau. Il faut assurer la connexion facile de la sortie d'eau sur le panneau mural.

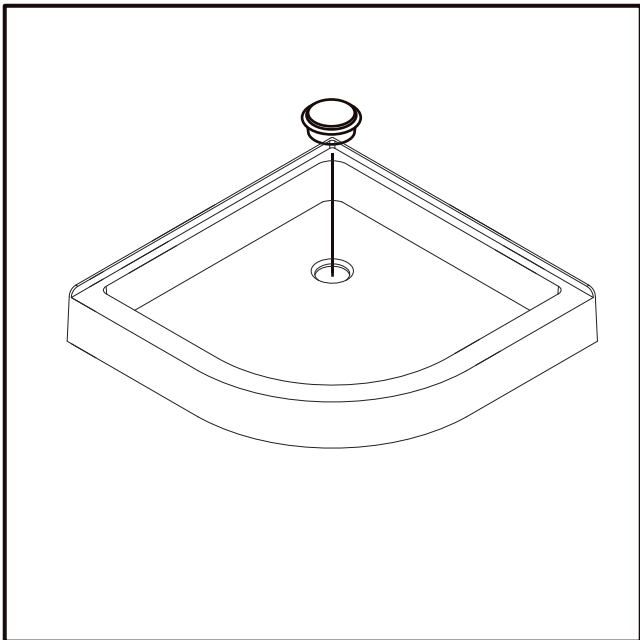

**Step 4**  
Fix the drain as shown.

**Étape 4**  
Installer l'égouttoir tel que démontré dans l'image.

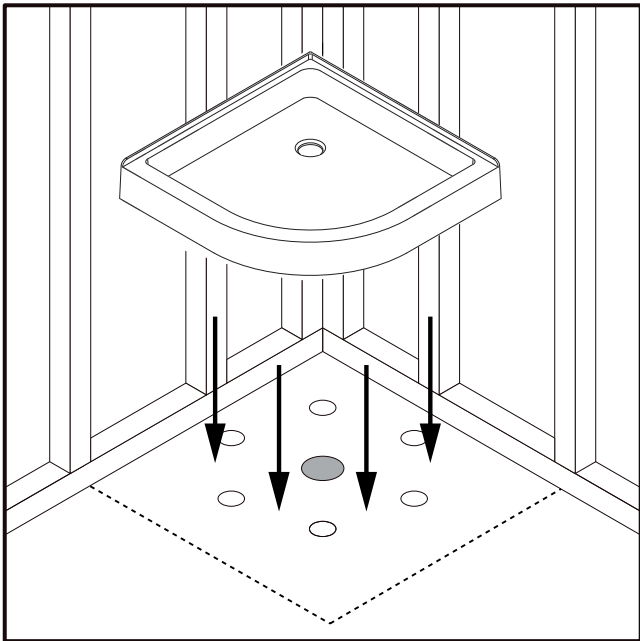

**Step 5**  
Fix the base with cement or plaster. With the cement or plaster laid on the ground, put the base on it, with appropriate weight to make it level.

**Étape 5**  
Fixer la base avec ciment à la chaux. D'abord appliquer le ciment à la chaux à l'endroit où la base sera installée, ensuite déposer la base en mettant le poids nécessaire afin qu'il soit de niveau.

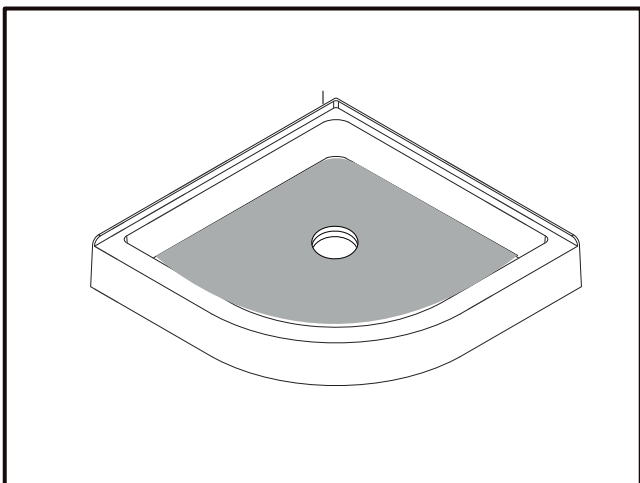

**Step 6**  
After installing the drain, check it with water. If there some bubbles form around it, reinstall the drain with adequate sealing.

**Étape 6**  
Après l'installation du drain, faire couler de l'eau pour vérifier l'étanchéité. En cas de la présence de bulles autour du drain, il faut réinstaller le drain avec un scellant adéquat jusqu'à son étanchéité soit conforme.

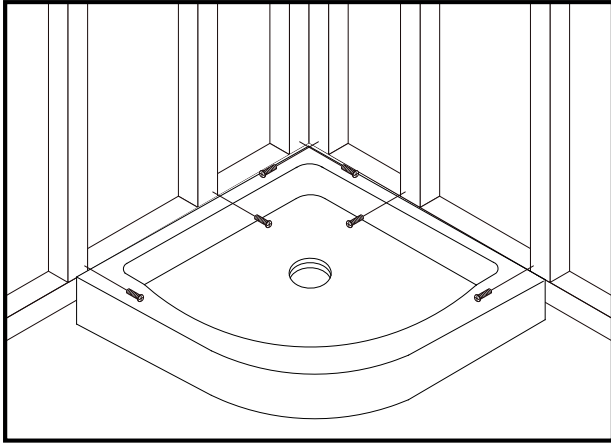

### Step 7

Fix the base with the screws on the underside of the base with the orientation holes made on site.

### Étape 7

Fixer la base avec des vis sur le côté intérieur de la base. Choisir l'emplacement des trous selon la situation pratique à votre aménagement.

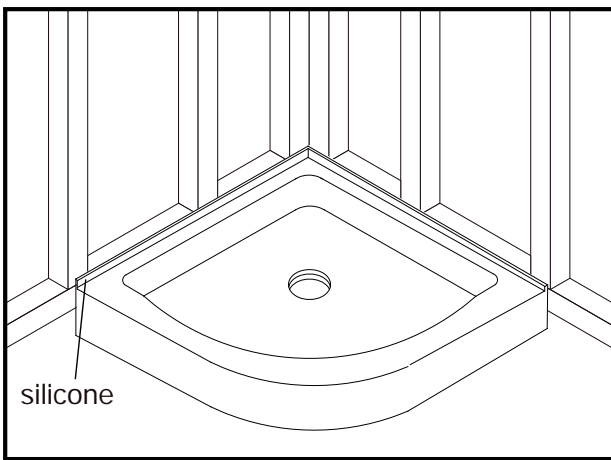

### Step 8

Fill in spaces between the base and the wall with silicone.

### Étape 8

Remplir l'espace entre la base et le mur avec la du silicone.

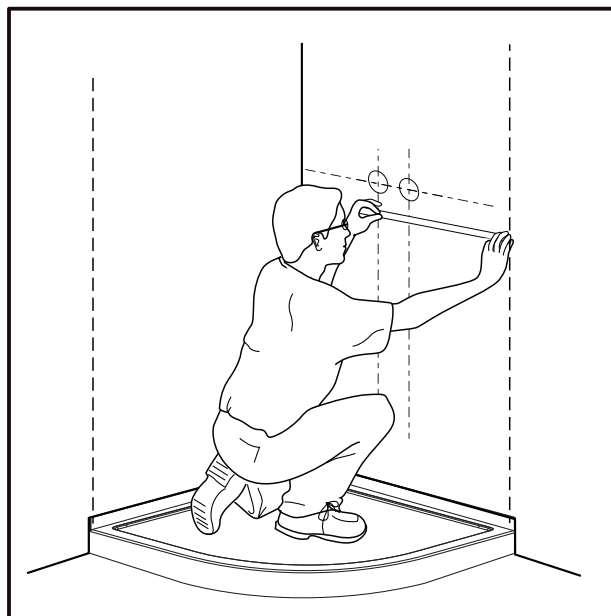

### Step 9

Measuring from the shower base to the drawn line on the wall, determine the location of the plumbing fixtures. Cut or drill the fixture holes in the wall panel. If a knife is used, make sure that it is properly sharpened. Do not try to cut through the plastic all at once; score it over and over, cutting a little deeper each time until you reach the other side. After drilling the holes, lay the panel against the wall and check to see if the holes have been drilled at the right spot.

### Étape 9

En prenant la mesure entre la base douche et la ligne tracée sur le mur, déterminez l'emplacement de la plomberie. Coupez ou percez des trous dans le panneau mural. Si un couteau est utilisé, assurez-vous qu'il est bien aiguisé. Ne pas essayer de couper le plastique d'un seul coup : coupez un peu plus à chaque fois, jusqu'à ce que vous atteigniez l'autre côté. Après avoir percé les trous, posez le panneau contre le mur et vérifiez si les trous ont été faits aux bons endroits.

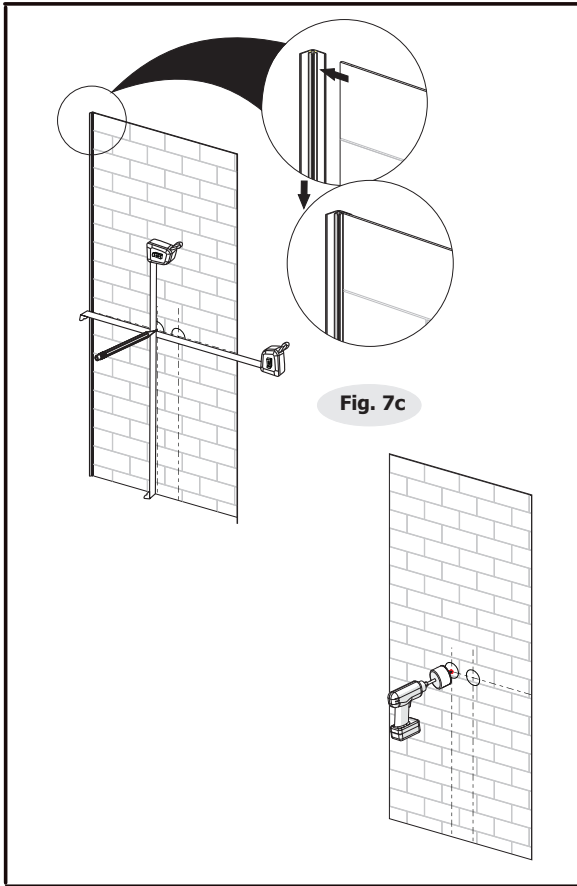

**Step 10**  
Saw holes for faucet placement.

**Étape 10**  
Percer des trous pour l'installation de la robinetterie.



A hole saw can be purchased at your local hardware store or you can find it at any tool rental location.

Une scie à trous peut être achetée à la quincaillerie ou louée dans un commerce de location d'outils.

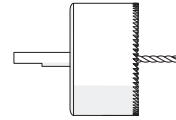

For a safe hole saw usage, always pre-drill a hole and wear safety glasses when drilling.

Pour utiliser une scie à trous en toute sécurité, toujours prépercer les trous et porter des lunettes de sécurité lors du perçage.

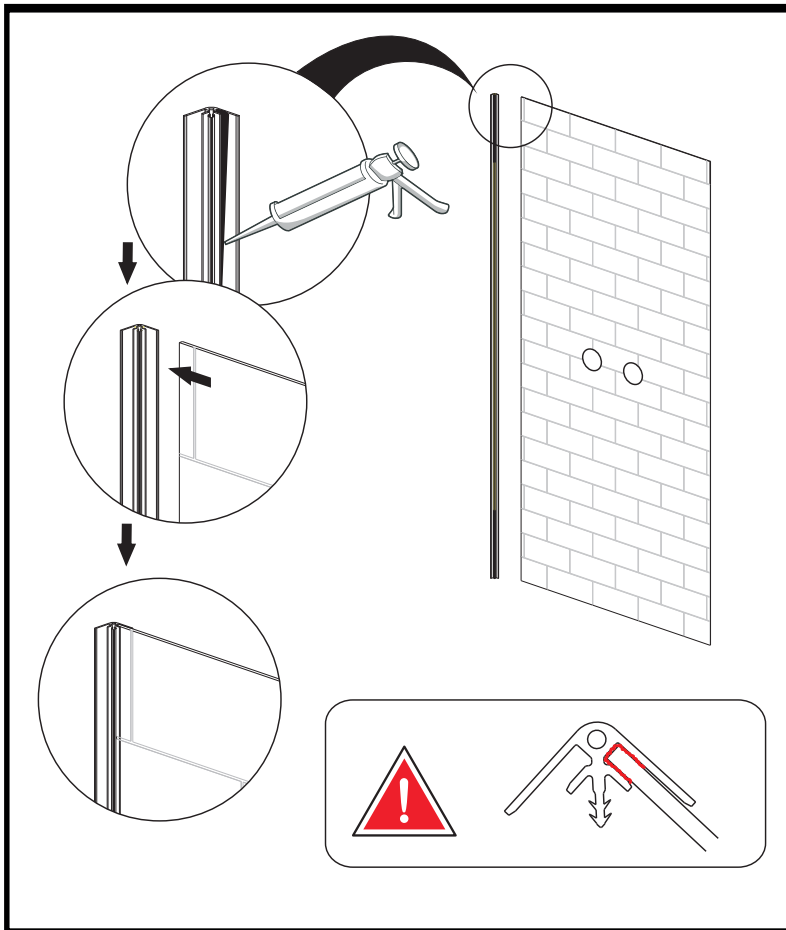

**Step 11**  
Apply the adhesive on the rubber strip and install the shower wall panel onto the rubber strip as shown on the illustration.

**Étape 11**  
Appliquer l'adhésif sur la bande de caoutchouc et installer le panneau mural de la douche sur la bande de caoutchouc tel qu'indiqué sur l'illustration.

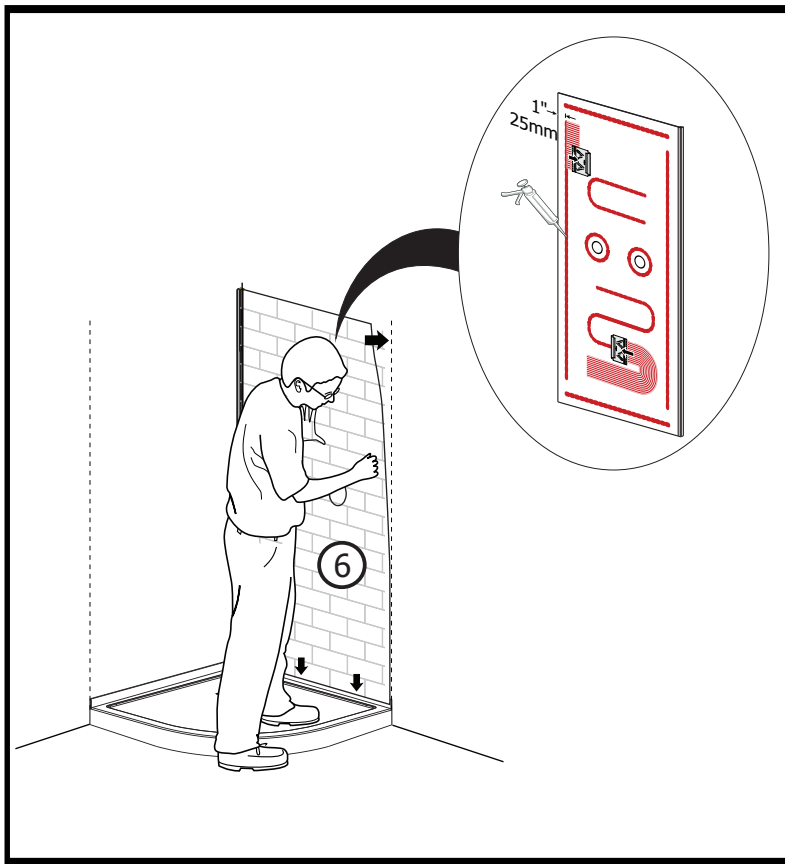

### Step 12

Cut a 1cm (3/8") nozzle off the adhesive cartridge from the end at a 90° angle toward the tip. In no case should the adhesive bead be larger than a standard pencil diameter, which is 5mm (1/4"). Apply the adhesive on the back (matte side) and position the panel on the back wall. See ADHESIVE INSTRUCTIONS for installation procedure.

Install the shower wall panel on the wall as shown on the illustration.

### Étape 12

Couper la base de la cartouche adhésive de 1cm (3/8") à partir de l'extrémité avec un angle de 90° vers la pointe. Le filet de colle ne doit jamais être plus large que le diamètre d'un crayon standard, soit 5mm de diamètre (1/4"). Appliquer la colle à l'arrière (côté mat) et installez le panneau sur le mur arrière. Voir INSTRUCTIONS ADHÉSIF pour la procédure d'installation.

Installer le panneau de la douche tel que montré sur l'illustration.

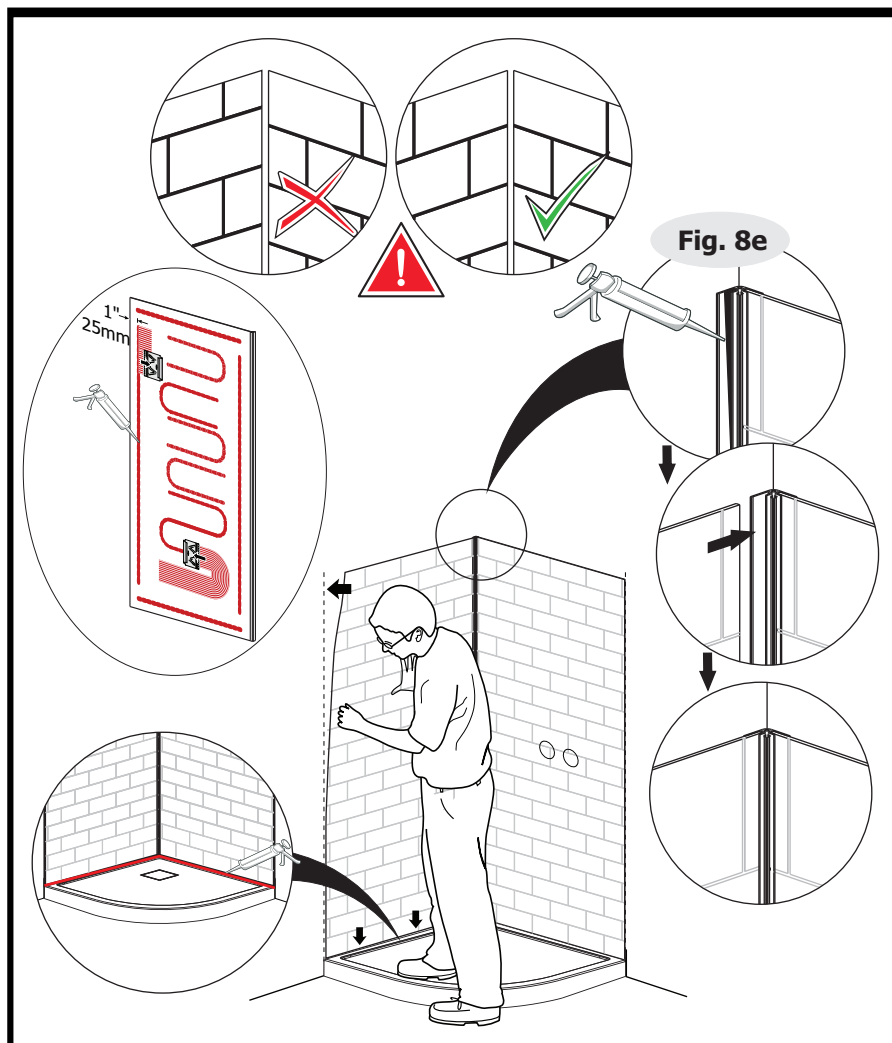

### Step 13

Install the second shower wall panel as shown on the illustration.

Apply silicone to caulk the joint between the wall panel and the base.

### Étape 13

Installer le deuxième panneau de douche tel qu'illustré.

Appliquer du silicone pour calfeutrer le joint entre le panneau mural et la base.

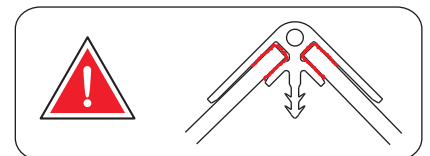



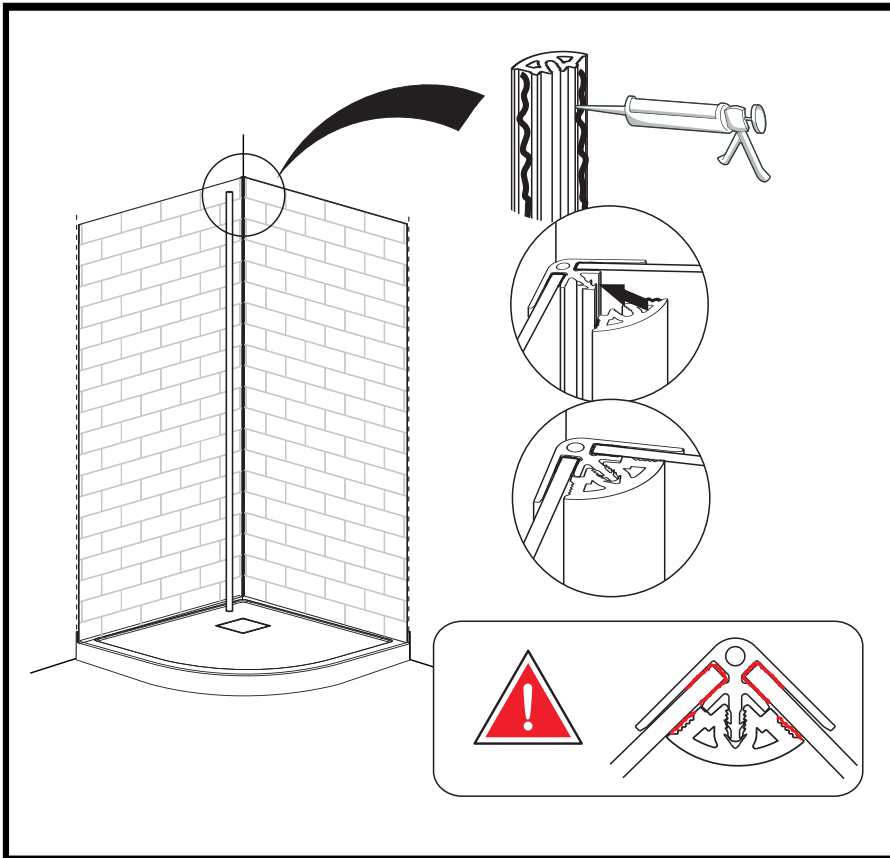

#### Step 14

Apply some silicone on the decorative column and install the rubber strip as illustrated.

#### Étape 14

Appliquer le silicone sur la colonne décorative et installer sur la bande de caoutchouc comme illustré.

#### Precautions in Cleaning:

Do not use corrosive detergent. Clean the dirt with a soft cloth. No sharp tool should be used for the cleaning to avoid scratching the surface.

The auto polishing agent can be used with a cloth to clean the scratch for several minutes to recover the brightness.

#### Notice de nettoyage

Ne pas utiliser les produits de nettoyage ayant l'effet corrosif. Veuillez nettoyer la surface avec un chiffon doux. Ne pas utiliser l'équipement dur et pointu pour nettoyer, afin d'éviter les rayures de la surface.

En cas de traces d'abrasion, utiliser l'agent de frottement pour les véhicules. Appliquer le produit sur un chiffon en coton et frotter l'endroit d'abrasion pendant quelques minutes, de sorte que la surface soit restaurée.

### LIMITED WARRANTY

By choosing a NADOLI product, a leader in the plumbing industry, you are sure to make the right choice. On top of the quality materials that are used to make their products, NADOLI's advanced manufacturing processes also benefit its products' quality and longevity. To attest to this, they decided to offer their customers a beneficial warranty.

We certify that our products will meet your needs with their style, but also with their manufacturing quality. To make sure that they are reliable and safe, each product was carefully inspected, tested and approved during the quality control process that is in place.

### To whom does this warranty apply?

NADOLI offers a **10-year limited warranty on shower bases and doors** from the date of purchase, exclusive to the first buyer as long as he/she resides in the same property. The warranty is intended for residential and/or domestic use.

### Care instructions

Clean the product with water and a mild detergent. Abrasive or corrosive cleaners, steel wool, acetone, dry cleaning products or ammonia compounds must never be used to clean the product. If a shower mat is used, it must be removed right after each use. We recommend the use of cleaning products that are made for acrylic specifically.

### What is covered by the warranty?

	1 Year*	10 Years*
<b>Bases and walls</b>	Drain, drain cover, polypropylene and PVC	Acrylic and fiberglass against manufacturing defects
<b>Shower doors</b>	Wheels, handles, diverter, screws, rails, towel bars and guide	Tempered glass

\*From the date of purchase.

Should there be any manufacturing defects that are not covered by the warranty, the product will need to be inspected prior to following through with the claim. Without that verification, the brand will assume no charge and/or responsibility.

### What are the exclusions?

This warranty is applicable on all NADOLI products purchased on or after January 1<sup>st</sup>, 2018.

The warranty doesn't apply if the product is damaged as a result of misuse, overuse or non-residential use, neglect, lack of maintenance, or the use of corrosive or abrasive products, regardless of the person who did those damages. The warranty does not cover shipping and labour costs. The warranty does not apply to the normal tear and wear of the goods.

The warranty doesn't cover the damages caused by the acts of God or breakage resulting from a shock or mishandling, regardless of the part played by the buyer or the installer. It also excludes the damages caused by an improper installation.

NADOLI doesn't cover damages caused by a water leak, even if they result directly or indirectly from a product defect, except where the applicable legislation does not allow any exclusion or limitation following indirect or consequential damages.

It is fair to say that if the product has a manufacturing defect, it will show as soon as it is installed or shortly after. However, a leak caused by an improper installation could happen a long time after. Therefore, it is strongly advised to have it done by a professional.

**All warranty claims must include the invoice copy.**

**Should a part or product component be defective or the finish damaged following a normal domestic and residential use, NADOLI commits to replacing the defective part(s) to the first buyer only. NADOLI could also, in its sole discretion, commit to offer a full replacement. No indemnity shall be claimed for loss of enjoyment of life, loss of income or losses caused by water.**

## GARANTIE LIMITÉE

NADOLI vous remercie de la confiance que vous lui avez témoignée en achetant un de ses produits et vous félicite pour votre nouvelle acquisition. NADOLI s'impose comme un des leaders dans l'industrie de la plomberie et offre, à travers l'Amérique du Nord, une large gamme de produits qui vous charmera.

La compagnie vous assure que cette gamme de produits saura satisfaire vos besoins, en partie grâce à sa fabrication et à son style. De plus, le produit est testé, approuvé et soigneusement vérifié pour une utilisation fiable.

## À qui la garantie s'applique-t-elle?

NADOLI offre une **garantie limitée de 10 ans sur les bases et portes de douche**, à partir de la date d'achat, au premier acheteur, tant et aussi longtemps qu'il réside la propriété. La garantie est destinée à un usage résidentiel et/ou domestique.

## Consignes d'entretien

Nettoyer la surface à l'aide d'un détergent doux et de l'eau. Ne jamais utiliser de détergents abrasifs ou corrosifs, de tampons de l'aine d'acier, d'acétone, de produits de nettoyage à sec ou de composés d'ammoniac sur les surfaces. Si un tapis est utilisé, il doit être enlevé immédiatement après chaque utilisation. L'utilisation d'un nettoyant spécialement formulé pour l'acrylique est recommandée.

## Que couvre la garantie?

	1 an*	10 ans*
<b>Bases et murs</b>	Drain, couvre-drain, polypropylène et PVC	Acrylique et fibre de verre contre tout défaut de fabrication
<b>Portes de douche</b>	Roulettes, poignées, déflecteur d'eau, vis, rails, barre à serviette, guide	Verre trempé

\*À partir de la date d'achat

S'il y a des défauts de fabrication couverts par la garantie, le produit devra être inspecté avant de donner suite à toute réclamation. Sans cette vérification, aucun frais et/ou responsabilité ne seront assumés par la marque.

## Quelles sont les exclusions?

Cette garantie est applicable pour tous les produits NADOLI achetés en date du 1<sup>er</sup> janvier 2018 ou après.

La garantie ne s'applique pas si les dommages au produit résultent d'une utilisation non-conforme, d'un usage abusif ou non résidentiel, de négligence, d'un manque d'entretien, ou en raison de l'utilisation de produits corrosifs ou abrasifs et ce, peu importe qui est responsable de ces dommages. La garantie ne couvre pas les frais d'expédition et de main-d'œuvre. NADOLI ne garantit pas l'usure normale des composantes.

La garantie ne couvre pas les dommages causés par les actes de Dieu ou les bris résultant d'un choc ou d'une mauvaise manutention. Elle exclut aussi les dommages qui résultent d'une mauvaise installation.

D'emblée, NADOLI ne couvre jamais les dommages aux biens causés par une fuite d'eau, que ceux-ci soient directement ou indirectement liés à un défaut du produit, sauf là où la législation applicable ne permet aucune exclusion ou limitation suite à des dommages indirects ou consécutifs.

Il est juste de préciser, s'il y a présence d'un défaut de fabrication sur le produit, il se manifestera dès l'installation ou peu de temps après. Par contre, si une fuite est causée par une mauvaise installation, elle ne pourra survenir que beaucoup plus tard. Il est donc fortement recommandé de faire appel à un professionnel.

**Toute demande de réclamation de garantie doit être accompagnée d'une copie de la facture.**

**Si une pièce ou composante du produit est défectueuse ou si le fini est endommagé, et ce dans le cadre d'un usage domestique et résidentiel normal, NADOLI s'engage à remplacer, uniquement au premier acheteur, la ou les composantes défectueuses, ou à son entière discrétion, à fournir une nouvelle base ou porte de douche. Aucune indemnité ne pourra être réclamée suite à la perte de jouissance de la vie, à la perte de revenu ou aux pertes causées par l'eau.**