

# PN-WT3260

**ABS Back panel with white tile pattern**  
**Panneaux muraux en ABS avec motif de tuiles blanches**

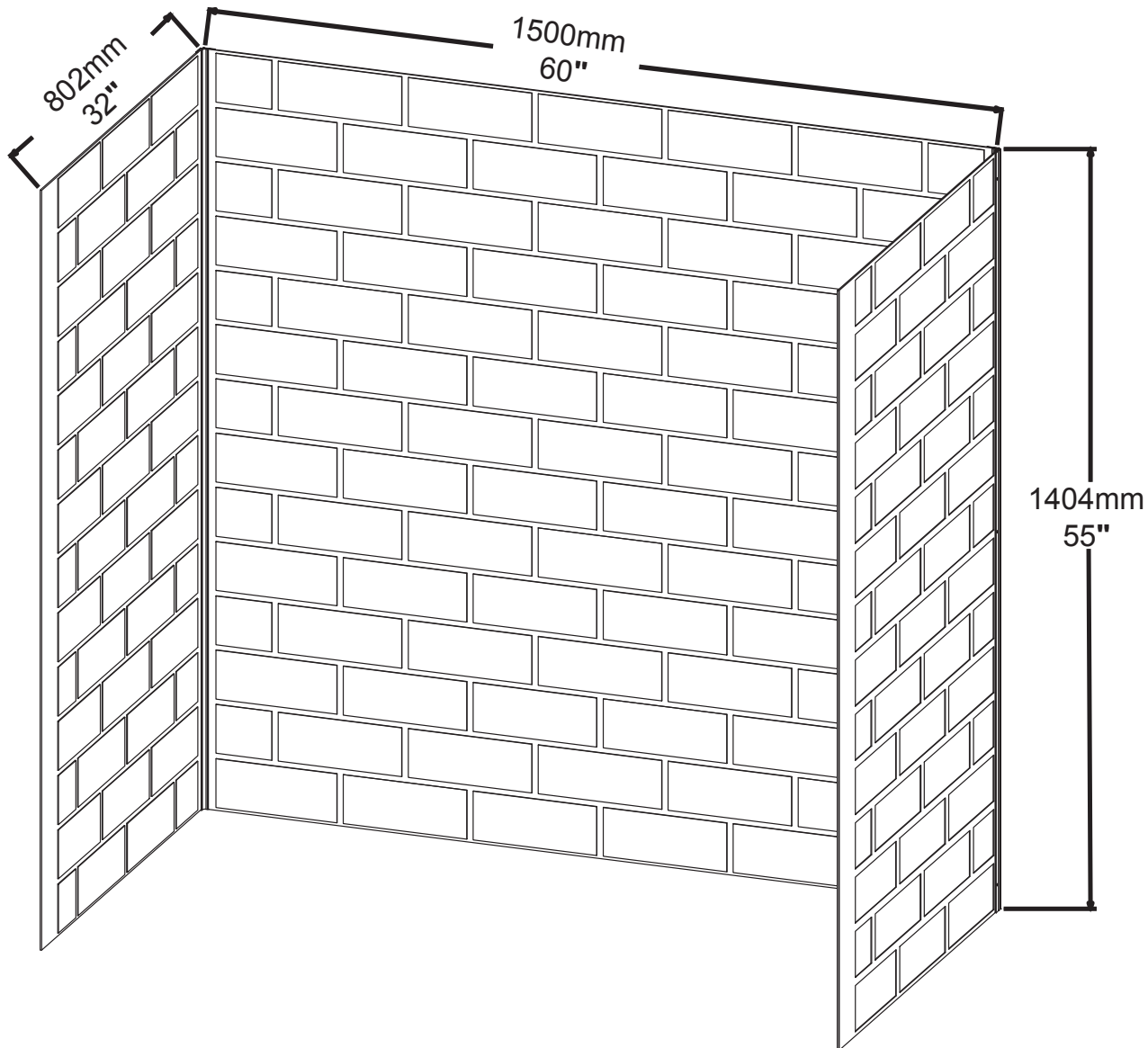

## Introduction • Introduction

Thank you for your confidence in purchasing a NADOLI unit.

We can assure you that NADOLI uses only the finest materials and employs strict quality control measures to ensure that each and every unit meets the highest quality standards.

This manual contains general information on the installation of our units. It is important to closely follow the step-by-step instructions to ensure proper installation of your shower.

Merci d'avoir fait confiance à NADOLI pour l'achat de votre unité.

Nous pouvons vous garantir que NADOLI a utilisé les meilleurs matériaux et appliqué les mesures de contrôle de la qualité les plus rigoureuses pour s'assurer que chaque unité réponde aux normes les plus strictes.

Ce guide fournit des renseignements généraux concernant l'installation de nos unités. Il est important de bien suivre toutes les instructions pour assurer l'installation appropriée de l'unité.

## Table of contents • Table des matières

<b>Introduction</b>	<b>2</b>	<b>Introduction</b>	<b>2</b>
<b>Before you begin</b>	<b>3</b>	<b>Avant de commencer</b>	<b>3</b>
<b>General considerations</b>	<b>4</b>	<b>Instructions générales</b>	<b>4</b>
<b>Warning</b>	<b>4</b>	<b>Avertissement</b>	<b>4</b>
<b>Parts and components</b>	<b>5</b>	<b>Pièces et composantes</b>	<b>5</b>
<b>Preparation of shower area</b>	<b>6</b>	<b>Préparation de la zone d'installation pour la douche</b>	<b>6</b>
<b>Installation</b>	<b>7-12</b>	<b>Installation</b>	<b>7-12</b>
<b>Troubleshooting guide</b>	<b>13</b>	<b>Guide de dépannage</b>	<b>13</b>
<b>Maintenance</b>	<b>13</b>	<b>Entretien</b>	<b>13</b>



## Before you begin • Avant de commencer



Carefully read all instructions before beginning the installation. Consult local building codes to ensure that the installation complies with standards in your area.

Remove the unit from its packaging. Before disposing of the packaging material, inspect the unit carefully. Should you discover any damage or defect in the finish, contact your distributor. The warranty does not cover damages or defects in the finish after the unit has been installed. NADOLI is not responsible for any shipping damages once the product has been delivered to the carrier in good condition. Any complaint regarding damage occurring during transport must be made directly to the carrier.

Check to make sure you have received all shower components including all screws and hardware (see itemized Parts List on Page 5)

Move the unit close to where it is to be installed before beginning the work. If necessary, disassemble sections of the unit before moving it, retaining all nuts and bolts.

To protect the unit during installation, we recommend laying a piece of cardboard on the base.

**If the unit is covered with a polyethylene protective film, do not remove it until the installation is complete to ensure maximum protection. Do remove the film, however, wherever two surfaces will be in permanent contact.**

Ensure that the floor is level. If you are renovating, remove the existing drywall before doing the framing and plumbing. Make sure that the walls are properly insulated and comply with all applicable building codes.

The drain in your unit may be to the left, the middle or the right. Verify the drain location before drilling a hole in the floor.

If your unit includes factory-installed plumbing, consult the corresponding installation instructions and user guide for specific framing instructions.

Lire toutes les instructions attentivement avant de commencer l'installation. Consulter les codes de construction locaux pour assurer une installation conforme aux normes.

Retirer l'unité de son emballage. Avant de disposer de l'emballage, s'assurer que l'unité est en bon état. Si l'inspection révèle que l'unité est endommagée ou qu'il y a un défaut de finition, communiquer avec le distributeur. La garantie ne couvre pas les dommages ou les défauts de finition une fois l'unité installée. NADOLI cesse d'être responsable des dommages attribuables au transport dès que l'unité est acheminée au transporteur. Toute plainte liée à un dommage attribuable au transport doit être faite directement auprès du transporteur.

Vérifiez si vous avez bien reçu toutes les composantes de la douche ainsi que tous les vis et accessoires (consultez la liste des pièces à la Page 5).

Placer l'unité près du lieu d'installation avant de commencer les travaux. Démontez les sections de l'unité au besoin et conservez tous les boulons et écrous. Afin de protéger l'unité, il est conseillé de placer un morceau de carton sur la base.

**Si une pellicule de plastique protège l'unité, ne l'enlever qu'après l'installation, mais dégager les endroits où deux surfaces seront jointes en permanence.**

Vérifier si le plancher est de niveau. S'il s'agit de rénovations, on doit enlever les surfaces murales existantes avant d'installer la structure et la plomberie. Vérifier si les murs sont bien isolés et conformes au code du bâtiment en vigueur.

Certaines unités sont offertes avec le drain à gauche, à droite ou au centre : vérifier l'emplacement du drain avant de percer le plancher.

Si l'unité comporte un système de plomberie installé en usine, consulter le guide d'installation et d'utilisation correspondant pour connaître les renseignements spécifiques à la construction de la structure.



## General considerations • Règles générales



### Framing

**DO NOT DO ANY FRAMING WORK UNTIL YOU HAVE RECEIVED THE UNIT.** The framing structure must be measured against the unit to ensure a proper fit.

### Plumbing

Install all plumbing and drainage before securing the unit in place. **It is always recommended to have the plumbing performed by a skilled professional plumber.**

Before drilling a hole in the floor for the drain pipe, ensure that the space beneath is free of pipes, floor joists, heating ducts and electrical wires.

### Replacement parts

If you require replacement parts, do not return the unit to the store. Please contact customer service.

When ordering replacement parts, please specify the model number, item number and part description. To accurately identify parts, refer to the parts and components section in the installation guide.

### Construction de la structure

**NE PAS CONSTRUIRE LA STRUCTURE AVANT D'AVOIR REÇU L'UNITÉ.** Afin d'assurer une installation appropriée, il faut vérifier les dimensions de la structure à partir de celles de l'unité.

### Plomberie

Mettre en place toute la plomberie et le tuyau d'évacuation avant de fixer l'unité. **Il est recommandé de faire exécuter ces travaux par un plombier professionnel et compétent.**

Avant de percer le plancher pour le tuyau d'évacuation, s'assurer qu'il n'y a aucun élément caché sous le plancher (tuyaux, solives, conduits de chauffage, fils électriques, etc.).

### Pièces de rechange

Pour obtenir des pièces de rechange, ne pas renvoyer le produit au distributeur.

Pour commander, il suffit de donner le numéro de modèle, le numéro de l'article et la description de la pièce. Se référer à l'illustration des pièces pour bien les identifier.



## Warning • Mise en garde



**BE VERY CAREFUL WHEN HANDLING THE TEMPERED GLASS PANELS.** To protect them after unpacking, place the panels in an upright position on a piece of cardboard or cloth in a safe location.

**To prevent breakage, avoid knocking the panels together or against any other surface.**

**We strongly recommend wearing gloves when handling glass panels.**

**Shower assembly involves the use of tapping screws. Proper lubrication is essential for ease of assembly.**

**Tighten screws by hand - do not use an electric drill.**

**PORTER UNE ATTENTION PARTICULIÈRE À LA MANIPULATION DES PANNEAUX DE VERRE TREMPÉ.** Une fois les panneaux déballés, les déposer à la verticale sur un morceau de carton ou de tissu et les placer en lieu sûr pour éviter de les endommager.

**Éviter de les entrechoquer et de les cogner contre d'autres surfaces. Des bris importants pourraient en résulter.**

**Il est fortement suggéré de porter des gants lors de la manipulation des panneaux de verre.**

**Le montage de la douche exige l'utilisation de vis taraudeuses. Une bonne lubrification est nécessaire afin de faciliter le montage.**

**Serrez les vis à la main. N'utilisez pas de perceuse électrique à cette fin.**

## Parts and components • Liste des pièces et composantes

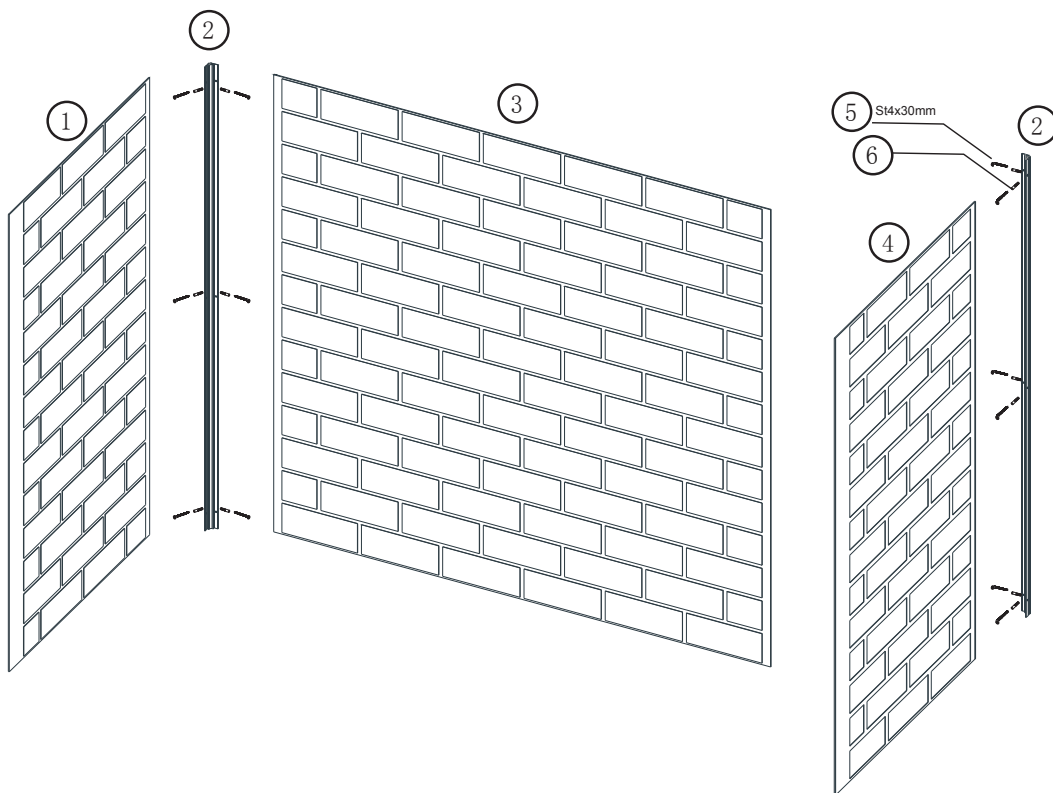
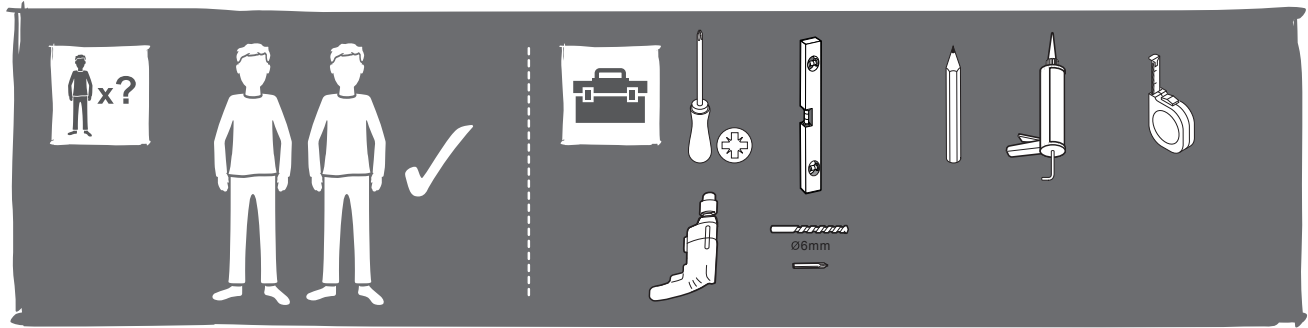

Item number (Numéro de pièce)	Description (Description)	Quantity (Quantité)
1	Left side panel / Panneau latéral gauche	1
2	Wall profile / profil du mur	1
3	Back panel / Panneau arrière	1
4	Right side panel / Panneau latéral droit	1
5	Screw ST4x30 mm / Vis ST4x30 mm	9
6	Wall plug / Prises murales	9

# Preparation of shower area Préparation de la zone d'installation de la douche

Fig. 1

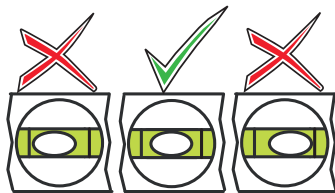
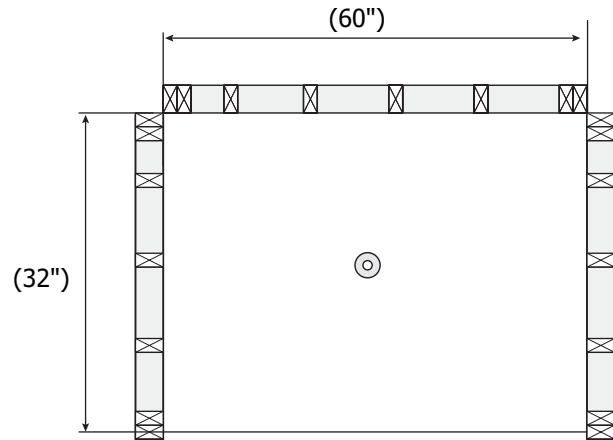
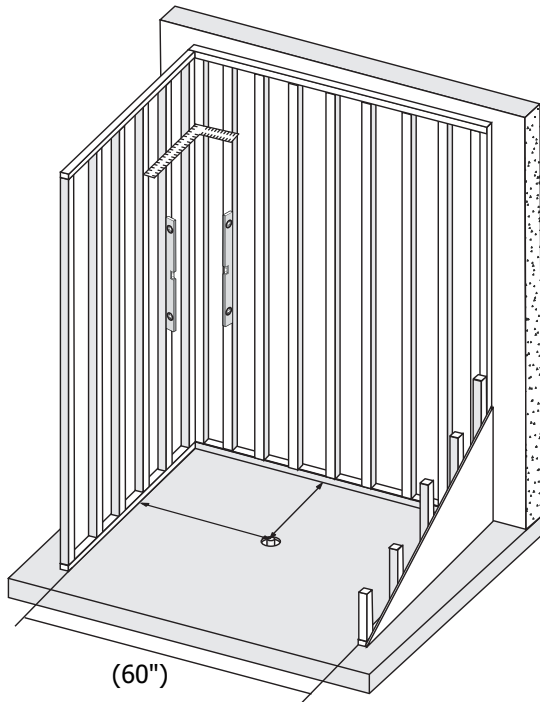

**!**  
Leveling the floor is critical for wall alignment  
Niveler le sol est critique pour l'alignement du mur

Quick tip

Conseil rapide



For leveling the floor, use self-leveling mortar.

Pour niveler le plancher, utiliser une sous-couche autolissante.

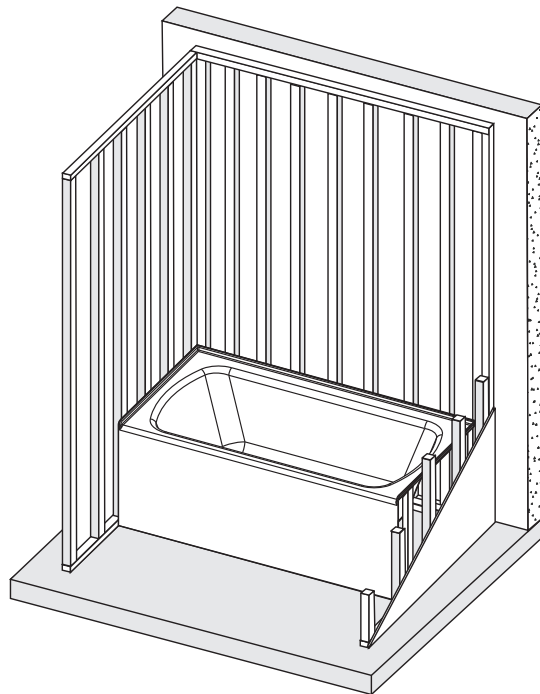

# INSTALLATION / INSTALLATION

Fig. 2

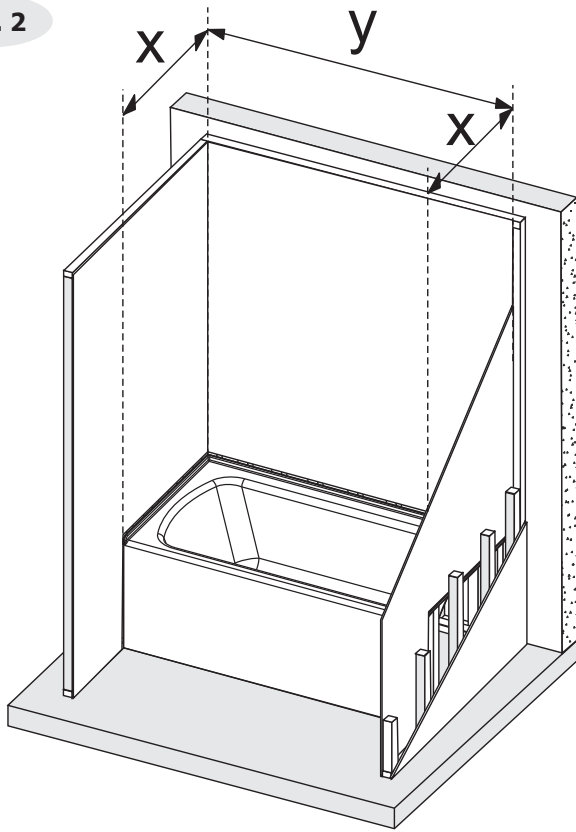

Cut the wall to match the bathtub if needed  
Couper le mur pour correspondre à la baignoire au besoin

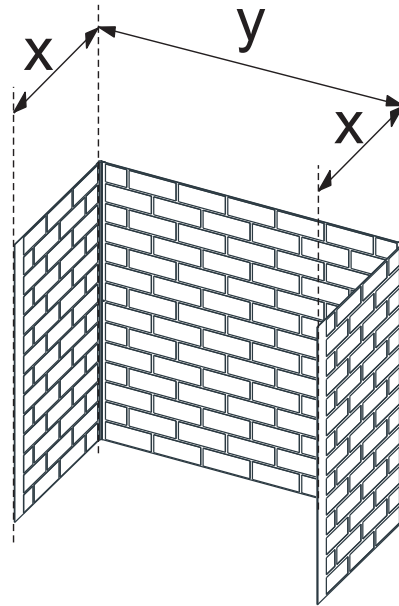

NOTE: Wide flat edge placed outward.  
Cut this edge if needed.



REMARQUE: Placer le large bord plat vers l'extérieur. Couper ce bord si nécessaire

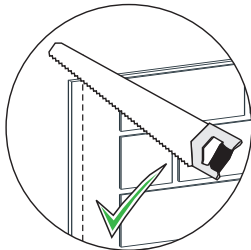
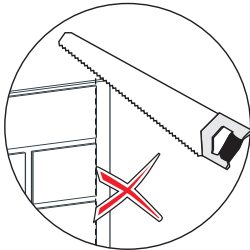

Side panel / Panneau latéral

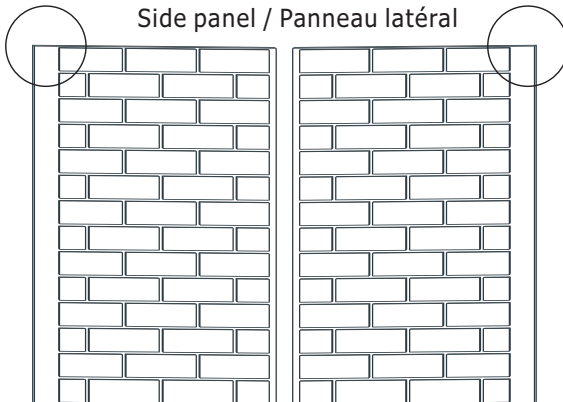

Note: Cut equally on both sides if needed, do not just cut one side



Note: Couper également des deux côtés si nécessaire, ne pas simplement couper un côté

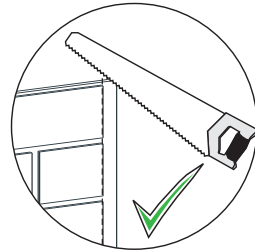
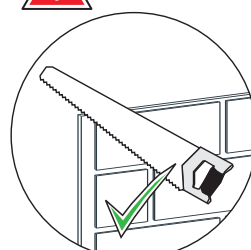

Back panel / Panneau arrière

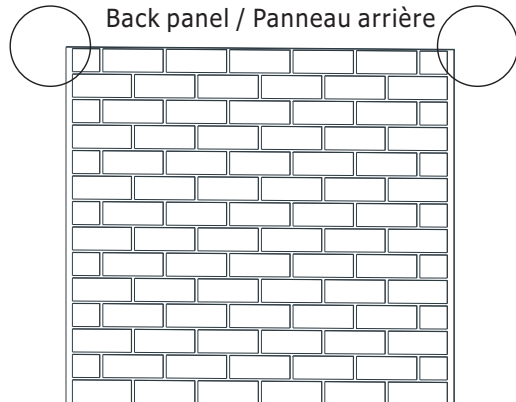

# INSTALLATION / INSTALLATION

**Fig. 3**

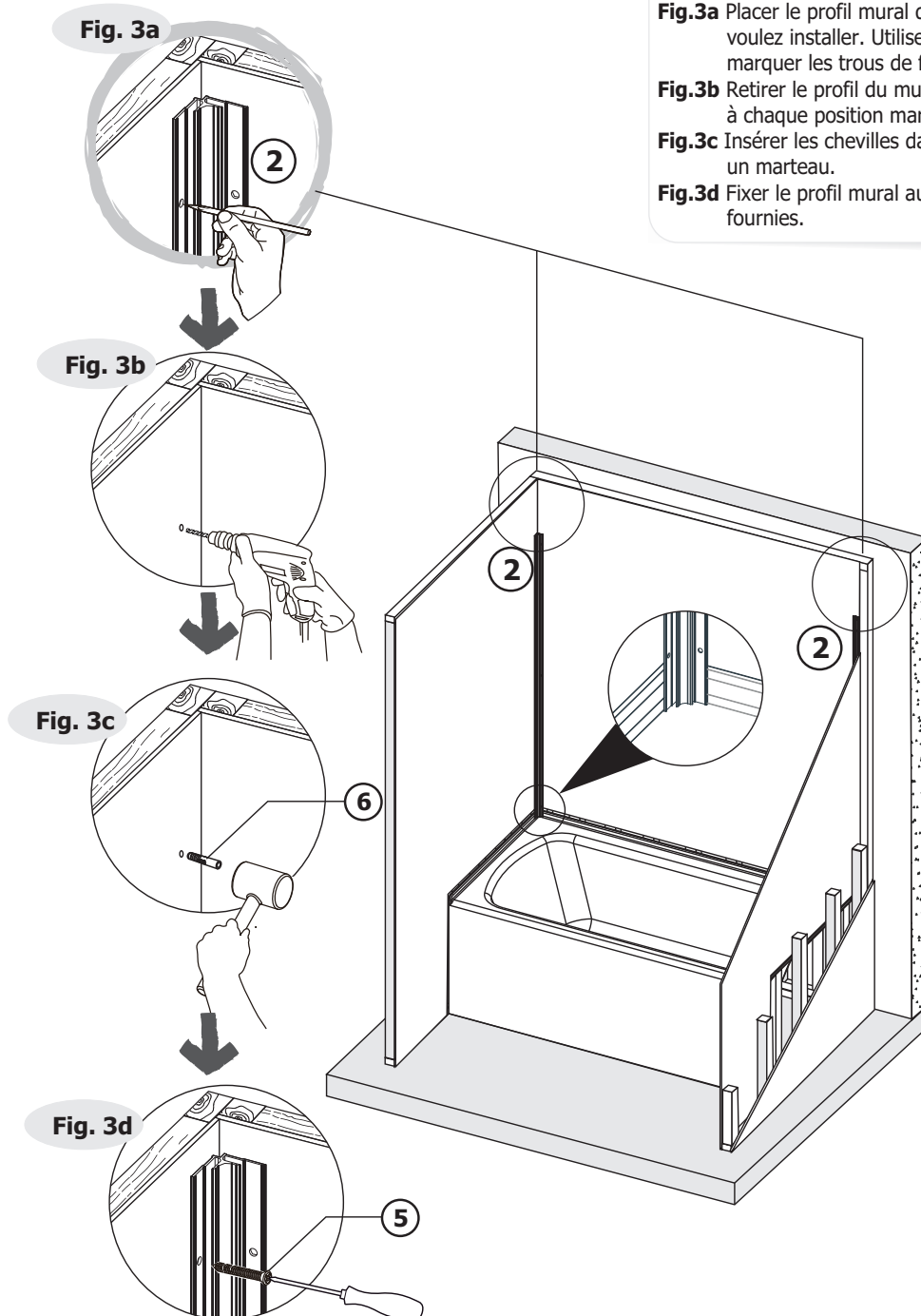

**Fig.3a** Place the wall profile in the corner where you want to install. Use a pencil to mark the fastening holes

**Fig.3b** Remove the wall profile and drill a holes at each marked position.

**Fig.3c** Insert the wall plugs into the holes using hammer.

**Fig.3d** Fasten the wall profile to the wall with the provided screws.

----

**Fig.3a** Placer le profil mural dans le coin où vous voulez installer. Utiliser un crayon pour marquer les trous de fixation.

**Fig.3b** Retirer le profil du mur et percer des trous à chaque position marquée.

**Fig.3c** Insérer les chevilles dans les trous en utilisant un marteau.

**Fig.3d** Fixer le profil mural au mur avec les vis fournies.



# INSTALLATION / INSTALLATION

**Fig. 4**

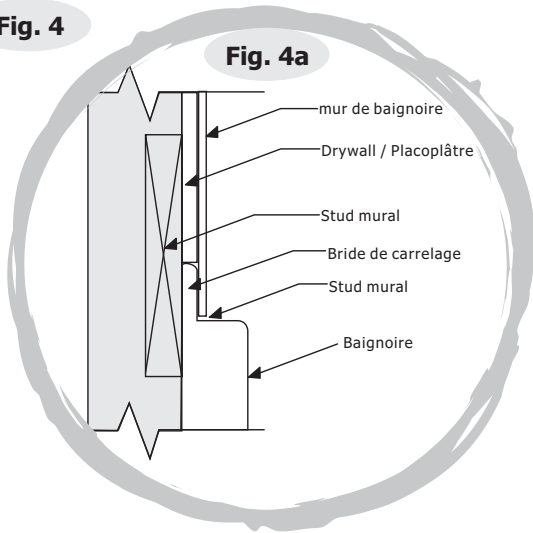

**Fig. 4a**

**Fig. 4a** Apply the adhesive to the wall profile and install the back panel into the wall profile as shown in illustration.

**Fig. 4b** Cut nozzle of adhesive cartridge 1 cm (3/8") from the end at a 90° angle toward the tip.

In no case should the adhesive bead be larger than a common pencil diameter - 5 mm (1/4").

Apply adhesive to back (matte side) and position panel on the back wall. See ADHESIVE INSTRUCTIONS for installation procedure. Fig. 4b.

**Fig. 4c** Install the shower wall panel to the wall as shown in the illustration.

**Fig. 4a** Appliquer l'adhésif sur le profilé mural et installer le panneau arrière dans le profil mural comme indiqué dans l'illustration.

**Fig. 4b** Couper la base de la cartouche adhésive de 1 cm (3/8 ") de l'extrémité à angle de 90 ° vers la pointe. En aucun cas, le cordon de colle doit être plus grand que le diamètre d'un crayon de - 5 mm de diamètre (1/4 "). Appliquer la colle à l'arrière (côté mat) et le panneau de position sur la paroi arrière. Voir INSTRUCTIONS ADHÉSIF pour la procédure d'installation.

**Fig. 4c** Installer le panneau mural de douche au mur comme indiqué sur l'illustration.



**Fig. 4c**

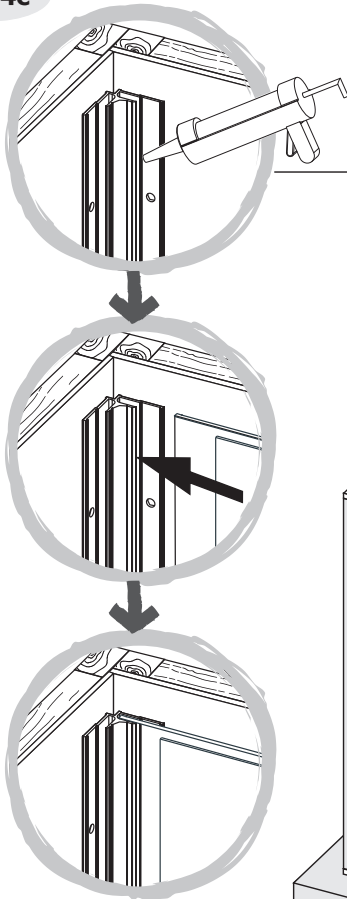

**Fig. 4b**

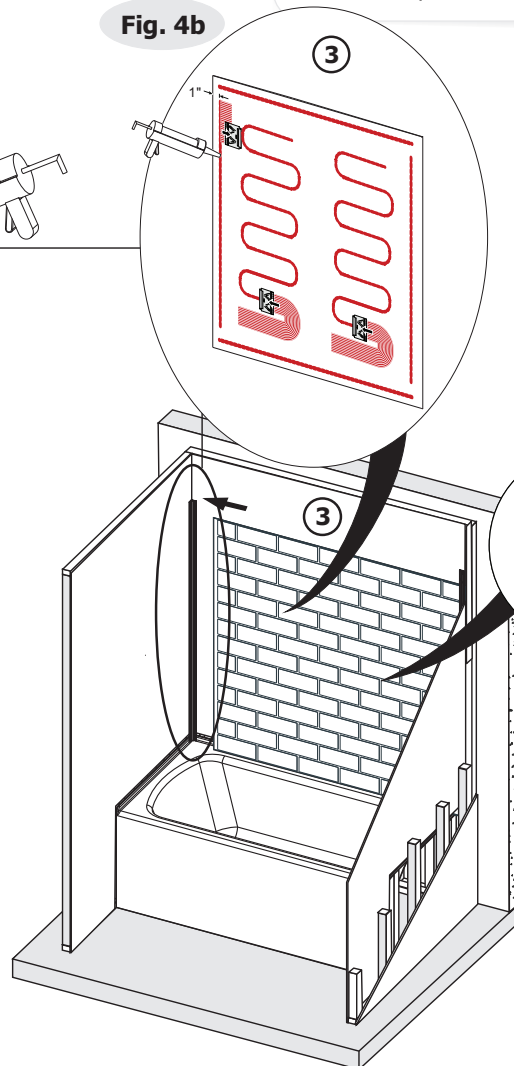

Remove the protective plastic from glossy side of panel  
Retirez la pellicule de plastique du côté lustré des panneaux

# INSTALLATION / INSTALLATION

Fig. 5

**Fig.5** Install the other side into the wall profile as shown in the illustration.

**Fig.5** Installer l'autre côté dans le profil du mur comme indiqué sur l'illustration.

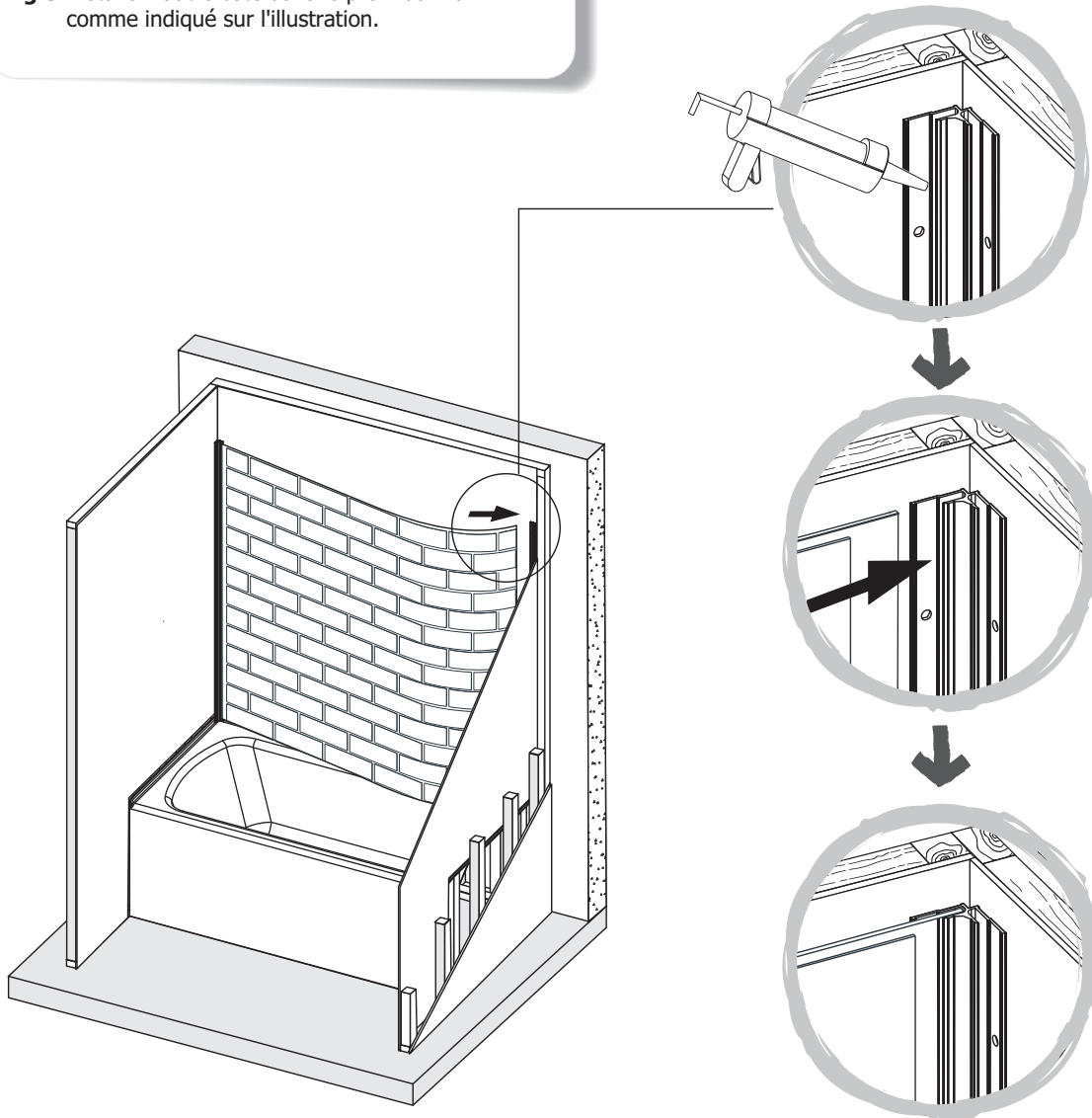
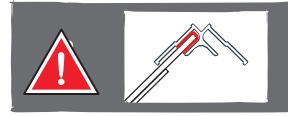

# INSTALLATION / INSTALLATION

**Fig. 6**

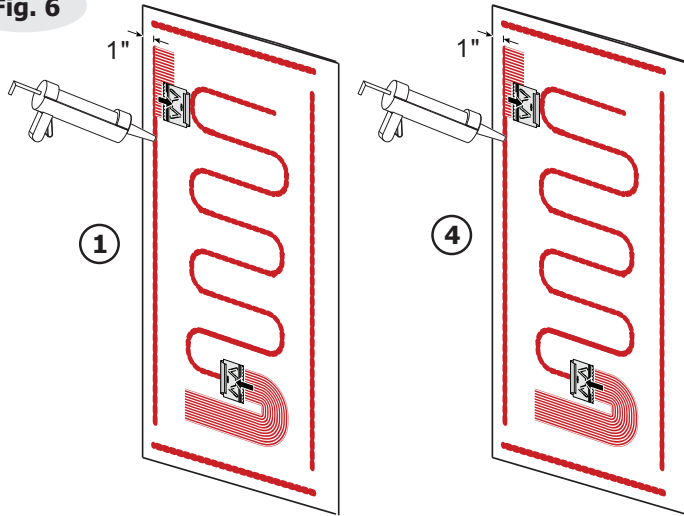

**Fig. 6** Cut nozzle of adhesive cartridge 1 cm (3/8") from the end at a 90° angle toward the tip.

In no case should the adhesive bead be larger than a common pencil diameter - 5 mm (1/4"). Apply adhesive to back (matte side) and position panel on the back wall. See ADHESIVE INSTRUCTIONS for installation procedure. Fig. 6.

**Fig. 6** Couper la base de la cartouche adhésive de 1 cm (3/8 ") de l'extrémité à angle de 90 ° vers la pointe. En aucun cas, le cordon de colle doit être plus grand que le diamètre d'un crayon de - 5 mm de diamètre (1/4 "). Appliquer la colle à l'arrière (côté mat) et le panneau de position sur la paroi arrière. Voir INSTRUCTIONS ADHÉSIF pour la procédure d'installation.

**Fig. 7**



Note: Wide flat edge outward  
Remarque: Large bord plat vers l'extérieur



**Fig. 7a**

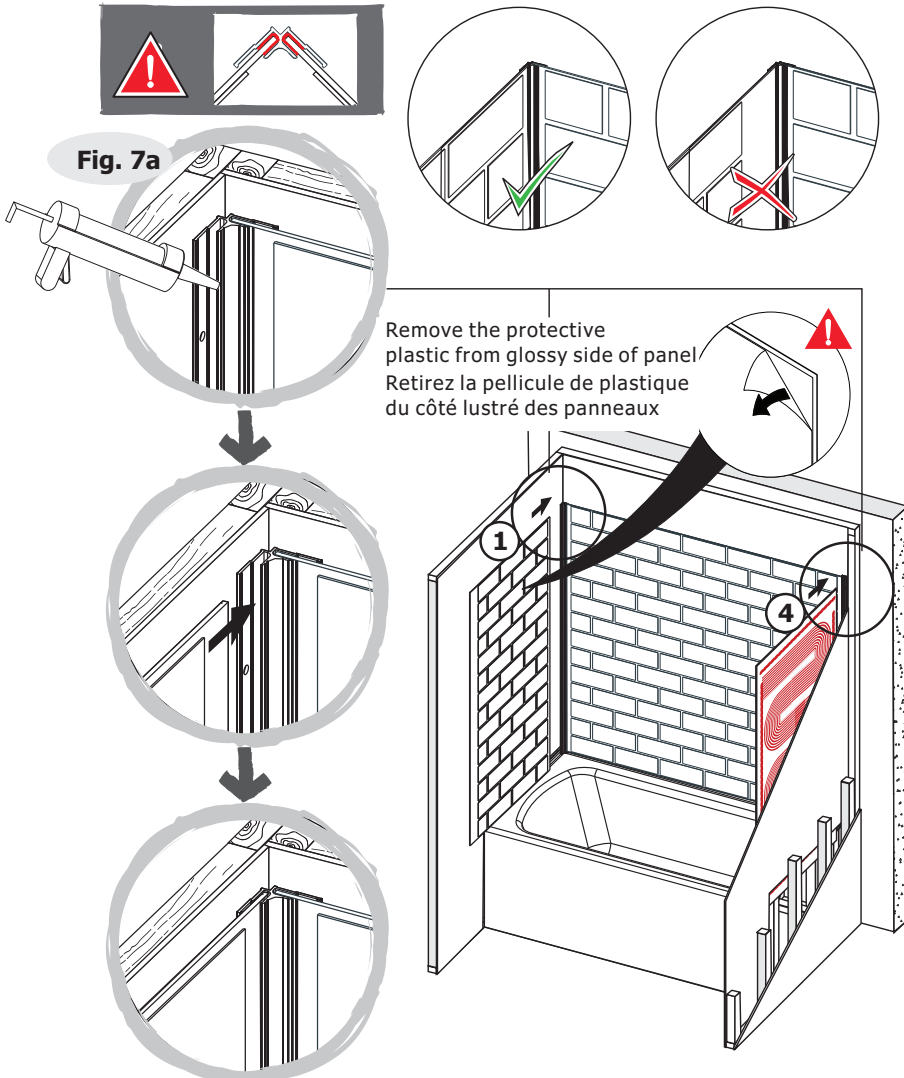

**Fig. 7** Install the shower wall panel to the wall as shown in the illustration.

**Fig. 7a** Apply the adhesive to the wall profile and install the side panels into the wall profile as shown in illustration.

**Fig. 7** Installer le panneau mural de douche au mur comme indiqué dans le illustration.

**Fig. 7a** Appliquer l'adhésif sur le profil mural et installer les panneaux latéraux dans le mur profil comme indiqué dans illustration.

# INSTALLATION / INSTALLATION

Fig. 8

**Fig.8** Apply a 100mm(4") silicone sealant line at the bottom between wall panel and bathtub.

**Fig.8** Appliquer un scellant au silicone de 100 mm (4 ") ligne en bas entre le panneau de mur et baignoire.

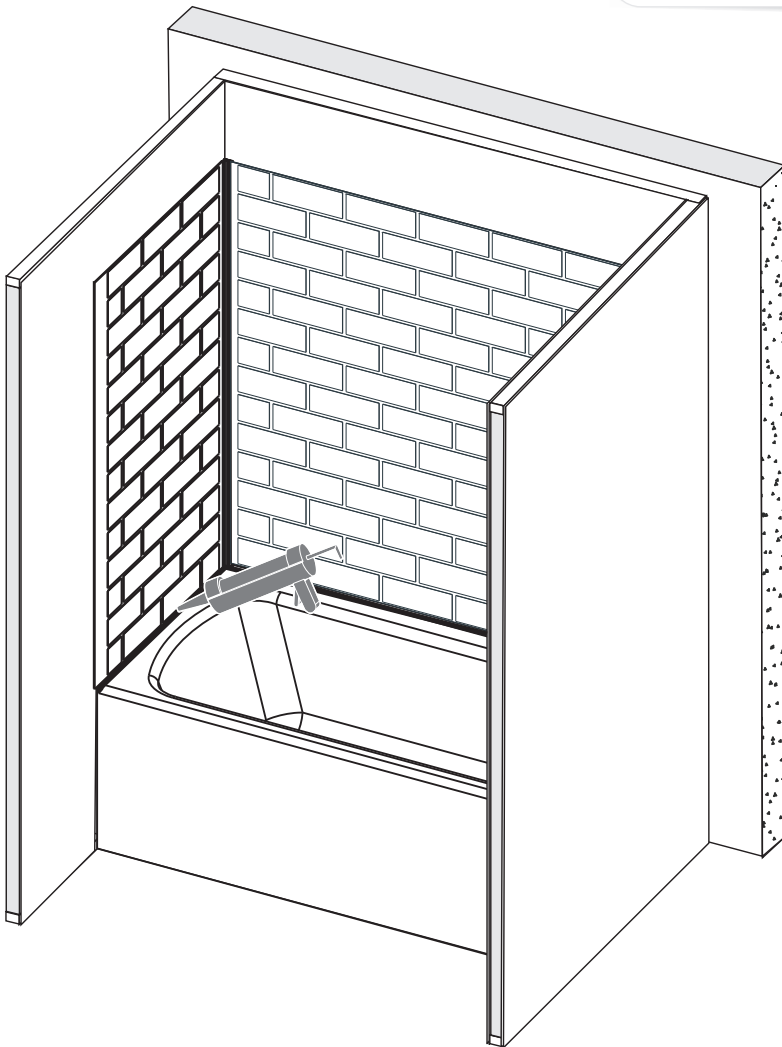

**Wait 24 hours before using the shower.  
Attendre 24 heures avant d'utiliser la douche.**

## Troubleshooting guide • Guide de dépannage

### Shower leaks:

- Caulking must cover all seams without any gaps.
- Verify that the door gasket is straight.
- If there is some, remove all caulking found inside between the base and door of the shower.

### Shower door does not close :

- Refer to door adjustment and shower squaring instructions.
- Verify that panels are level and seated properly on the base.
- Ensure that the door magnet properly overlaps latch post magnet. If overlap is correct, check that magnets are attracting each other. If not, remove the door magnet, reverse it, and reinsert.

### La douche présente des fuites d'eau:

- Le calfeutrant doit recouvrir tous les joints sans laisser d'écart.
- Assurez-vous que le joint de la porte est droite.
- Il y a du calfeutrant à l'intérieur de la douche où la traverse inférieure fait contact avec la base (ne calfeutrez pas l'intérieur de la traverse).

### La porte de la douche ne ferme pas:

- Consultez les instructions relatives à l'ajustement de la porte et à l'ajustement de la douche.
- Assurez-vous que les panneaux sont de niveau et qu'ils reposent bien sur la base.
- Assurez-vous que l'aimant de la porte recouvre bien l'aimant du verrou. Si c'est le cas, assurez-vous que les aimants s'attirent. S'ils se repoussent, retirez l'aimant de la porte et remplacez-le dans l'autre sens.

## Maintenance • Entretien

Regular disinfection provides an effective defence against various types of bacteria that can develop in deposits that build up over time in all bathtubs and showers.

The clear panels, base and walls can be cleaned with a mild detergent solution, rinsed well and blotted dry with a chamois or soft cloth. Use a window glass cleaner for more stubborn stains but wipe off the surface immediately after applying the cleaner.

The base, walls and painted aluminum surfaces can be cleaned and their lustre restored with a mild automotive wax/polish (the wax will fill small scratches so surfaces will stay cleaner longer). Do not use rubbing compound; test the polish on a small area before using it on a particularly visible area.

**Do not use** abrasive cleaners, scrapers, metal brushes or any object or product that could scratch or dull the surface.

Paint stains: Use turpentine or a paint thinner to remove paint stains.

Joint compound: Use a plastic or wood spatula covered with a damp cloth. Do not use a metal blade or brush.

**If a rubber mat is placed in the shower, it must be removed immediately after each use. Ignoring this recommendation will cause damage not covered by the warranty.**

Un nettoyage régulier constitue une excellente prévention contre les types de bactéries susceptibles de se développer au fil du temps dans les baignoires et les douches.

Les panneaux transparents, la base et les parois peuvent être nettoyés à l'aide d'une solution détergente douce. Rincez et asséchez à l'aide d'un chamois ou d'un chiffon doux. Utilisez un nettoyant à vitres pour les taches plus tenaces, mais essuyez la surface immédiatement après l'avoir appliqué.

La base, les murs et les surfaces en aluminium peintes peuvent être nettoyés et peuvent retrouver leur lustre avec une cire ou un produit d'entretien (la cire pénètre dans les petites rayures, de sorte que la surface reste propre plus longtemps). N'utilisez pas de pâte à polir. Vérifiez le produit d'entretien sur une petite surface avant de l'appliquer sur une grande surface visible.

**Ne jamais utiliser** un nettoyant abrasif, un grattoir, une brosse métallique, ou tout autre objet ou produit pouvant égratigner ou ternir les surfaces.

Taches de peinture : utiliser de la térébenthine ou un diluant à peinture.

Composé à joint : utiliser une spatule de plastique ou de bois recouverte d'un linge humide ; éviter les lames de métal et les brosses métalliques.

**Si un tapis de caoutchouc est utilisé, il est obligatoire de l'enlever immédiatement après chaque utilisation. L'utilisation non conforme d'un tel tapis causera des dommages exclus de la garantie.**

### LIMITED WARRANTY

By choosing a NADOLI product, a leader in the plumbing industry, you are sure to make the right choice. On top of the quality materials that are used to make their products, NADOLI's advanced manufacturing processes also benefit its products' quality and longevity. To attest to this, they decided to offer their customers a beneficial warranty.

We certify that our products will meet your needs with their style, but also with their manufacturing quality. To make sure that they are reliable and safe, each product was carefully inspected, tested and approved during the quality control process that is in place.

### To whom does this warranty apply?

NADOLI offers a **10-year limited warranty on shower bases and doors** from the date of purchase, exclusive to the first buyer as long as he/she resides in the same property. The warranty is intended for residential and/or domestic use.

### Care instructions

Clean the product with water and a mild detergent. Abrasive or corrosive cleaners, steel wool, acetone, dry cleaning products or ammonia compounds must never be used to clean the product. If a shower mat is used, it must be removed right after each use. We recommend the use of cleaning products that are made for acrylic specifically.

### What is covered by the warranty?

	1 Year*	10 Years*
<b>Bases and walls</b>	Drain, drain cover, polypropylene and PVC	Acrylic and fiberglass against manufacturing defects
<b>Shower doors</b>	Wheels, handles, diverter, screws, rails, towel bars and guide	Tempered glass

\*From the date of purchase.

Should there be any manufacturing defects that are not covered by the warranty, the product will need to be inspected prior to following through with the claim. Without that verification, the brand will assume no charge and/or responsibility.

### What are the exclusions?

This warranty is applicable on all NADOLI products purchased on or after January 1<sup>st</sup>, 2018.

The warranty doesn't apply if the product is damaged as a result of misuse, overuse or non-residential use, neglect, lack of maintenance, or the use of corrosive or abrasive products, regardless of the person who did those damages. The warranty does not cover shipping and labour costs. The warranty does not apply to the normal tear and wear of the goods.

The warranty doesn't cover the damages caused by the acts of God or breakage resulting from a shock or mishandling, regardless of the part played by the buyer or the installer. It also excludes the damages caused by an improper installation.

NADOLI doesn't cover damages caused by a water leak, even if they result directly or indirectly from a product defect, except where the applicable legislation does not allow any exclusion or limitation following indirect or consequential damages.

It is fair to say that if the product has a manufacturing defect, it will show as soon as it is installed or shortly after. However, a leak caused by an improper installation could happen a long time after. Therefore, it is strongly advised to have it done by a professional.

**All warranty claims must include the invoice copy.**

**Should a part or product component be defective or the finish damaged following a normal domestic and residential use, NADOLI commits to replacing the defective part(s) to the first buyer only. NADOLI could also, in its sole discretion, commit to offer a full replacement. No indemnity shall be claimed for loss of enjoyment of life, loss of income or losses caused by water.**

## GARANTIE LIMITÉE

NADOLI vous remercie de la confiance que vous lui avez témoignée en achetant un de ses produits et vous félicite pour votre nouvelle acquisition. NADOLI s'impose comme un des leaders dans l'industrie de la plomberie et offre, à travers l'Amérique du Nord, une large gamme de produits qui vous charmera.

La compagnie vous assure que cette gamme de produits saura satisfaire vos besoins, en partie grâce à sa fabrication et à son style. De plus, le produit est testé, approuvé et soigneusement vérifié pour une utilisation fiable.

## À qui la garantie s'applique-t-elle?

NADOLI offre une **garantie limitée de 10 ans sur les bases et portes de douche**, à partir de la date d'achat, au premier acheteur, tant et aussi longtemps qu'il réside la propriété. La garantie est destinée à un usage résidentiel et/ou domestique.

## Consignes d'entretien

Nettoyer la surface à l'aide d'un détergent doux et de l'eau. Ne jamais utiliser de détergents abrasifs ou corrosifs, de tampons de laine d'acier, d'acétone, de produits de nettoyage à sec ou de composés d'ammoniac sur les surfaces. Si un tapis est utilisé, il doit être enlevé immédiatement après chaque utilisation. L'utilisation d'un nettoyeur spécialement formulé pour l'acrylique est recommandée.

## Que couvre la garantie?

	1 an*	10 ans*
<b>Bases et murs</b>	Drain, couvre-drain, polypropylène et PVC	Acrylique et fibre de verre contre tout défaut de fabrication
<b>Portes de douche</b>	Roulettes, poignées, déflecteur d'eau, vis, rails, barre à serviette, guide	Verre trempé

\*À partir de la date d'achat

S'il y a des défauts de fabrication couverts par la garantie, le produit devra être inspecté avant de donner suite à toute réclamation. Sans cette vérification, aucun frais et/ou responsabilité ne seront assumés par la marque.

## Quelles sont les exclusions?

Cette garantie est applicable pour tous les produits NADOLI achetés en date du 1<sup>er</sup> janvier 2018 ou après.

La garantie ne s'applique pas si les dommages au produit résultent d'une utilisation non-conforme, d'un usage abusif ou non résidentiel, de négligence, d'un manque d'entretien, ou en raison de l'utilisation de produits corrosifs ou abrasifs et ce, peu importe qui est responsable de ces dommages. La garantie ne couvre pas les frais d'expédition et de main-d'œuvre. NADOLI ne garantit pas l'usure normale des composantes.

La garantie ne couvre pas les dommages causés par les actes de Dieu ou les bris résultant d'un choc ou d'une mauvaise manutention. Elle exclut aussi les dommages qui résultent d'une mauvaise installation.

D'emblée, NADOLI ne couvre jamais les dommages aux biens causés par une fuite d'eau, que ceux-ci soient directement ou indirectement liés à un défaut du produit, sauf là où la législation applicable ne permet aucune exclusion ou limitation suite à des dommages indirects ou consécutifs.

Il est juste de préciser, s'il y a présence d'un défaut de fabrication sur le produit, il se manifestera dès l'installation ou peu de temps après. Par contre, si une fuite est causée par une mauvaise installation, elle ne pourra survenir que beaucoup plus tard. Il est donc fortement recommandé de faire appel à un professionnel.

**Toute demande de réclamation de garantie doit être accompagnée d'une copie de la facture.**

**Si une pièce ou composante du produit est défectueuse ou si le fini est endommagé, et ce dans le cadre d'un usage domestique et résidentiel normal, NADOLI s'engage à remplacer, uniquement au premier acheteur, la ou les composantes défectueuses, ou à son entière discrétion, à fournir une nouvelle base ou porte de douche. Aucune indemnité ne pourra être réclamée suite à la perte de jouissance de la vie, à la perte de revenu ou aux pertes causées par l'eau.**