

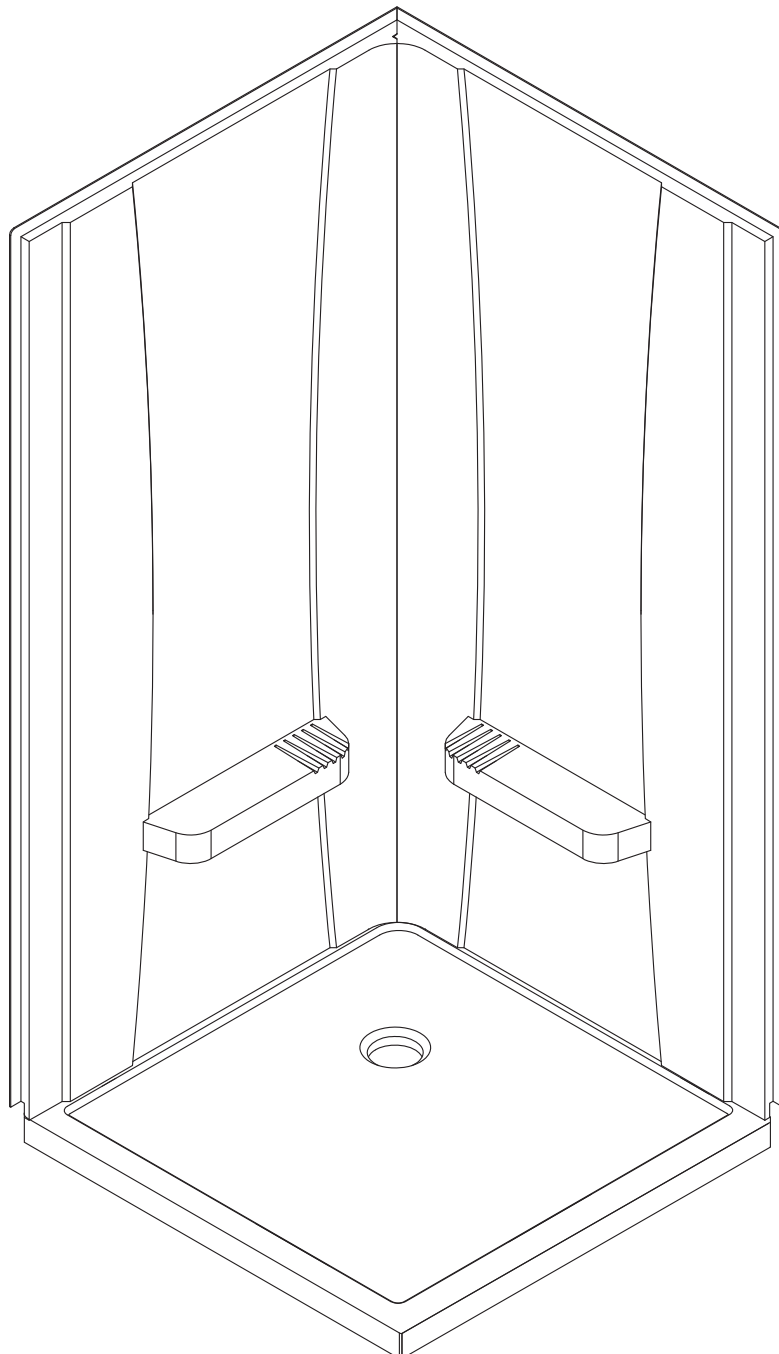

PN-3602 Installation Instruction Sheet Manuel d'installation





Base not include

Instructions for installing shower cabin

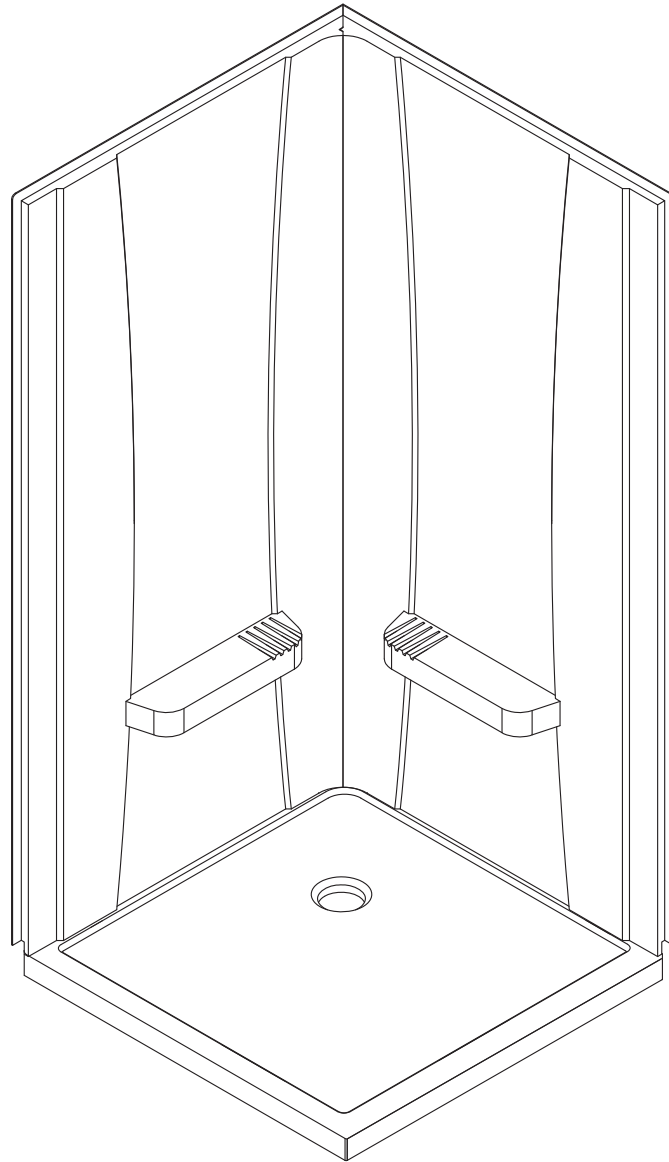
Intruction pour l'installation de la cabine de douche

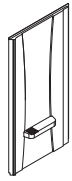
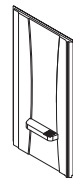
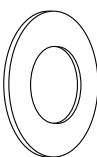

Elements:

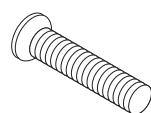
A  1X	B  1X	C  5X	D  5X	E  5X	
------------------------------------------------------------------------------------------------	------------------------------------------------------------------------------------------------	------------------------------------------------------------------------------------------------	------------------------------------------------------------------------------------------------	--------------------------------------------------------------------------------------------------	--

Tools:

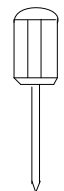
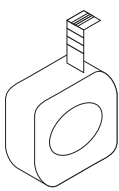
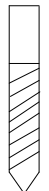
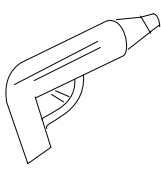
					
-------------------------------------------------------------------------------------	-------------------------------------------------------------------------------------	-------------------------------------------------------------------------------------	--------------------------------------------------------------------------------------	--	--

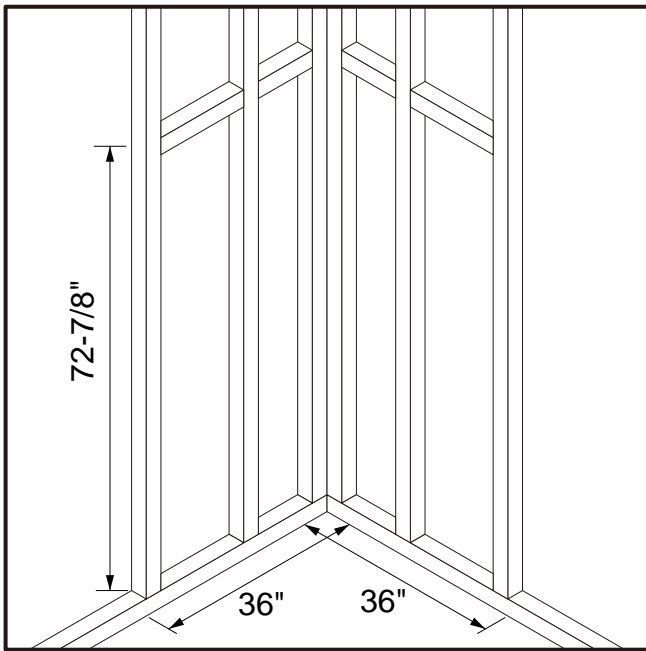

Step 1

A. Fix the the back board and bottom pot, with the 2"x 4" framework.

N.B. The size of the framework is for reference. The measurement should be done for the back board and bottom pot.n from

Étape 1

A. Fabriquer un cadre de fixation avec 2 bâtons en bois "2X4" pour fixer le bassin et le plaque du dos.

N.B.Référez au schéma pour la dimension de cadre afin d'assurer la précision. Il veut mieux mesurer d'abord la dimension de plaque du bassin.

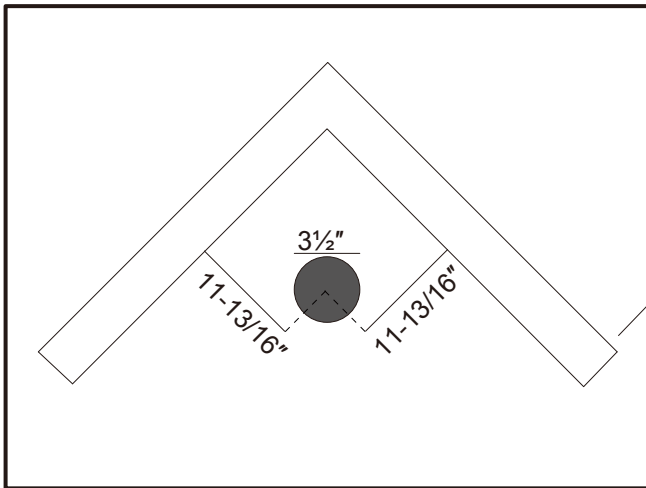

Step 2

Make the drainer channel for the drainer.

N.B.The space between the drainer and walls is 300mm, with the measurement done in advance.

Étape 2

Créer le trou d'égout sur l'emplacement de l'égouttoir.

N.B. la distance entre le trou et le paroi est de l'ordre de 300mm, mesurer pour définir les dimensions concrètes .

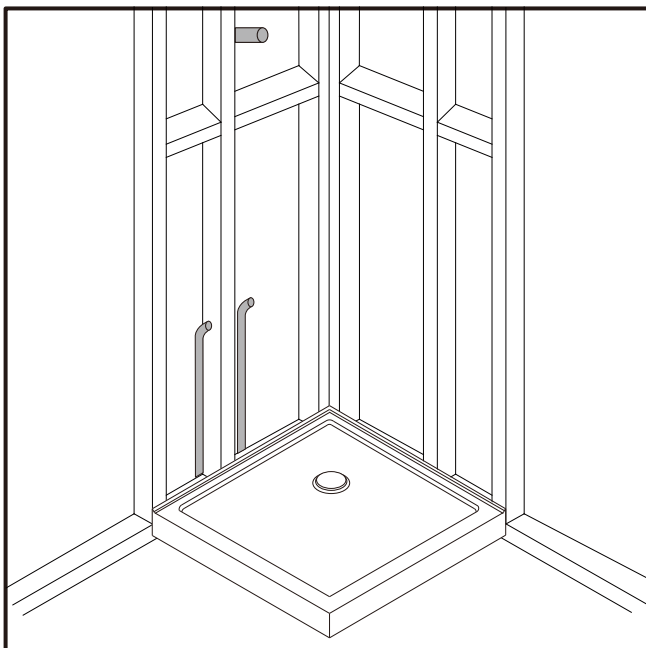

Step 3

Fix inlet hose with the left/right directions chosen firstly. Be sure to connect it with the inlet valve on the back board.

Étape 3

Installation des conduites d'admission , Lors de l'installation des conduites d'admission, choisir la direction, il faut assurer la connexion facile de la soupape d'admission équilibre sur la plaque du dos.

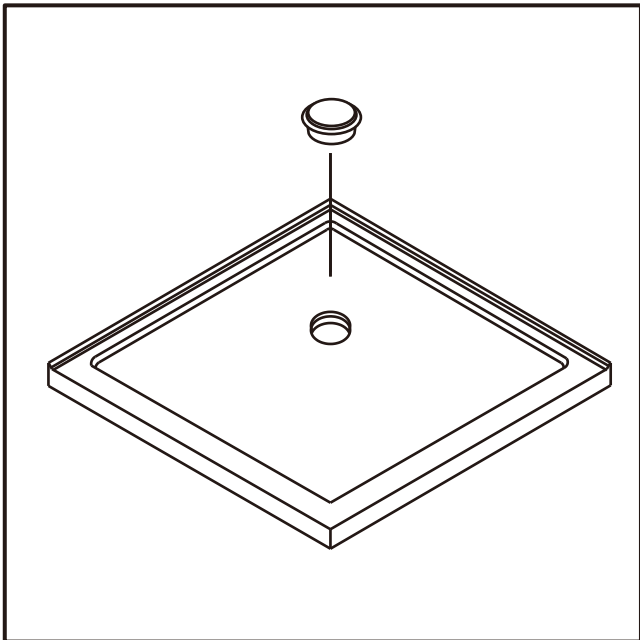

Step 4
Fix the drainer as what the sketch shows.

Étape 4
Comme indiqué, installer l'égouttoir.

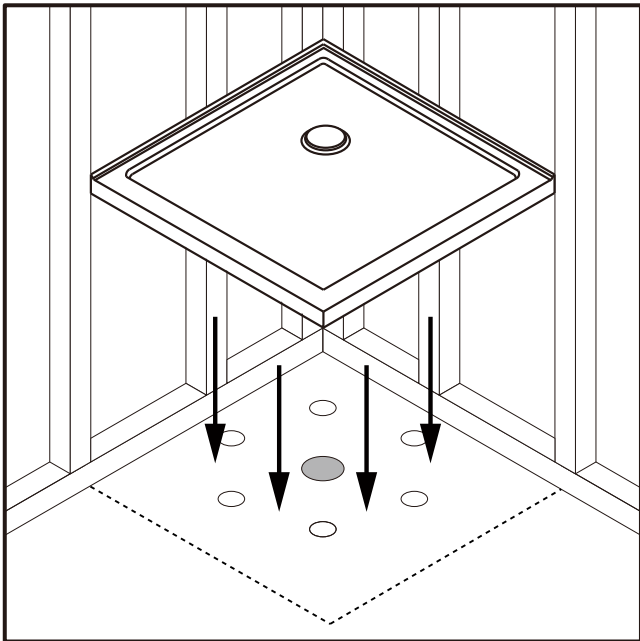

Step 5
Fix the bottom pot with cement or plaster. With the cement or plaster laid on the ground, put the bottom pot on it, with appropriate press to make it leveled.

Étape 5
Fixer le bassin avec ciment à la chaux, D'abord appliquer le ciment à la chaux sur l'emplacement autour de point, ensuite déposer le bassin, appuyer le bassin avec la bonne intensité pour qu'il maintienne le niveau.

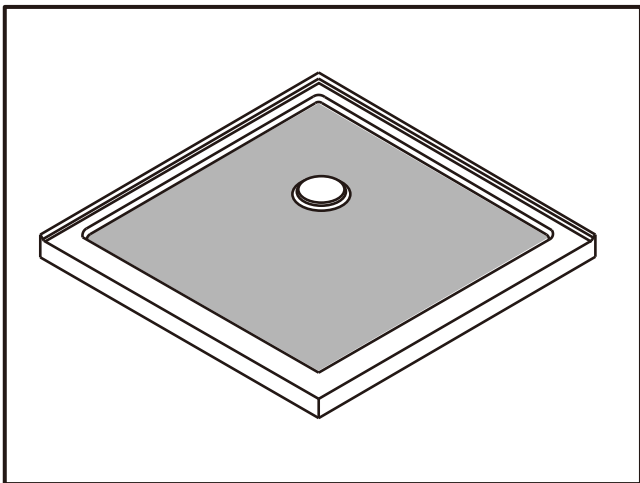

Step 6
After installing the drainer, check it with water. If there is some bubble around it, remake the drainer with good sealing.

Étape 6
Après l'installation d'égouttoir, ajouter l'eau pour tester l'étanchéité du bassin. En cas de la présence de bulles autour de l'égouttoir, il faut réinstaller l'égouttoir jusqu'à son étanchéité soit conformée.

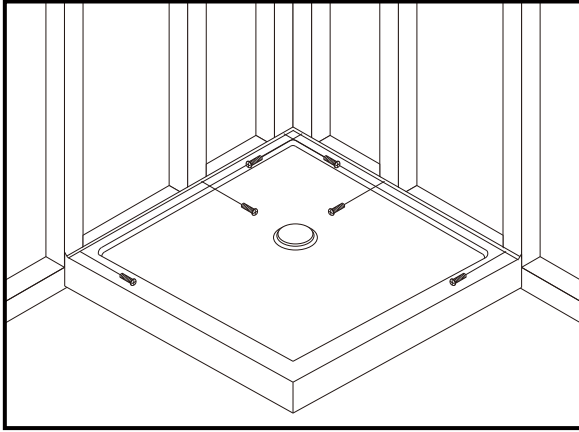

Step 7

Fix the basin with the screws at the bottom pot sides, with the orientation holes made on site.

Étape 7

Fixer le bassin avec vis à coté de bassin.

Choisir l'emplacement de trou selon la situation pratique.

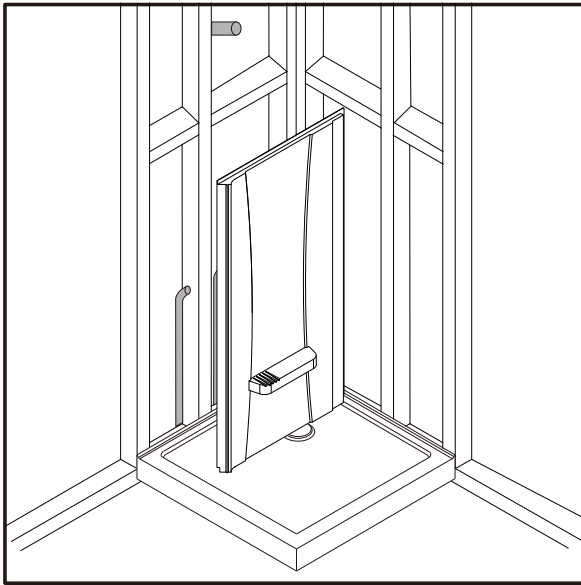

Step 8

Fix the back board with the orientation holes on it for fixing the faucet.

Étape 8

Selon l'emplacement de conduites d'admission, repérer le trou sur la plaque du dos, afin d'installer le robinet.

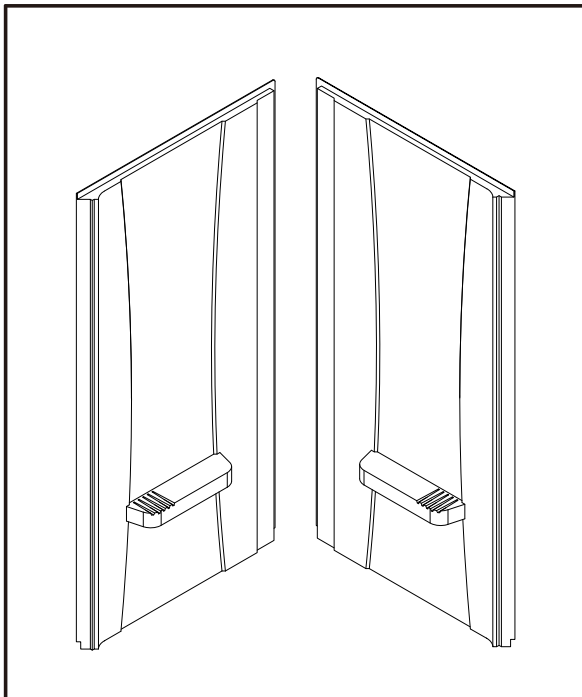

Step 9

Connect the 2 back boards with screws, and fill in the slot with glass cement.

Étape 9

Lier les deux plaques du dos avec vis, remplir les rainures intermédiaires avec la colle de verre.

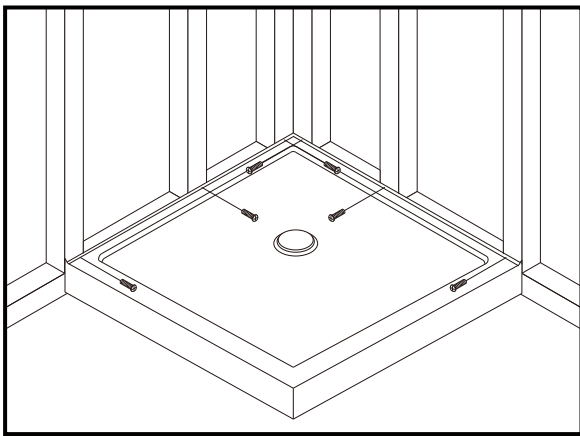

Step 10

Fill in the slot between the bottom pot and walls.

Étape 10

Remplir les écarts entre le bassin et le paroi avec la colle de verre.

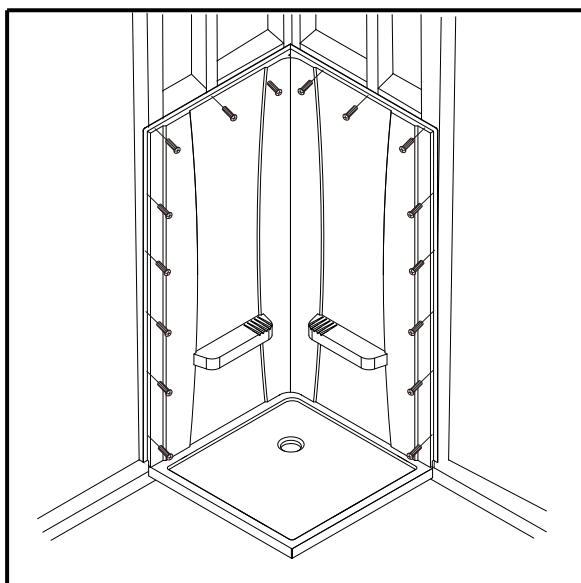

Step 11

Fix the back board on the walls with screws.

Étape 11

Fixer avec vis la plaque de dos sur le paroi.

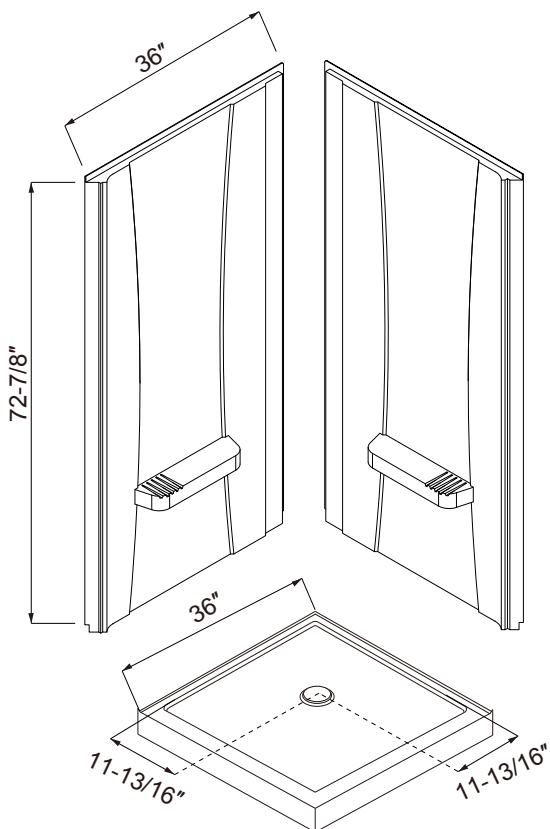

Precautions in Cleaning:

Do not use corrosive detergent. Clean the dirt with a soft cloth. No sharp tool should be used for the cleaning to avoid scratching the surface.

The auto polishing agent can be used with a cloth to clean the scratch for several minutes to recover the brightness.

Notice de nettoyage

Ne pas utiliser les produits de nettoyage ayant l'effet corrosif. Veuillez nettoyer la surface avec un chiffon doux. Ne pas utiliser l'équipement dur et pointu pour nettoyer, afin d'éviter les rayures de la surface.. En cas de traces d'abrasion, utiliser l'agent de frottement pour les véhicules. Appliquer le produit sur un chiffon en coton et frotter l'endroit d'abrasion pendant quelques minutes, de sorte que la surface soit restaurée.