

BATO

BATH TUB • BAIGNOIRES



GUIDE D'INSTALLATION
POUR BAIN ENCASTRÉ
K L - 8 8 7 7
INSTALLATION GUIDE
FOR BUILT-IN BATHTUB



ATTENTION



BEFORE STARTING

OUR PRODUCTS ARE CAREFULLY INSPECTED IN OUR WAREHOUSE AND PACKAGED FOR SHIPPING. ONLY REMOVE THE PROTECTIVE FILM AT THE VERY END OF THE INSTALLATION TO ENSURE MAXIMUM PROTECTION. (EXCEPT WHERE BATH SURFACES WILL BE IN PERMANENT CONTACT WITH ANOTHER SURFACE (I.E., FAUCETS, ETC.). IT IS VERY IMPORTANT THAT YOU CAREFULLY INSPECT THE PRODUCT BEFORE INSTALLATION. IF A PRODUCT IS DEFECTIVE, PLEASE CONTACT THE COMPANY BEFORE INSTALLATION. THE INSTALLER WILL BE HELD RESPONSIBLE FOR ANY BREAKAGE OR DAMAGES FOLLOWING THE USE OF A DEFECTIVE PRODUCT. TO PROTECT THE UNIT DURING INSTALLATION, PLACE A CARDBOARD IN THE BOTTOM OF THE BATHTUB. VERIFY THAT THE BATHROOM FLOOR IS LEVELED AND STRONG ENOUGH TO SUPPORT A MINIMUM WEIGHT OF 1500 LBS. REINFORCE THE EXISTING FLOORING IF NEEDED. THE DRAIN IN YOUR BATHTUB MAY BE TO THE LEFT, THE MIDDLE OR THE RIGHT. VERIFY THE DRAIN LOCATION BEFORE DRILLING A HOLE IN THE FLOOR ACCESS PANEL MUST BE FORESEEN NEAR THE PLUMBING, PUMP AND/OR CONTROL BOXES TO TAKE THEM EASILY APART AND/OR REPAIR THESE COMPONENTS. THE WHIRLPOOL/THERAPEUTIC SYSTEMS MUST BE CONNECTED BEFORE THE FINAL INSTALLATION (SEE THE INSTALLATION AND USER'S GUIDE FOR WHIRLPOOL/THERAPEUTIC).







AVANT DE DÉBUTER

NOS PRODUITS SONT SOIGNEUSEMENT INSPECTÉS EN USINE ET EMBALLÉS POUR L'EXPÉDITION. VEUILLEZ LAISSER LA PELLICULE PLASTIQUE QUI RECOUVRE VOTRE BAIGNOIRE EN PLACE JUSQU'À CE QUE L'INSTALLATION SOIT TERMINÉE (À L'EXCEPTION DES ENDROITS OÙ LE BAIN DOIT ÊTRE FIXÉ À UNE AUTRE SURFACE (EX: MUR / ROBINET). IL EST IMPORTANT DE BIEN INSPECTER LE PRODUIT AVANT L'INSTALLATION. SI UN ITEM EST INSTALLÉ AVEC UN DÉFAUT, L'INSTALLATEUR DOIT PLACER UN MORCEAU DE CARTON DANS LE FOND DE LA BAIGNOIRE AFIN DE PROTÉGER L'UNITÉ LORS DE L'INSTALLATION. VÉRIFIEZ QUE LE PLANCHER EST DE NIVEAU ET QU'IL PEUT SUPPORTER UN POIDS MINIMUM DE 680 KG (1500 LBS).

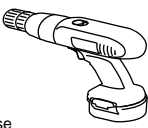
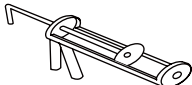
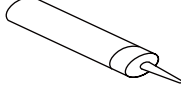
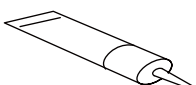
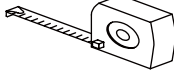
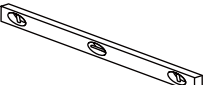
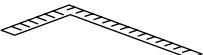
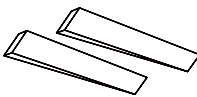
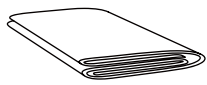
RENFORCEZ LE REVÊTEMENT EXISTANT AU BESOIN. CERTAINES BAIGNOIRES SONT OFFERTES AVEC LE DRAIN À GAUCHE, À DROITE OU AU CENTRE: VÉRIFIEZ L'EMPLACEMENT DU DRAIN AVANT DE PERCER LE PLANCHER. IL EST NÉCESSAIRE DE PRÉVOIR UN ACCÈS CONVENABLE PRÈS DE LA PLOMBERIE, DE LA POMPE ET/OU DES CONTRÔLES, PERMETTANT DE DÉMONTÉ ET/OU DE RÉPARER FACILEMENT CEUX-CI. LES SYSTÈMES TOURBILLONS/THÉRAPEUTIQUES DOIVENT ÊTRE RACCORDÉS AVANT L'INSTALLATION FINALE (VOIR LE GUIDE D'INSTALLATION ET D'UTILISATION POUR TOURBILLON/THÉRAPEUTIQUE).

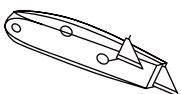
REQUIRED TOOLS / OUTILS REQUIS

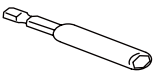
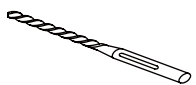

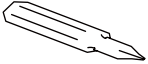
 Drill Perceuse	 Caulk Gun Pistolet à calfeutrer	 Adhesive (1 tube) Adhésif (1 tube)	 Sealant (1 tube) Scellant (1 tube)	 Tape Measure Ruban à mesurer	
 Level Niveau	 Square Angle droit	 Shims Cales de bois	 Drop Cloth Toile de protection	 Pencil Crayon	
 Utility Knife Couteau universel	 V-notched Trowel (1/4") Truelle dentelée 0,6 cm (1/4po) (base seulement)	 Extension Bit Holder Support pour mèche d'extension	 Drill Bit 3/16" (5mm) Foret de 3/16 po (5mm)	 Screws 1 1/4" (zinc or stainless; panhead or roundhead) Vis de 3,2 cm (1 1/4po) (en zinc ou en acier inoxydable; à tête plate ou ronde)	 Phillips Bit (for use with extension bit holder) Embout Phillips (pour utilisation avec une rallonge porte-embout)

IMPORTANT



KL-8877L
KL-8877R

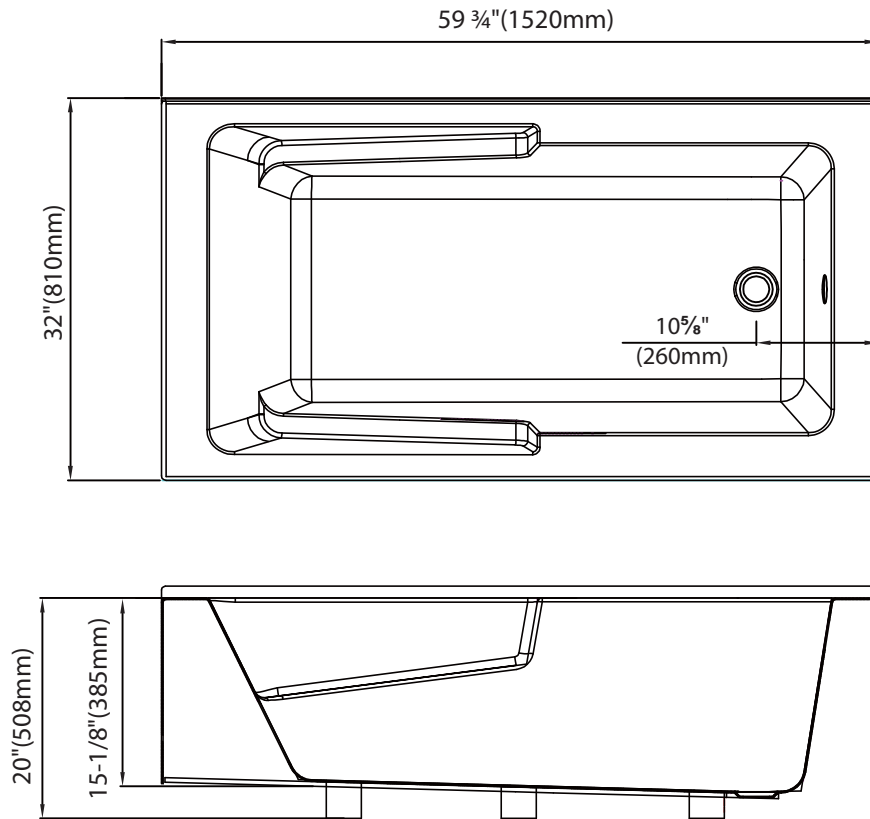

INSTRUCTIONS ARE TO BE PRESERVED BY FINAL USER.
READ CAREFULLY BEFORE PROCEEDING WITH INSTALLATION.

GUIDE D'INSTALLATION DU PROPRIÉTAIRE À CONSERVER POUR RÉFÉRENCE.
VEUILLEZ LIRE ATTENTIVEMENT TOUTES LES INSTRUCTIONS AVANT L'INSTALLATION.

MAKE SURE THAT THE PLUMBING IS DONE BY A CERTIFIED PLUMBER.
MAKE SURE THAT YOU RESPECT THE PLUMBING CODE AND/OR BUILDING CODE OF YOUR REGION.

ASSUREZ-VOUS QUE LA PLOMBERIE EST EFFECTUÉE PAR UN PLOMBIER.
RESPECTEZ LE CODE DE PLOMBERIE ET/OU DU BÂTIMENT DE VOTRE RÉGION.



Step: 1. Make sure the studs is straight and square
Assurez vous que le montant est droit et carré.

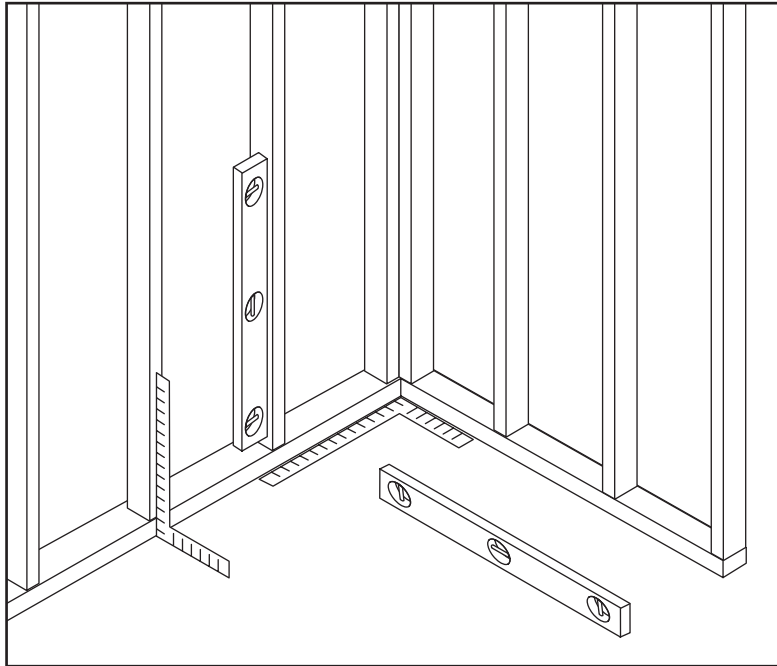

Step: 2. After carefully verify the drain location , drill the drain hole.
Après avoir bien vérifié l'emplacement du drain sur le bain, percer le trou.

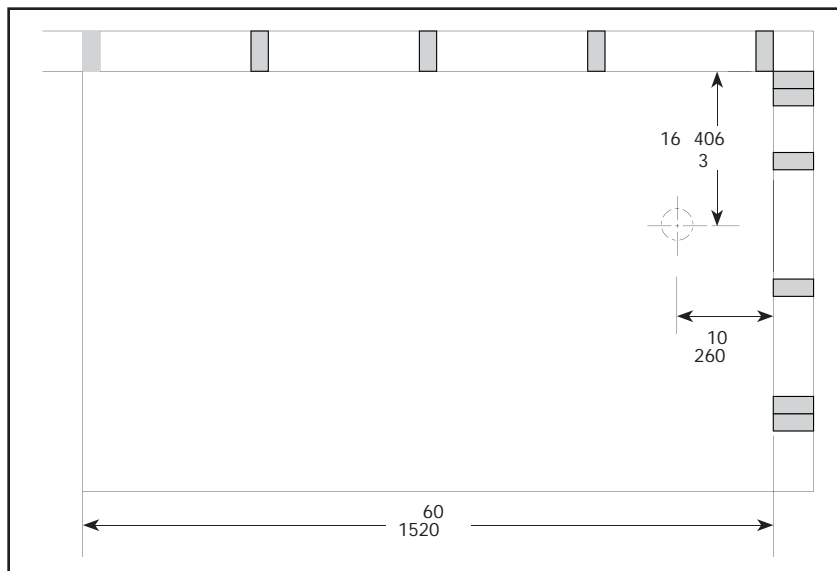

Picture for reference only. For actual measure, you need a certified plumber to install it.
Image pour référence seulement. Pour une installation et des mesures fiables, vous aurez besoin des services d'un plombier certifié.



Step: 3. If the floor is not flat or level, it is recommended to put down a mortar bed where the base will be positioned.

Si le sol n'est pas plat ou niveau, il est recommandé de déposer un lit de mortier où la base sera positionné .

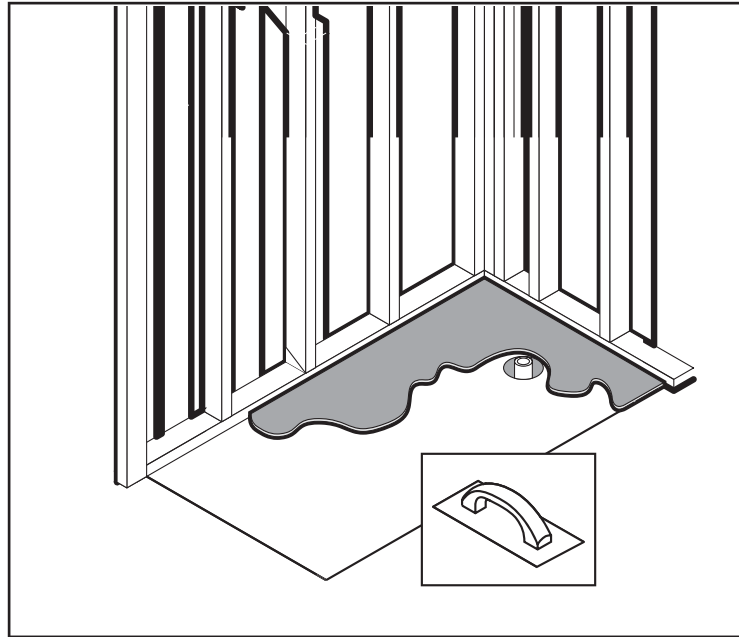

Step: 4. Make sure all the legs of the tub are entirely touch the floor. If not, adjust them or set the level or use a mortar bed for proper installation.

Assurez-vous que toutes les pattes de la baignoire sont entièrement appuyés sur le sol. Si elles ne le sont pas, ajuster les, mettez les niveaux ou utilisez un lit de mortier pour une installation adéquate.

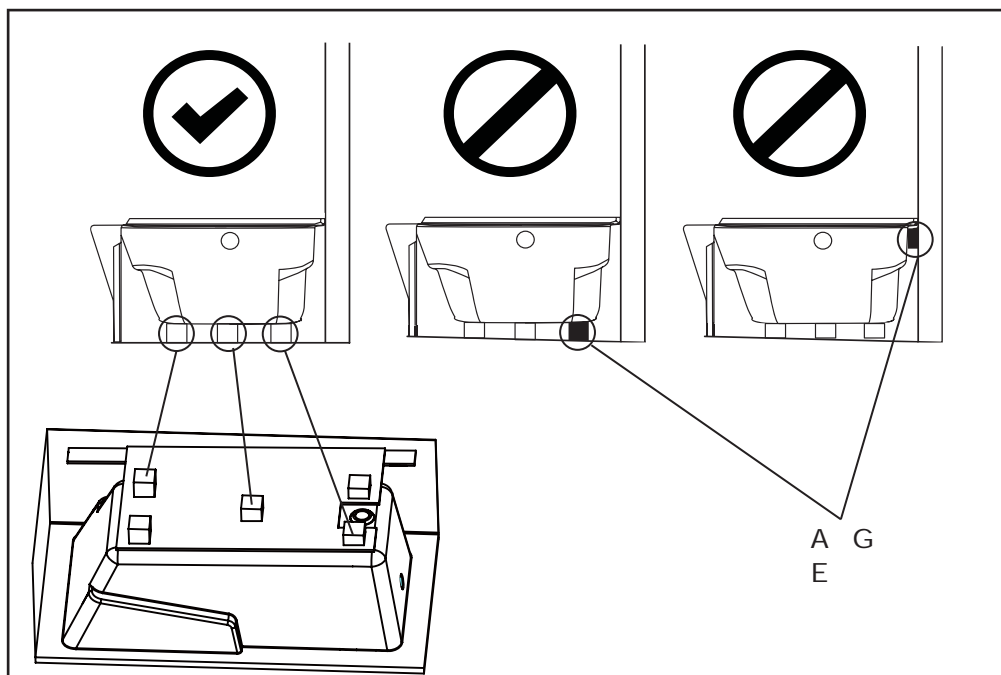

INSTALLATION INSTRUCTIONS / INSTRUCTIONS D'INSTALLATION



Step: 5. Use a level and a bracket to make sure that the bathtub is straight and perpendicular.

Vérifier à l'aide d'un niveau et d'un équerre que la baignoire, est bien droite et perpendiculaire.

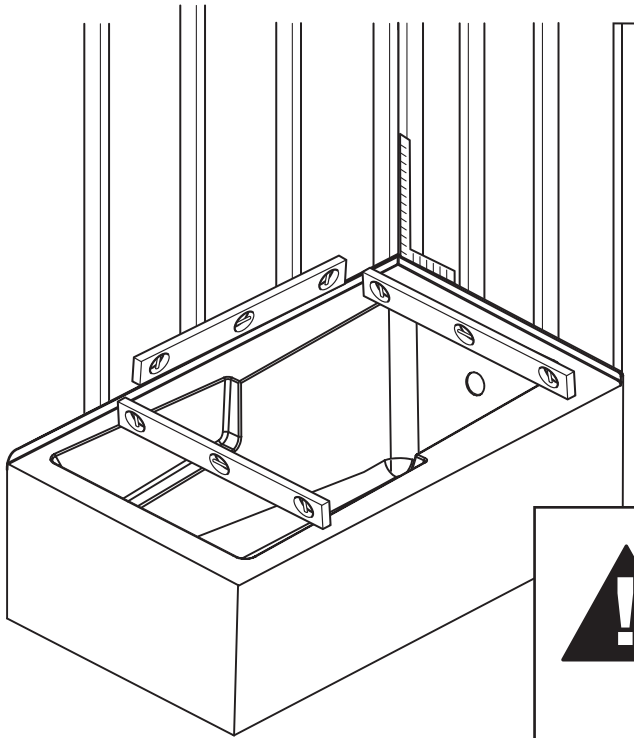

NOTE: P

M



Bathtub bottom must be in contact with a perfectly straight and level surface.
Le fond de la baignoire doit être en contact avec une surface parfaitement droite et de niveau.

Step: 6. Drill 3/16" holes at the stud locations on top flanges

Percer des trous de 3/16" ou sont sur les rebords supérieurs où sont placés les montants.

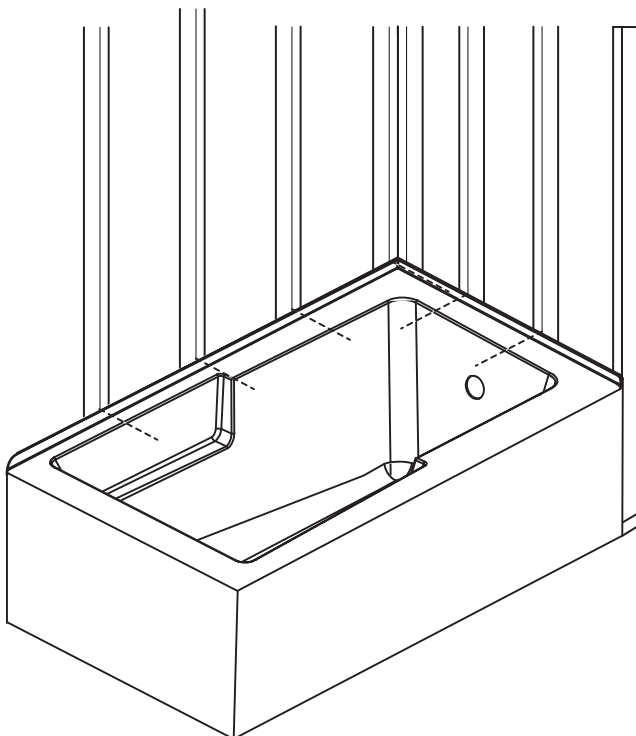

Gap between flanges and studs must be less than 1/8"
L'espace entre les brides et les montants doit être de moins de 1/8"



Step: . nstall the drain onto the tub.

installe le drain dans le bain

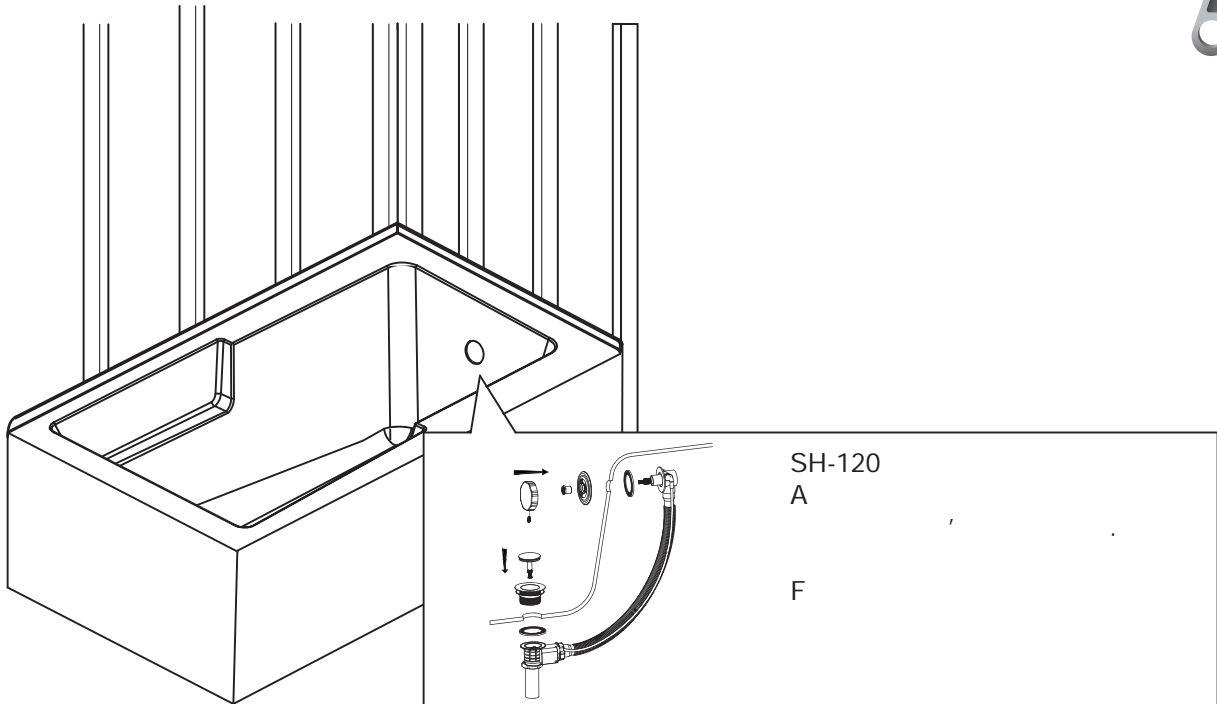

Step: . Secure the tub ith the stud : Place a cardboard or drop cloth inside the tub, stand inside to press it to floor hen securing to all studs. Secure flanges to studs ith 1 1/ screws.

Sécurise le bain à l'aide des montants : Placer un carton ou une toile de l'intérieur de la baignoire , se tenir à l'intérieur pour que le bain soit bien appuyé au sol lors de la fixation des montants de mur. Sécurise la bride au montant avec des vis de 1 1/ .

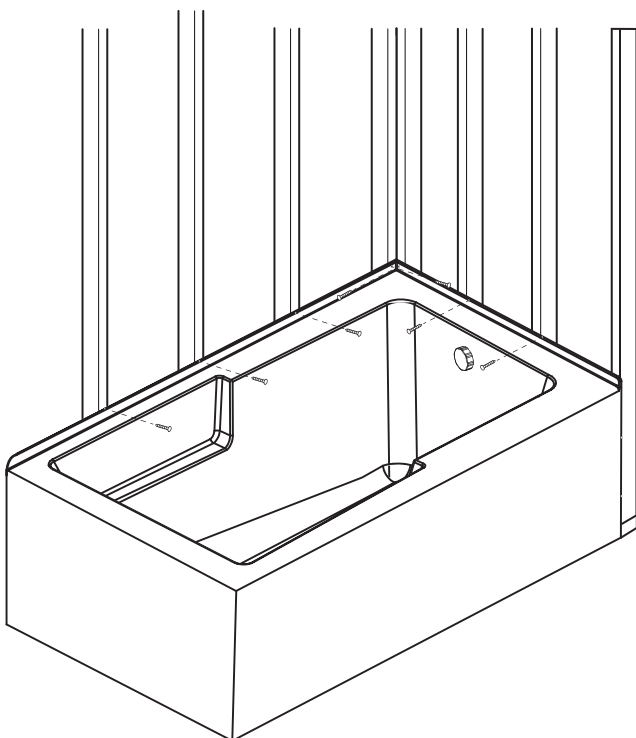

o not overtight screws as it can crack the flange.
Ne pas trop serrer les vis car elle peuvent faire fissurer la bride.

INSTALLATION INSTRUCTIONS / INSTRUCTIONS D'INSTALLATION



Step: . ppl silicon and removed the protection film. fter the installation is completed, appl silicon to all outer edges and here the base and the all meet.

appliquer le silicone et enlever le film de protection. orsque l'installation est termin , appliquer du silicone sur tous les bords e t rieurs et   l'endroit o  la base et le mure se rencontre.

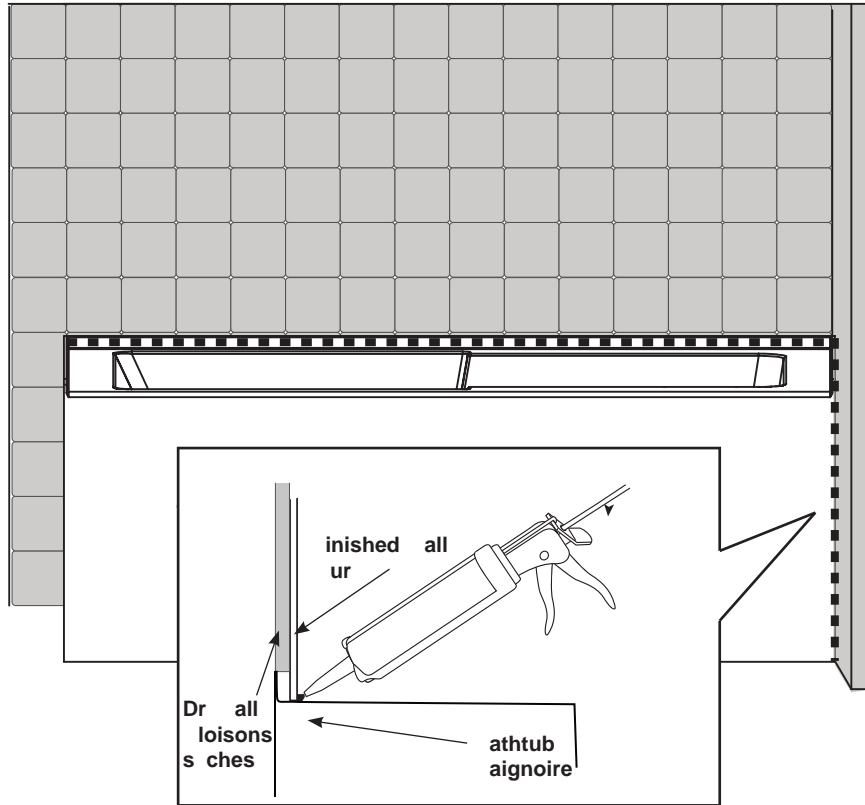
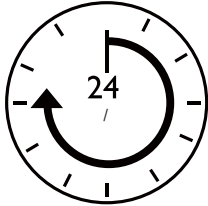

pply silicone sealer around all e ternal oints of the bath and leave and allow it to dry for at least 24 hours.

ppli er un scellant de silicone autour de tous les oints e t rieurs du bain et laisser un minimum de 24 heures au silicone pour s cher avant d'utiliser la bain.

D

or regular cleaning use onl mild detergents or arm. soap ater. Use onl non abrasive cloth or sponge. l a s rinse surfaces after cleaning. efore cleaning this products ith cleaning products, test a small inconspicuous area.

Pour un netto age r gulier utiliser seulement des d tergents dou ou de l'eau chaude savonneuse. de l'eau savonneuse . Utilisez uniquement un chiffon et  ponge non abrasive. Il est important de tou ours rincer le bain apr s netto age. efore ces produits avec des produits de netto age, tester une petite one discr te.

WARRANTY

YOUR BATHDEPOT BATHTUB OR SHOWER IS GUARANTEED AGAINST ANY MANUFACTURING DEFECT FROM THE DATE OF DELIVERY. THIS GUARANTEE COVERS THE FIBERGLASS STRUCTURE FOR A DURATION OF ONE (1) YEAR, THE ACRYLIC FINISH FOR ONE (1) YEARS, THE BALNEAIR AND WHIRLPOOL SETS AS WELL AS THE PUMP AND THE AIR BLOWER, AND THE PNEUMATIC AND ELECTRONIC CONTROLS FOR ONE (1) YEAR.

THIS GUARANTEE APPLIES TO THE ORIGINAL OWNER. IT COVERS PARTS FOR THE FIRST YEAR. THIS GUARANTEE DOES NOT COVER TRAVEL EXPENSES NOR INSTALLATION FEES, NOR DOES IT COVER DEINSTALLATION FEES OR TRANSPORTATION.

THE PRESENT GUARANTEE DOES NOT COVER DAMAGES CAUSED BY ACTS OF GOD, LIGHTNING, FIRE, BURNS, ABUSIVE AND WRONGFUL USE, CARELESSNESS, BREAKAGE DUE TO IMPROPER HANDLING, DAMAGE RESULTING FROM THE USE OF CHEMICALS OR ABRASIVE PRODUCTS OR IMPROPER WATER.

THIS GUARANTEE IS VALID ONLY IF THE INSTALLATION DIRECTIONS HAVE BEEN FOLLOWED AND THE INSTALLATION HAS BEEN CARRIED OUT BY PROFESSIONALS WELL-ESTABLISHED WITHIN THE CONSTRUCTION INDUSTRY. YOU MUST THEREFORE OBTAIN AND SAVE THE INSTALLATION INSTRUCTIONS AND ANY INSTALLATION PAPERS AND INFORMATION TO THAT EFFECT.

THIS GUARANTEE IS LIMITED, AT THE MANUFACTURER'S CHOICE, TO THE REPAIRS OR REPLACEMENT OF THE PRODUCT, OF ITS SYSTEMS AND/OR OF ANY OF ITS COMPONENTS. THERE SHALL BE NO POSSIBILITY OF CLAIMING ANY INDEMNITY FOLLOWING THE LOSS OF AMENITIES OF LIFE, ANY LOSS OF REVENUE, NOR ANY LOSS DUE TO WATER.

IN THE CASE OF ANY MANUFACTURING DEFECT COVERED BY THIS GUARANTEE, BATHDEPOT SHALL HAVE HAD PRIOR OPPORTUNITY TO CHECK THE PRODUCT AND TO FOLLOW UP ON THE PRESENT GUARANTEE, AS OTHERWISE NO COST NOR RESPONSIBILITY SHALL BE ASSUMED BY THE COMPANY.

NO OTHER EXPLICIT OR IMPLIED PROMISE IS CONSIDERED AS BEING PART OF THE PRESENT GUARANTEE.

MAINTENANCE

CLEAN YOUR PRODUCT REGULARLY WITH A MILD DETERGENT AND WATER. ALWAYS USE A NON-ABRASIVE CLEANER AND NEVER USE STEEL WOOL, ACETONE, OR ANY POWERFUL DRY CLEANING PRODUCTS ON THE SURFACES. FOR PAINT STAINS, USE TURPENTINE OR A PAINT THINNER. FOR TOILET COMPOUND STAINS, USE A PLASTIC OR WOOD PALETTE COVERED WITH A DAMP CLOTH. DO NOT USE A METAL BLADE OR METAL BRUSH. THE USE OF PRODUCTS FORMULATED ESPECIALLY TO CLEAN ACRYLIC FINISHES IS HIGHLY RECOMMENDED. IF A RUBBER MAT IS USED, IT MUST BE REMOVED IMMEDIATELY AFTER EACH USE. THE IMPROPER USE OF THESE INSTRUCTIONS WILL CAUSE DAMAGE AND ARE NOT COVERED BY THE WARRANTY.

1200 MICHÈLE-BOHEC, BLAINVILLE, QC J7C 5S4 CANADA

TEL.: 450,433,4449

GARANTIE

VOTRE BAIGNOIRE OU VOTRE DOUCHE BAINDEPOT EST GARANTIE CONTRE TOUT DÉFAUT DE FABRICATION À PARTIR DE LA DATE DE LIVRAISON. CETTE GARANTIE EST DE UN 1 AN SUR LA STRUCTURE DE FIBRE DE VERRE, DE UN 1 AN SUR LA FINITION D'ACRYLIQUE, DE UN 1 AN SUR LES ETS TOURBILLONS, BALNÉAIRE, SUR LA POMPE, SUR LE SOUFFLEUR D'AIR, SUR LES CONTR LES PNEUMATIQUES ET ÉLECTRONIQUES.

CETTE GARANTIE S'ADRESSE AU PROPRIÉTAIRE ORIGINAL. ELLE COUVRE LES PIÈCES POUR LA PREMIÈRE ANNÉE. CETTE GARANTIE NE COMPREND PAS LES FRAIS DE DÉPLACEMENT, LES FRAIS D'INSTALLATION OU DE DÉINSTALLATION NI LES FRAIS DE TRANSPORT.

CETTE GARANTIE NE COUVRE PAS LES DOMMAGES CAUSÉS PAR LES ACTES DE DIEU, LA FOUDRE, LE FEU, LES BR LURES, LE MAUVAIS USAGE, LES USAGES ABUSIFS, LA NÉGLIGENCE, LES BRIS RÉSULTANT DU CHOC OU DE MAUVAISES MANUTENTIONS, L'UTILISATION DE PRODUITS CHIMIQUES OU ABRASIFS OU L'USAGE D'EAU INCORRECTE.

CETTE GARANTIE N'EST VALIDE QUE SI LES INSTRUCTIONS D'INSTALLATION ONT ÉTÉ SUIVIES ET SI L'INSTALLATION A ÉTÉ COMPLÉTÉE PAR DES PROFESSIONELS RECONNUS DE L'INDUSTRIE DE LA CONSTRUCTION. VOUS DEVEZ DONC OBTENIR ET CONSERVER LES DIRECTIVES ET PAPIERS D'INSTALLATION EN TOUT TEMPS.

CETTE GARANTIE SE LIMITE, AU CHOI DU MANUFACTURIER, À LA RÉPARATION OU AU REMPLACEMENT DU PRODUIT, DE SES SYSTÈMES OU DE SES COMPOSANTES. AUCUNE INDEMNITÉ NE POURRA TRE RÉCLAMÉE SUITE À LA PERTE DE OUISSANCE DE LA VIE, À LA PERTE DE REVENU OU AU PERTES CAUSÉES PAR L'EAU.

S'IL Y A DES DÉFAUTS DE FABRICATION COUVERTS PAR CETTE GARANTIE, BAINDEPOT DEVRA AVOIR EU L'OCCASION DE VÉRIFIER LE PRODUIT ET DE DONNER SUITE À LA PRÉSENTE GARANTIE SANS QUOI AUCUN FRAIS OU RESPONSABILITÉ NE SERA ASSUMÉ PAR LA COMPAGNIE.

AUCUNE AUTRE PROMESSE IMPLICITE OU E PLICITE NE FAIT PARTIE DE CETTE GARANTIE.

ENTRETIEN

NETTOYER LA SURFACE RÉGULIÈREMENT À L'AIDE UN DÉTERGENT DOU ET DE L'EAU. NE AMAIS UTILISER DE DÉTERGENTS ABRASIFS PUISSANTS NI DE TAMPONS DE LAINE D'ACIER, D'ACÉTONE, DE PRODUITS DE NETTOYAGE À SEC OU DE COMPOSÉS D'AMMONIAC SUR LES SURFACES. POUR LES TACHES DE PEINTURE, UTILISEZ DE LA TÉRÉBENTHINE OU UN DILUANT À PEINTURE. POUR LES TACHES DE COMPOSÉ À OINT, UTILISEZ UNE PALETTE DE PLASTIQUE OU DE BOIS RECOUVERTE D'UN LINGE HUMIDE, ÉVITEZ LES LAMES DE MÉTAL ET LES BROSSES MÉTALLIQUES. L'UTILISATION D'UN NETTOYANT SPÉCIALEMENT FORMULÉ POUR NETTOYER LES FINIS EN ACRYLIQUE EST RECOMMANDÉE. SI UN TAPIS DE CAOTUCHOUK EST UTILISÉ, IL DOIT TRE ENLEVÉ IMMÉDIATEMENT APRÈS CHAQUE UTILISATION. L'UTILISATION NON CONFORME D'UN TEL TAPIS CAUSERA DES DOMMAGES AU PRODUIT. SI LES INSTRUCTIONS D'ENTRETIEN NE SONT PAS RESPECTÉS, VOTRE PRODUIT NE SERA PAS COUVERT PAR LA GARANTIE.

1200 MICHÈLE-BOHEC, BLAINVILLE, QC C 5S4 CANADA
TEL.: 450,433,4449



DSBR6432C-CL

32" x 60" Rectangular By Pass Bathtub Screen

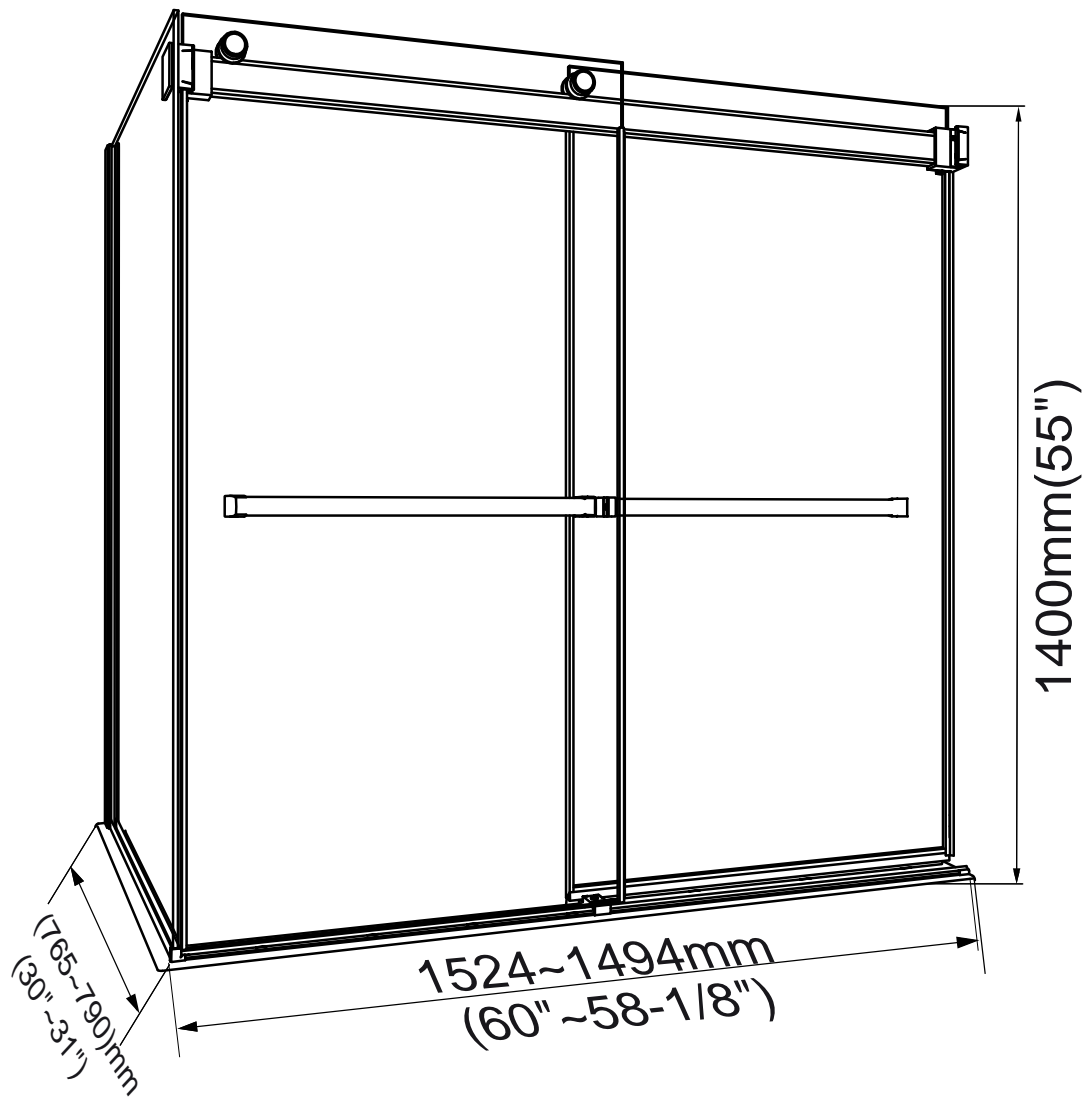

Dimension of shower door:

(765~790) x (1524-1494) x 1400mm(H) / (30"~31") x (60"~58-7/8") x 55"(H)

Profile adjustment: +25mm/1"

Rail adjustment :-30mm/-1-1/8"

◆ General Information

* Informations générales

Please inspect the product immediately upon receipt for transit damage, missing packs/parts or manufacturing fault. Damage reported later cannot be accepted. Please handle the product with care avoiding knocks and shock loading to all sides and edges of the glass.

* Prière de bien inspecter le produit dès la réception pour s'assurer qu'il n'a aucun défaut, bris ou pièces manquantes. Les défauts qui sont signalés plus tard (après installation) ne pourront être acceptés. Manipulez le produit avec soins en évitant tous coups et chocs de tous les cotés et les bords du verre.

Notes: Safety glass can not be re-worked

* Notes : Le verre de sécurité ne peut être re-travaillé

Please read these instructions carefully before start of installation.

Special care should be taken when drilling walls to avoid hidden pipes or electrical cables.

Note: This product is heavy and may require two people to install.

* Bien lire ces instructions avant de débiter l'installation.

Des précautions particulières doivent être prises lors du perçage de murs pour éviter des tuyaux ou des câbles électriques cachés.

Notes : Ce produit est lourd et peut nécessiter deux personnes pour l'installation.

Aftercare instructions

* Instructions d'entretien

After use, your shower should be cleaned with soap and water. This is particularly important in hard water districts where insoluble lime salts may be deposited and allowed to build up. Cleaners of a gritty or abrasive nature should not be used. Care should be taken to avoid contact with strong chemicals can be used but with caution, if in doubt contact the manufacturer of the cleaner in question.

Please keep these instructions for aftercare and customer service details.

* Après usage, votre douche devrait être nettoyée avec de l'eau et du savon. Ceci est particulièrement important dans les districts où l'eau dure et le calcium peuvent causer des accumulations insolubles. Les détergents abrasifs ne doivent pas être utilisés. Ne pas mettre en contact avec des produits chimiques forts tel que les solvants organiques et décapants. Les nettoyants à vitre peuvent être utilisés, mais avec précaution. Dans le doute contactez le manufacturier du produit en question.

* Veuillez garder ces instructions pour l'entretien et pour le service à la clientèle.

Tools Required

* Outils requis

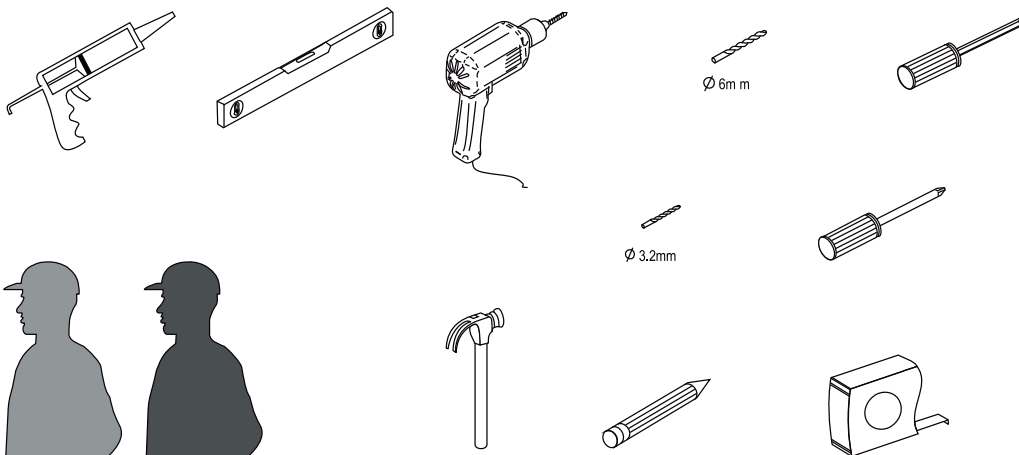

This product is heavy and may require two people to install

* Notes : Ce produit est lourd et peut nécessiter deux personnes pour l'installation.



◆ Assembly Drawing / Dessin D'assemblage

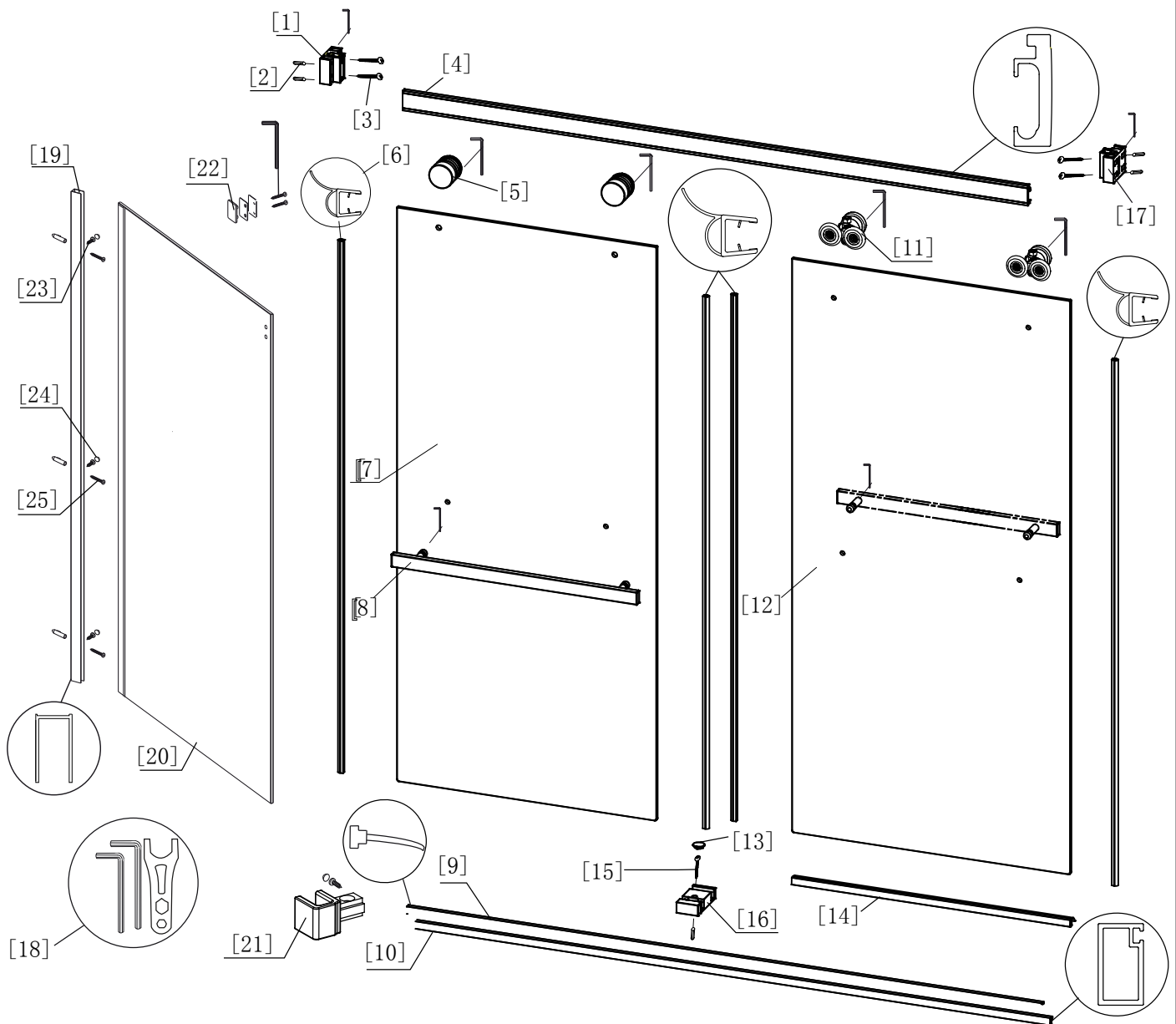

Item no.in exploded drawing picture (Numéro d'items dans la vue exposée)	Description (Description)	Q'TY (Quantité)	Item no.in exploded drawing picture (Numéro d'items dans la vue exposée)	Description (Description)	Q'TY (Quantité)
1	Wall Mount Bracket-L / Support Mural-G	1	13	Bottom Guide Cap / Guide Inférieur Vis	1
2	Wall Plugs / Cheville	8	14	Bottom Door Gasket / Joint Inférieur Pour La Porte	1
3	Screws M4x50 / Vis M4x50	4	15	Screws M4x35 / Vis M4x35	1
4	Rail / Vis M4x50	1	16	Bottom Guide / Guide Inférieur	1
5	Exterior Wheels / Roulette Extrieur	2	17	Wall Mount Bracket-R / Support Mural-D	1
6	Side door Gasket / Joint Latéral De La Porte	4	18	Allen wrenchs / Clé allen	3
7	Exterior Door Panel / Panneau De Porte Extérieur	1	19	Wall jamb / Montants du mur	1
8	Handle Sets / Joint de poignée	2	20	Fixed panel / Panneau fixe mur	1
9	Threshold Gasket / Joint Du Seuil	1	21	Bottom Glass Clip 1 / Support Inféri Eur	1
10	Drip Rail / joint d'étanchéité	1	22	Wall Cap / Bouchons de mur	1
11	Interior Wheels / Roulette Intérieur	2	23	Screws M4X10 / Vis M4x10	4
12	Interior Door Panel / Panneau De Porte Inrérieur	1	24	Screw Cover Caps / Bouchon De Mur	4
			25	Screws M4x35 / Vis M4x35	3

◆ Installation Steps / Étapes d'installation:

Step 1 / Étape 1

PLACE CENTER OF WALL JAMB ON THE LINE
PLACER LE CENTRE DU JAMBAGE SUR LA LIGNE

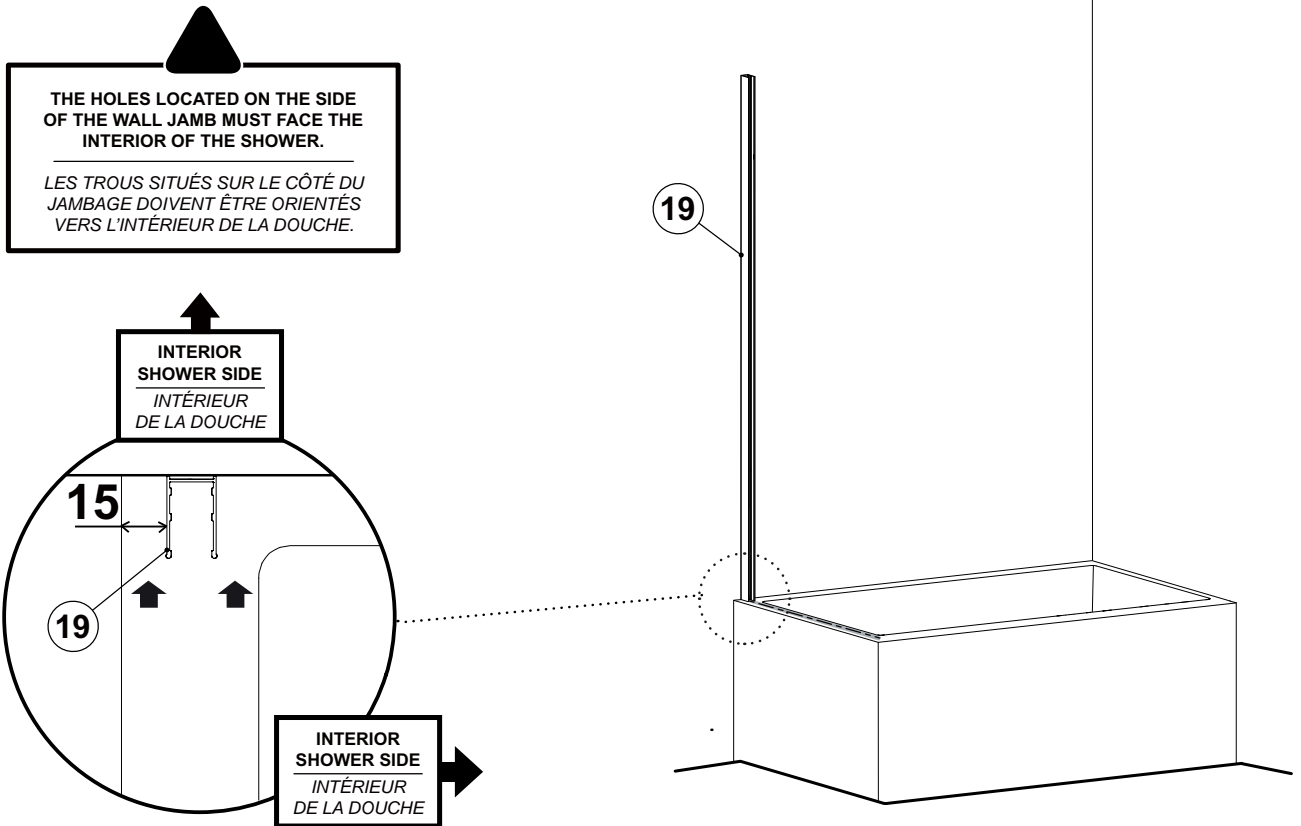

Step 2 / Étape 2

LEVEL AND MARK THE LOCATION OF THE WALL JAMB HOLES ON THE WALL
NIVELER ET MARQUER L'EMPLACEMENT DES TROUS DU JAMBAGE SUR LE MUR

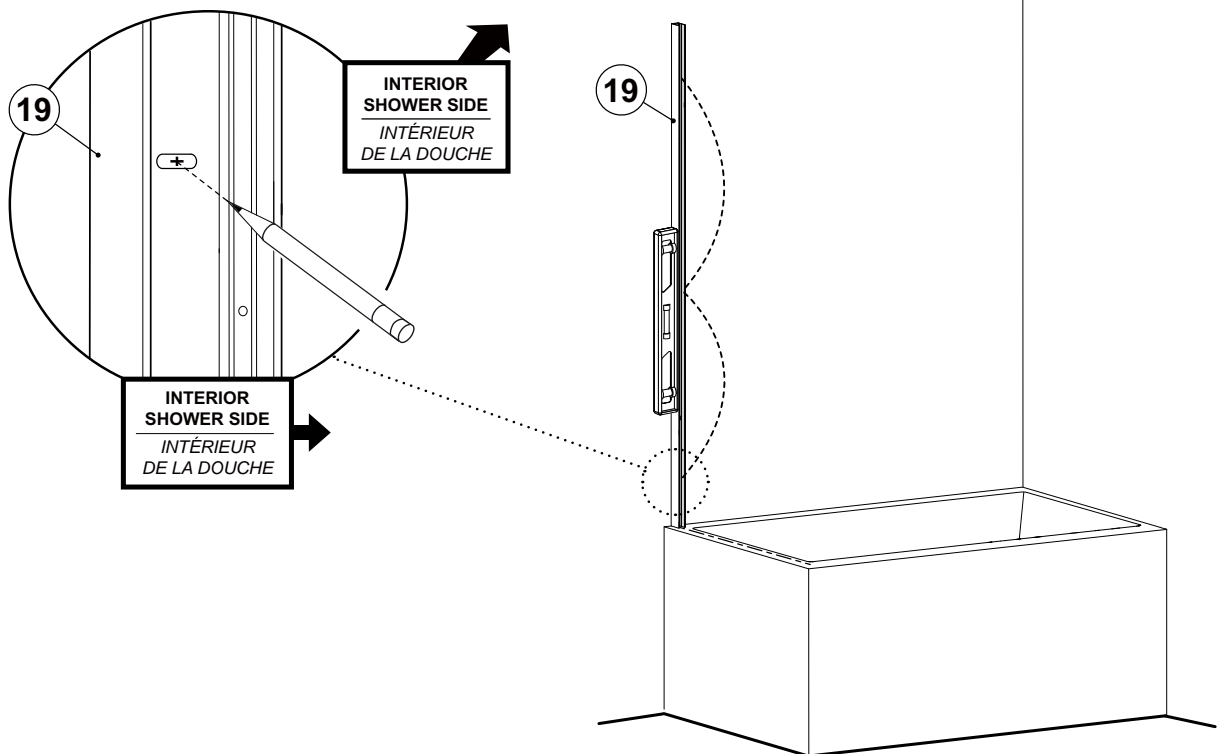

Step 3 / Étape 3

DRILL , SILICONE AND INSTALL WALL PLUGS ON THE WALL

PERCER, CALFEUTRER ET INSTALLER LES CHEVILLES SUR LE MUR

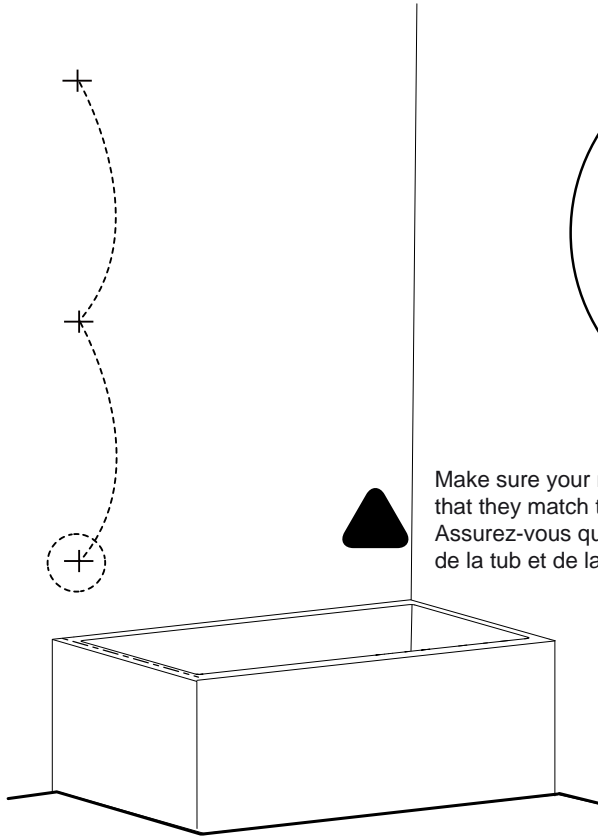

Make sure your measurements are correct and that they match the tub and door before you drill the holes
Assurez-vous que vos mesures correspondent à celles de la tub et de la porte avant de percer les trous

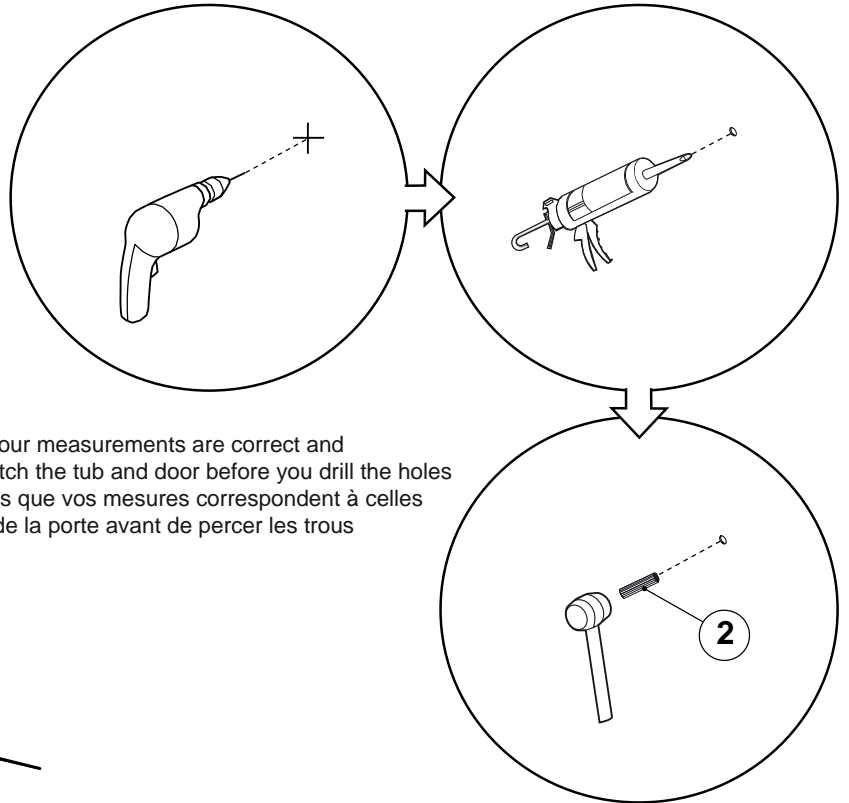

Step 4 / Étape 4

INSTALL THE WALL JAMB

INSTALLER LE JAMBAGE

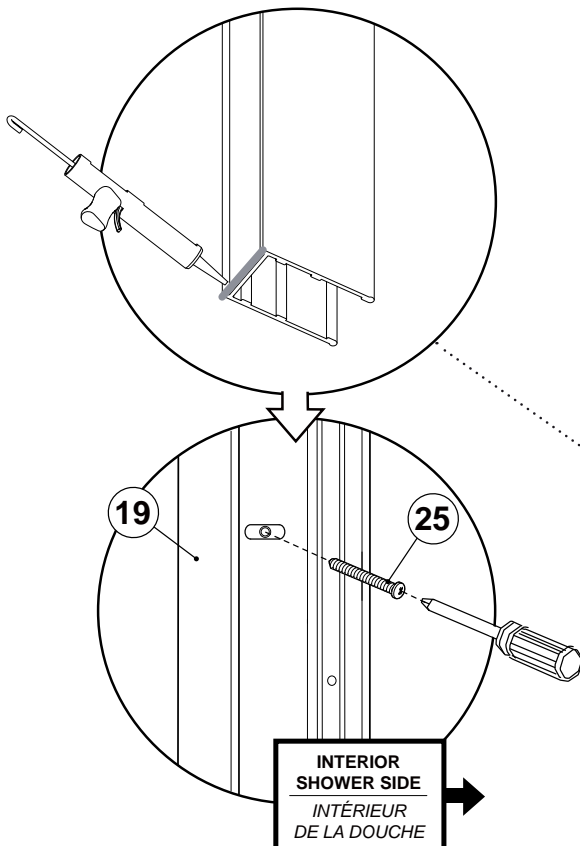

INTERIOR
SHOWER SIDE
INTÉRIEUR
DE LA DOUCHE

THE HOLES LOCATED ON THE SIDE
OF THE WALL JAMB MUST FACE THE
INTERIOR OF THE SHOWER.
LES TROUS SITUÉS SUR LE CÔTÉ DU
JAMBAGE DOIVENT ÊTRE ORIENTÉS
VERS L'INTÉRIEUR DE LA DOUCHE.

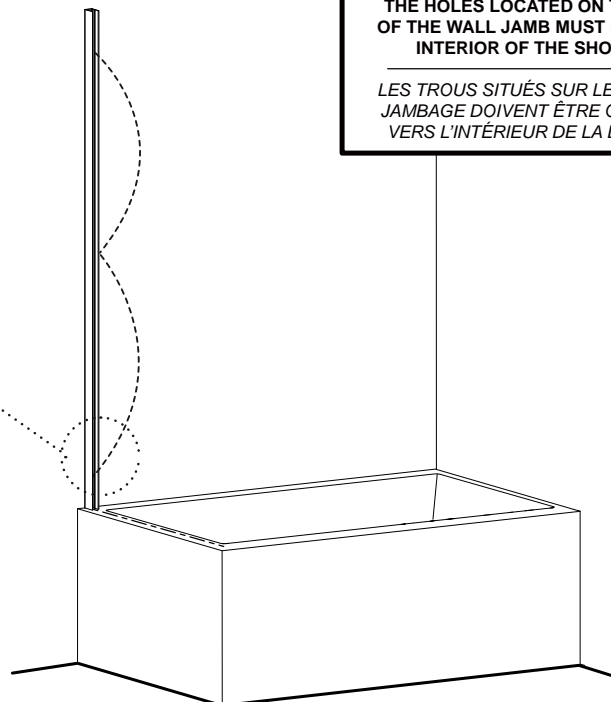

Step 5 / Étape 5

TEMPORARILY INSTALL THE RETURN PANEL AND LEVEL
INSTALLER PANNEAU DE RETOUR TEMPORAIREMENT ET NIVELER

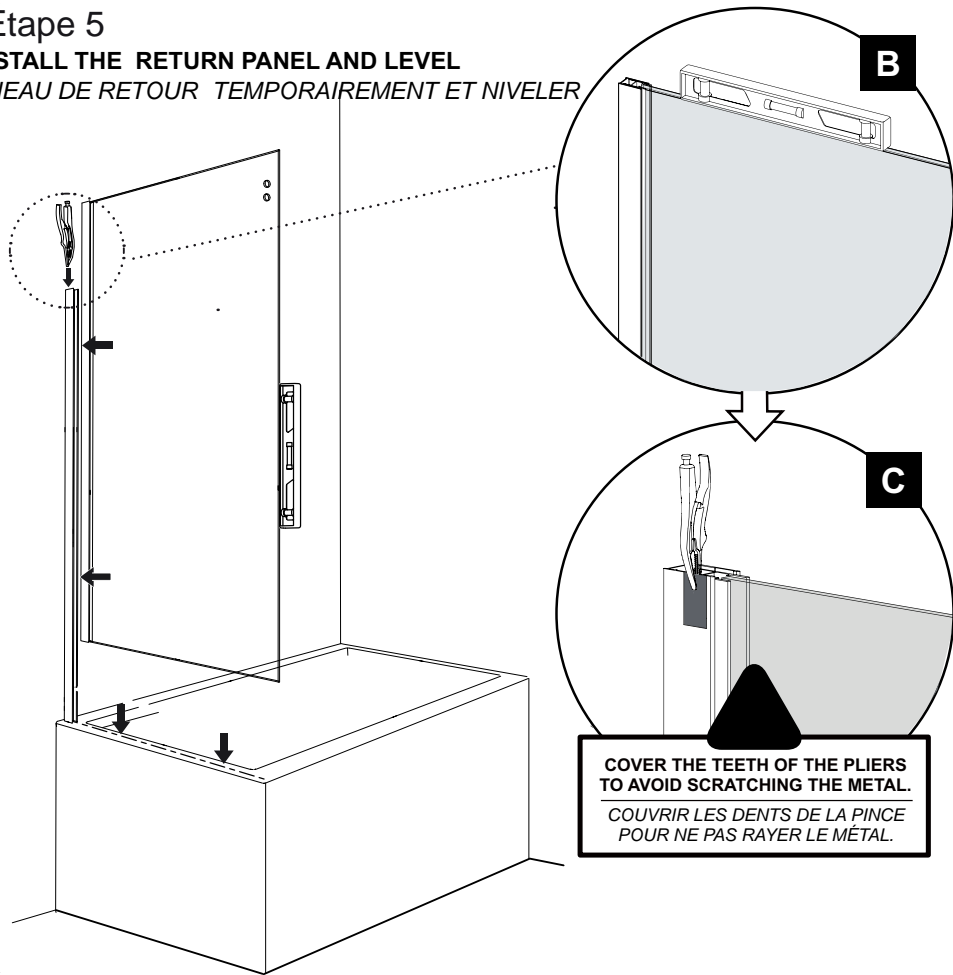

**COVER THE TEETH OF THE PLIERS
 TO AVOID SCRATCHING THE METAL.**
*COUVRIR LES DENTS DE LA PINCE
 POUR NE PAS RAYER LE MÉTAL.*

Step 6 / Étape 6

CUT THE LENGTH OF THE THRESHOLD
COUPER LA LONGUEUR DU SEUIL

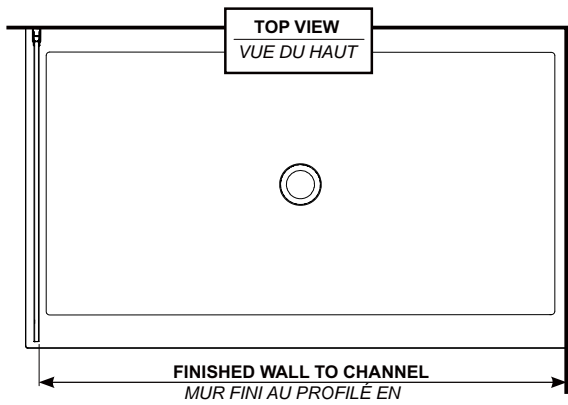

FORMULA / FORMULE

THRESHOLD = FINISHED WALL TO FINISHED WALL

SEUIL = MUR FINI AU MUR FINI

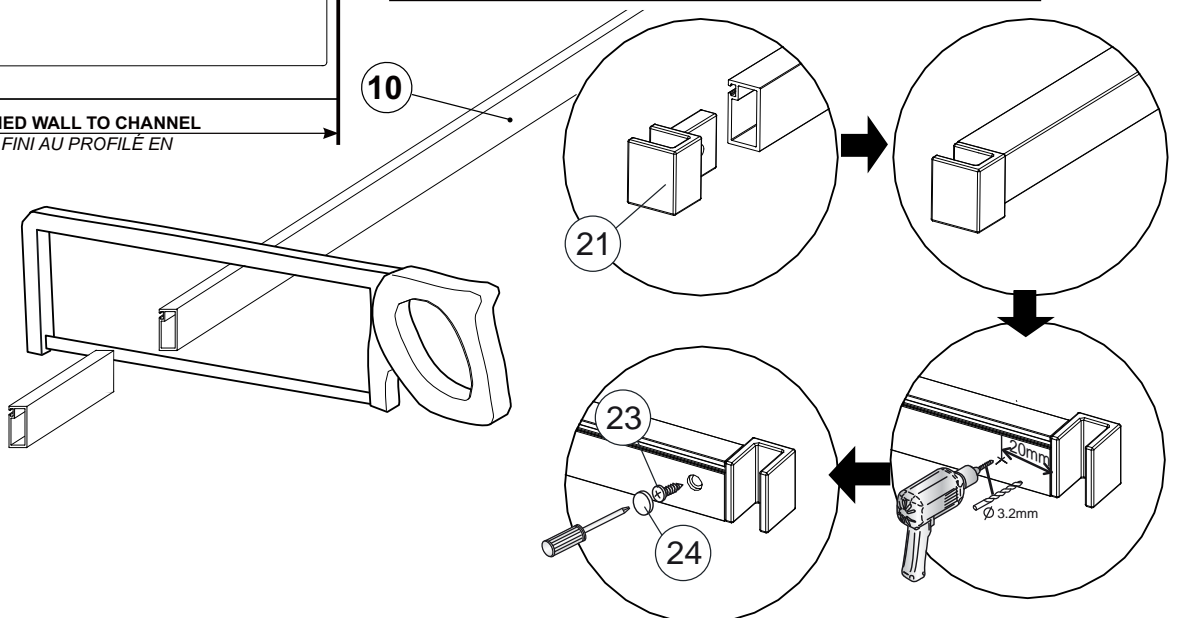

Step 7 / Étape 7

ADJUST THE BOTTOM GUIDE ON THE BASE
ADJUSTER LE GUIDE INFÉRIEUR SUR LA BASE

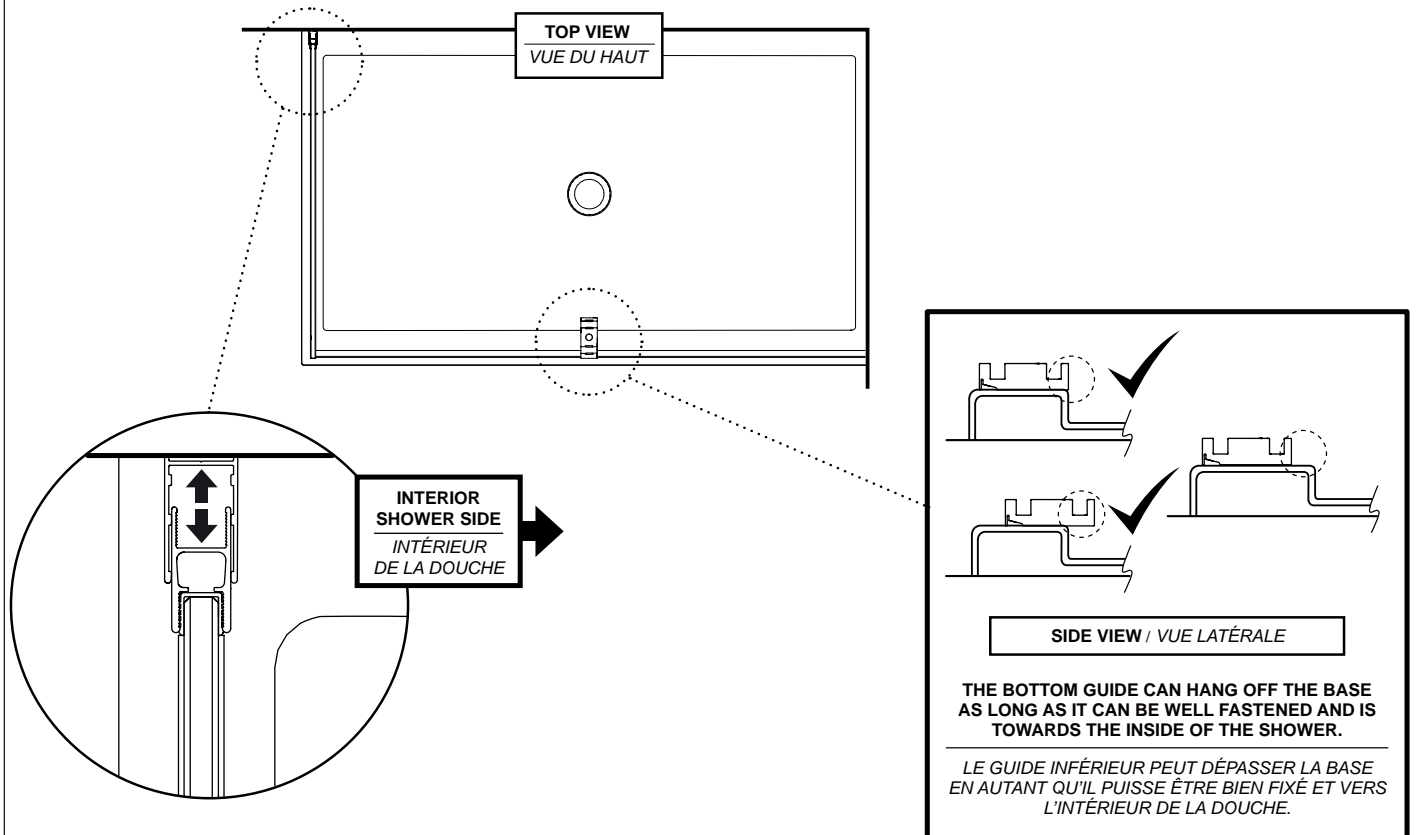

Step 8 / Étape 8

MARK THE PLACEMENT OF THE THRESHOLD, BOTTOM GUIDE AND U-CHANNEL
MARQUER L'EMPLACEMENT DU SEUIL, DU GUIDE INFÉRIEUR ET PROFILÉ EN «U»

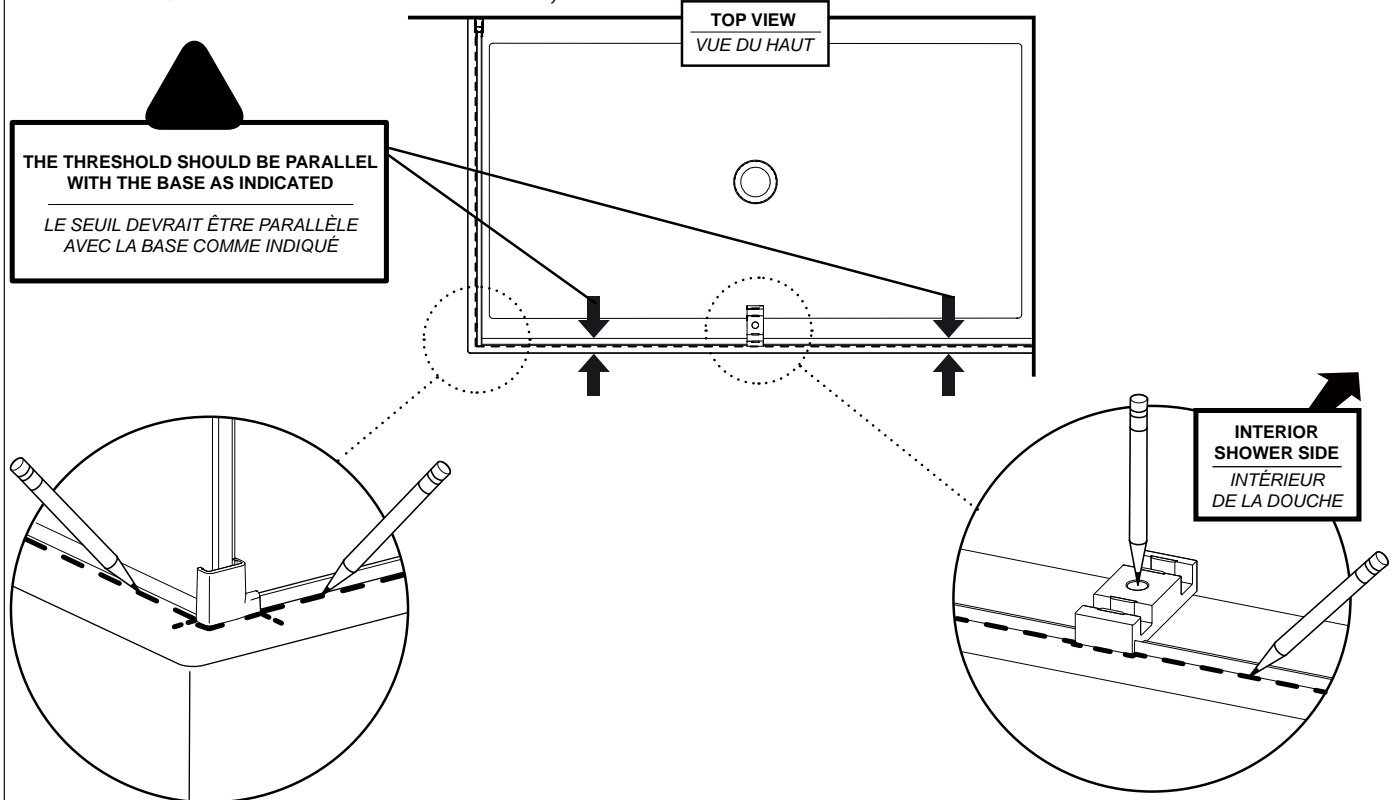

Step 9 / Étape 9

TEMPORARILY PLACE THE THRESHOLD AND BOTTOM GUIDE ON THE BASE
PLACER LE SEUIL ET LE GUIDE DU BAS SUR LA BASE TEMPORAIREMENT

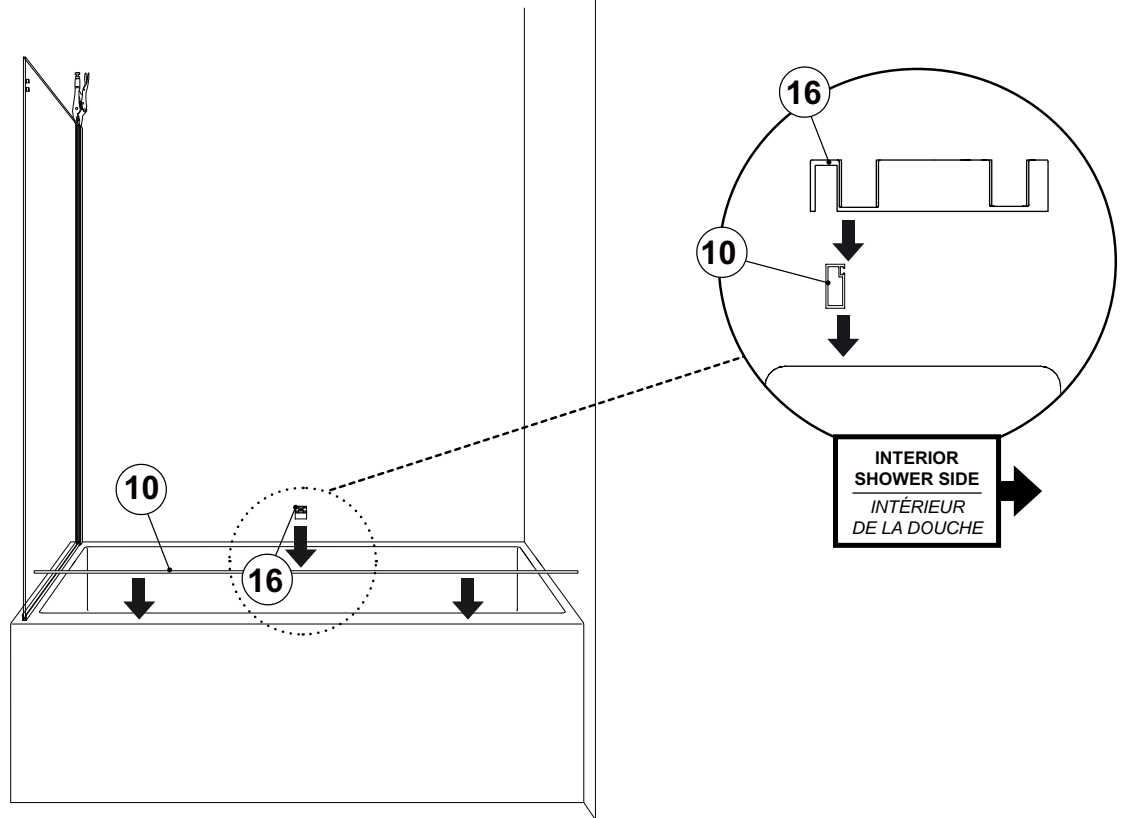

Step 10 / Étape 10

MARK THE PLACEMENT OF THE THRESHOLD AND BOTTOM GUIDE
/ MARQUER L'EMPLACEMENT DU SEUIL ET DU GUIDE INFÉRIEUR

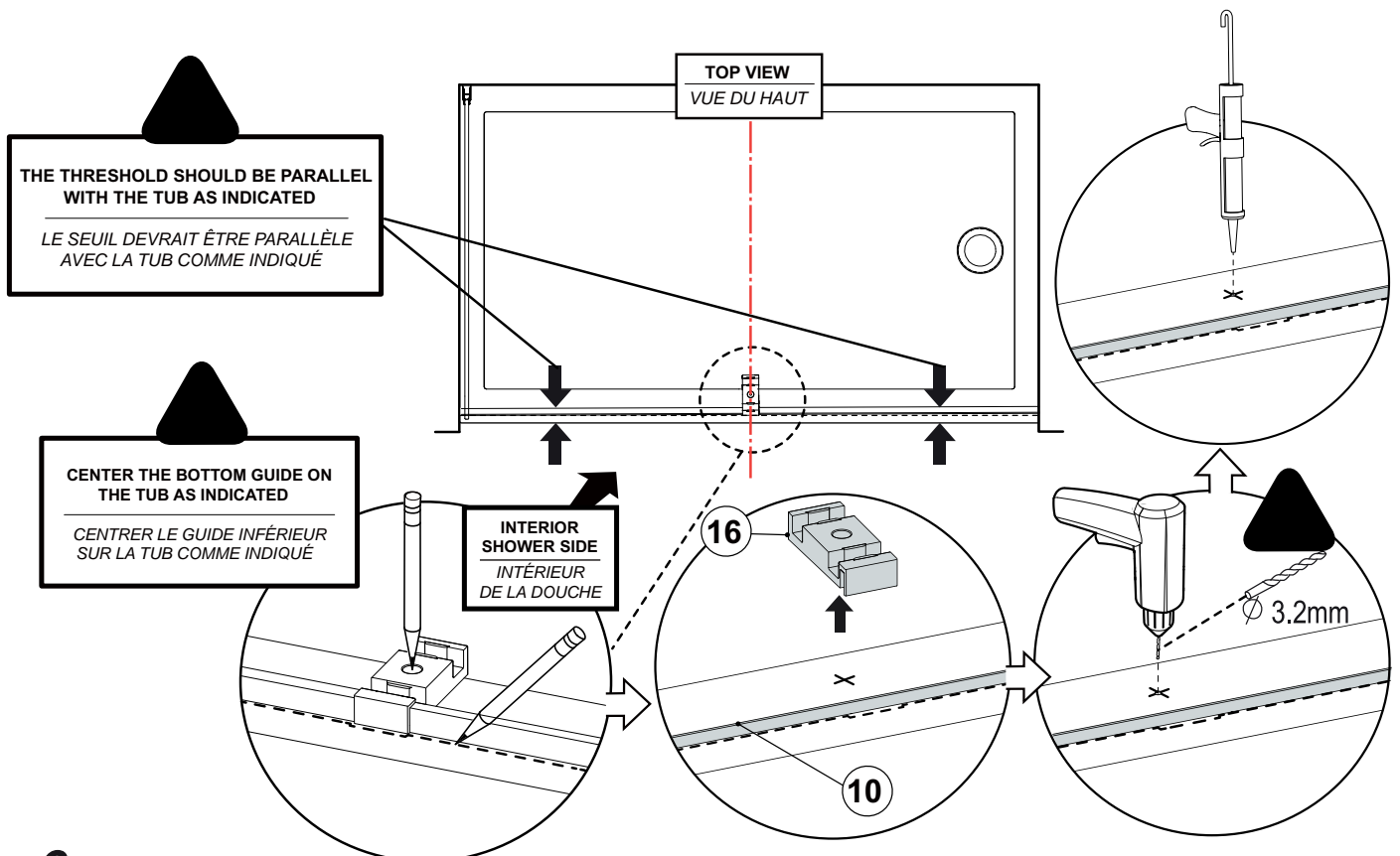

Step 11 / Étape 11

CUT THE THRESHOLD GASKET
COUPER LE JOINT DU SEUIL

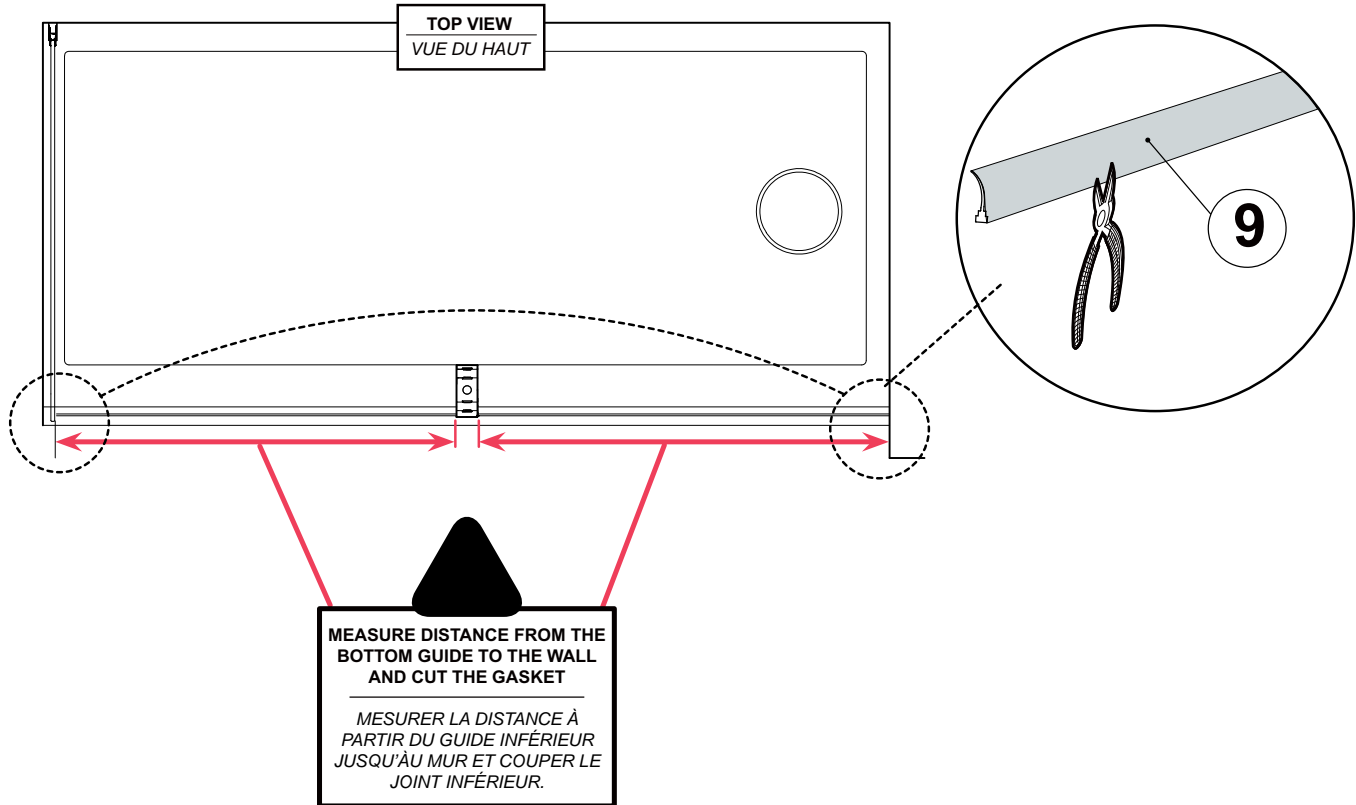

Step 12 / Étape 12

INSTALL THE THRESHOLD GASKETS
INSTALLER LES JOINTS DU SEUIL

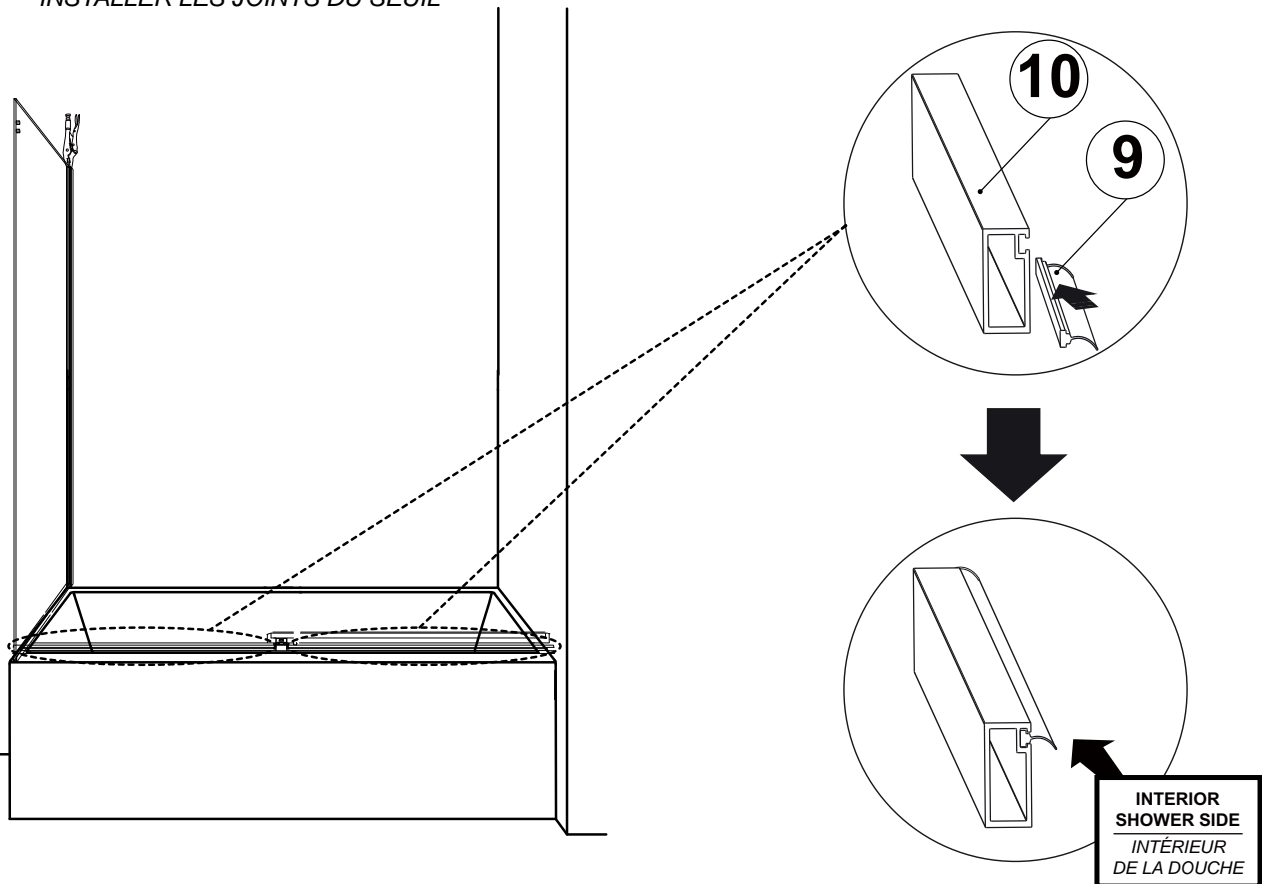

Step 13 / Étape 13

INSTALL THE BOTTOM GUIDE
INSTALLER LE GUIDE INFÉRIEUR

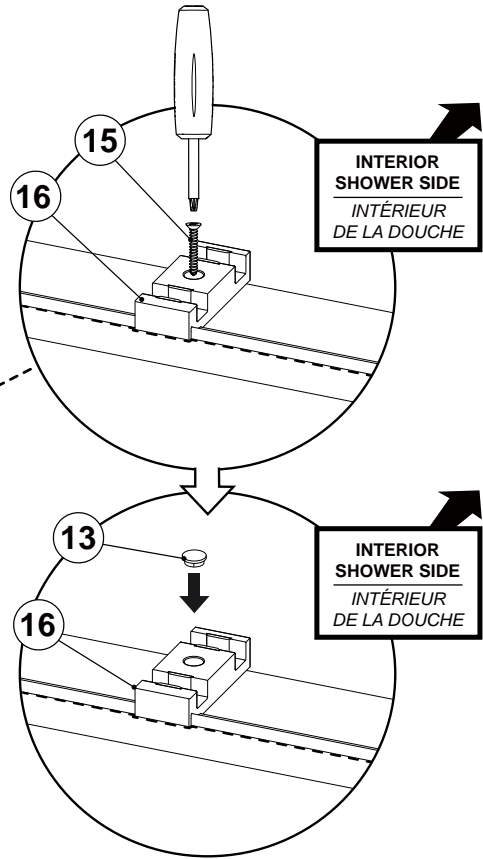
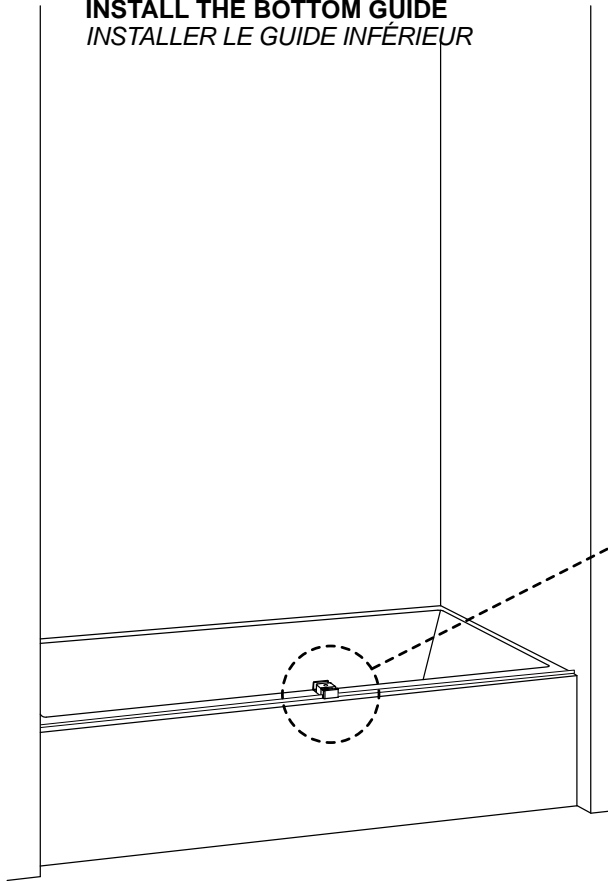

Step 14 / Étape 14

DRAW A PARALLEL LINE ALONG THE BASE USING THE BOTTOM GUIDE CENTER AS REFERENCE
TRACER UNE LIGNE LE LONG DE LA BASE EN UTILISANT LE CENTRE DU GUIDE INFÉRIEUR COMME RÉFÉRENCE

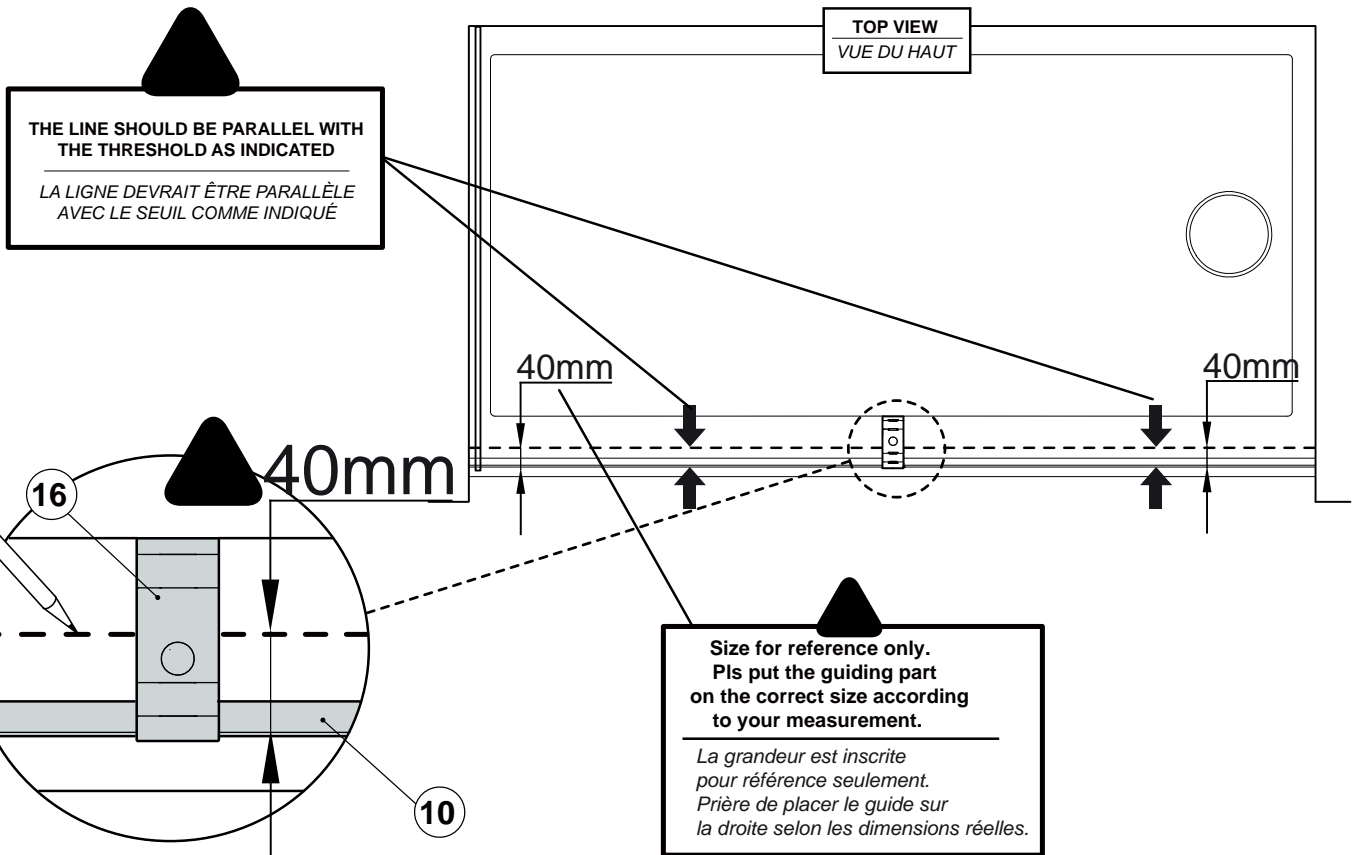

Step 15/ Étape 15

DRAW A LINE ALONG THE WALL ON BOTH SIDE USING A LEVEL
TRACER UNE LIGNE LE LONG DU MUR DE CHAQUE CÔTÉ À L'AIDE D'UN NIVEAU

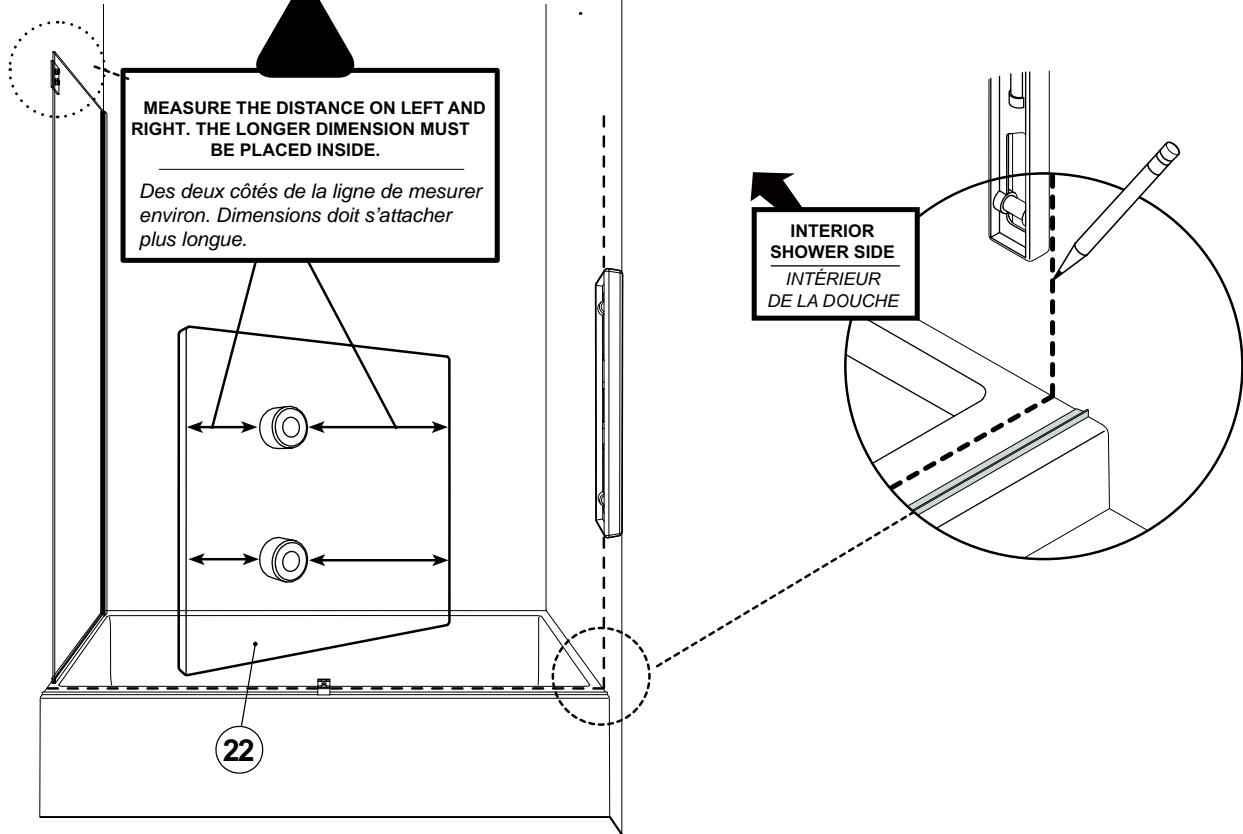

Step 16 / Étape 16

INSTALL THE WALL MOUNT BRACKET ON THE RETURN PANEL
INSTALLER LE SUPPORT MURAL SUR LE PANNEAU DE RETOUR

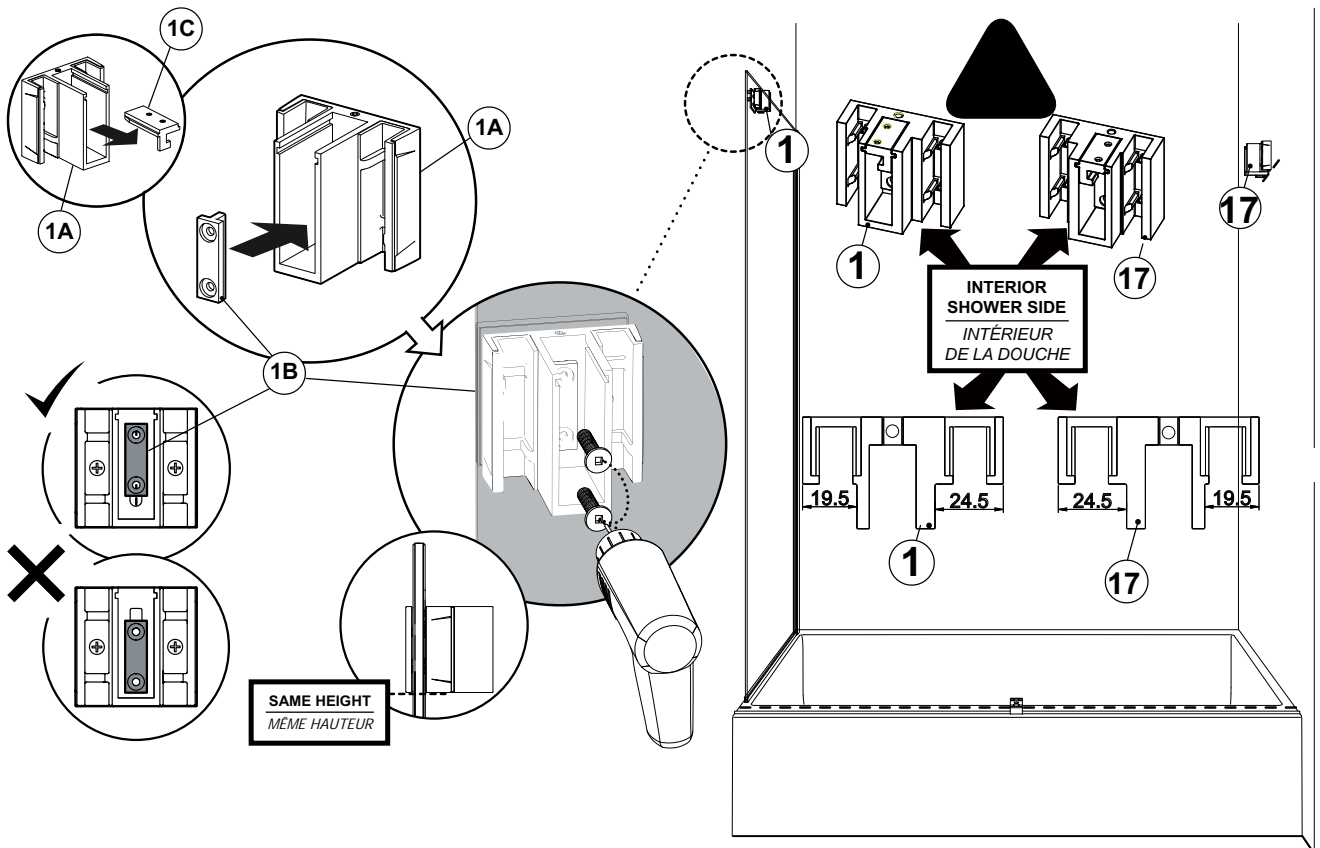

Step 17 / Étape 17

CALCULATE THE LENGTH OF THE RUNNING RAIL REQUIRED USING THE FORMULA PROVIDED
CALCULER LA LONGUEUR DE LE RAIL DE ROULEMENT REQUISE EN UTILISANT LA FORMULE FOURNIE

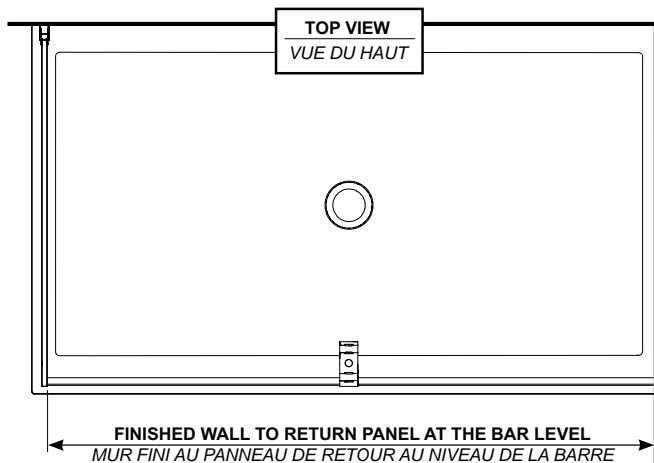

FORMULA / FORMULE

**RUNNING RAIL = SUBTRACT 1 1/2" (38mm) FROM THE
OPENING BETWEEN FINISHED WALL TO RETURN PANEL**

**BARRE DE SUPPORT = SOUSTRAIRE 1 1/2" (38mm) DE
L'OUVERTURE ENTRE MUR FINI ET LE PANNEAU DE RETOUR**

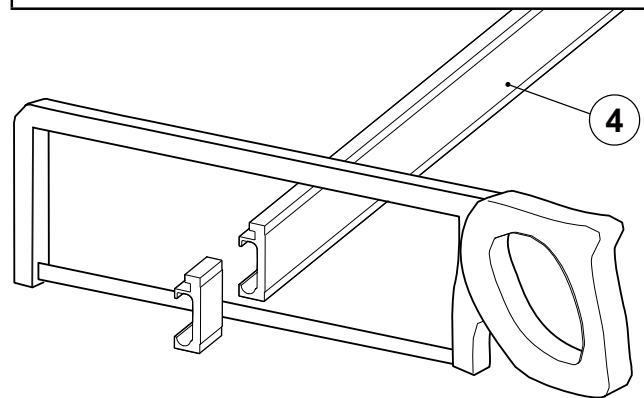

Step 18 / Étape 18

TEMPORARILY INSTALL THE WALL MOUNT BRACKET
ASSEMBLER TEMPORAIREMENT LE SUPPORT MURAL

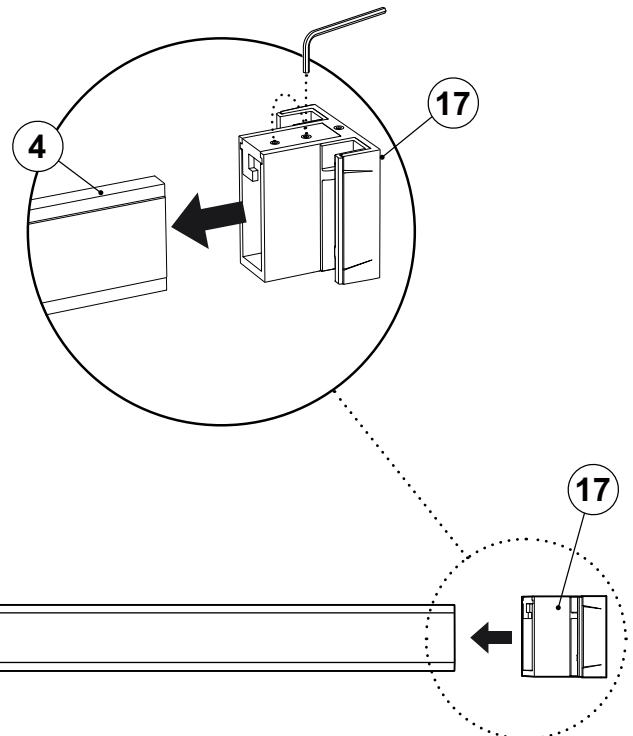

Step 19 / Étape 19

INSERT THE RUNNING RAIL INTO THE RETURN MOUNT BRACKET

INSÉRER LA BARRE DE ROULEMENT DANS LE SUPPORT POUR LE PANNEAU DE RETOUR

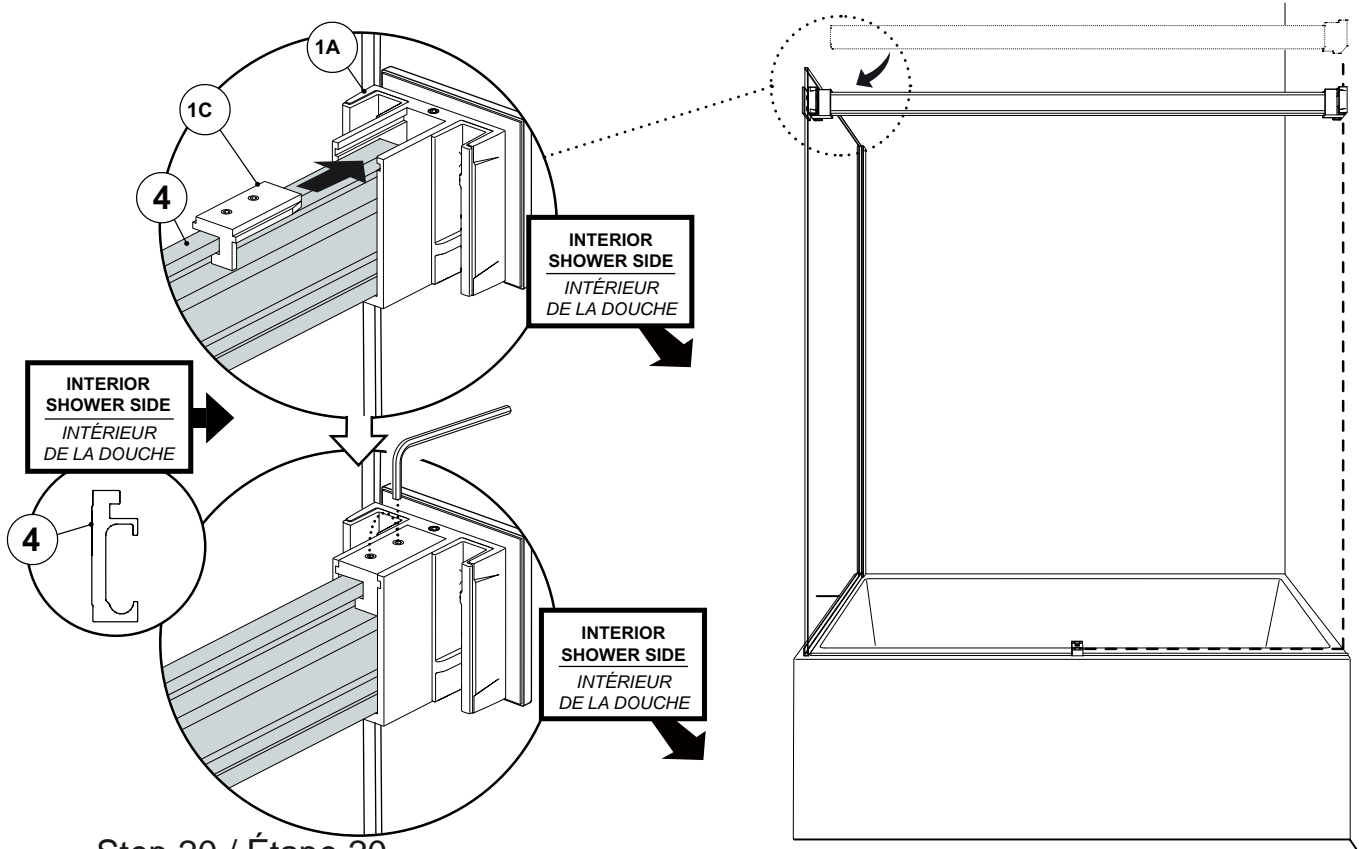

Step 20 / Étape 20

MARK THE PLACEMENT LINE FOR THE WALL MOUNT BRACKET ON THE WALL AND REMOVE THE RUNNING RAIL

MARQUER LA LINGE DE PLACEMENT POUR LE SUPPORT MURAL SUR LE MUR ET RETIRER LA BARRE DE ROULEMENT

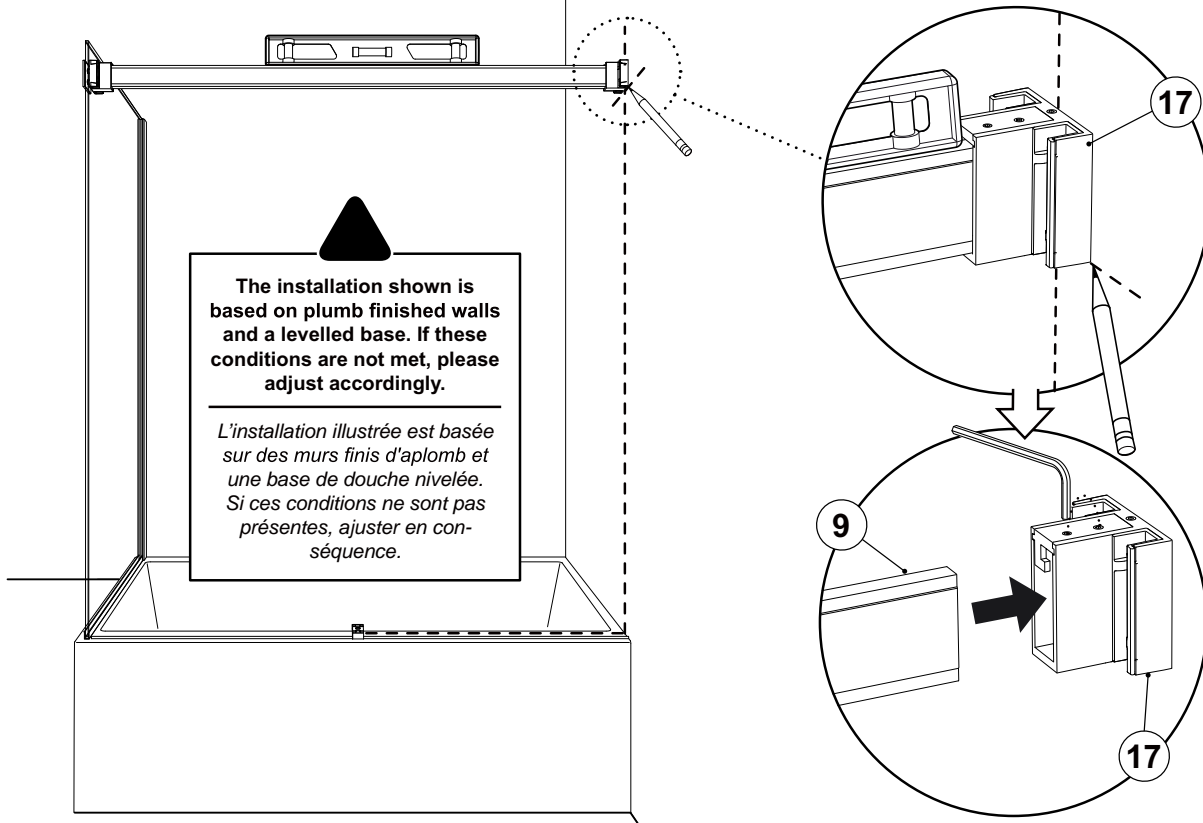

Step 21 / Étape 21

PLACE THE WALL MOUNT BRACKET ON THE WALL AND MARK THE HOLE LOCATION
PLACER LE SUPPORT MURAL SUR LE MUR ET MARQUER L'EMPLACEMENT DES TROUS

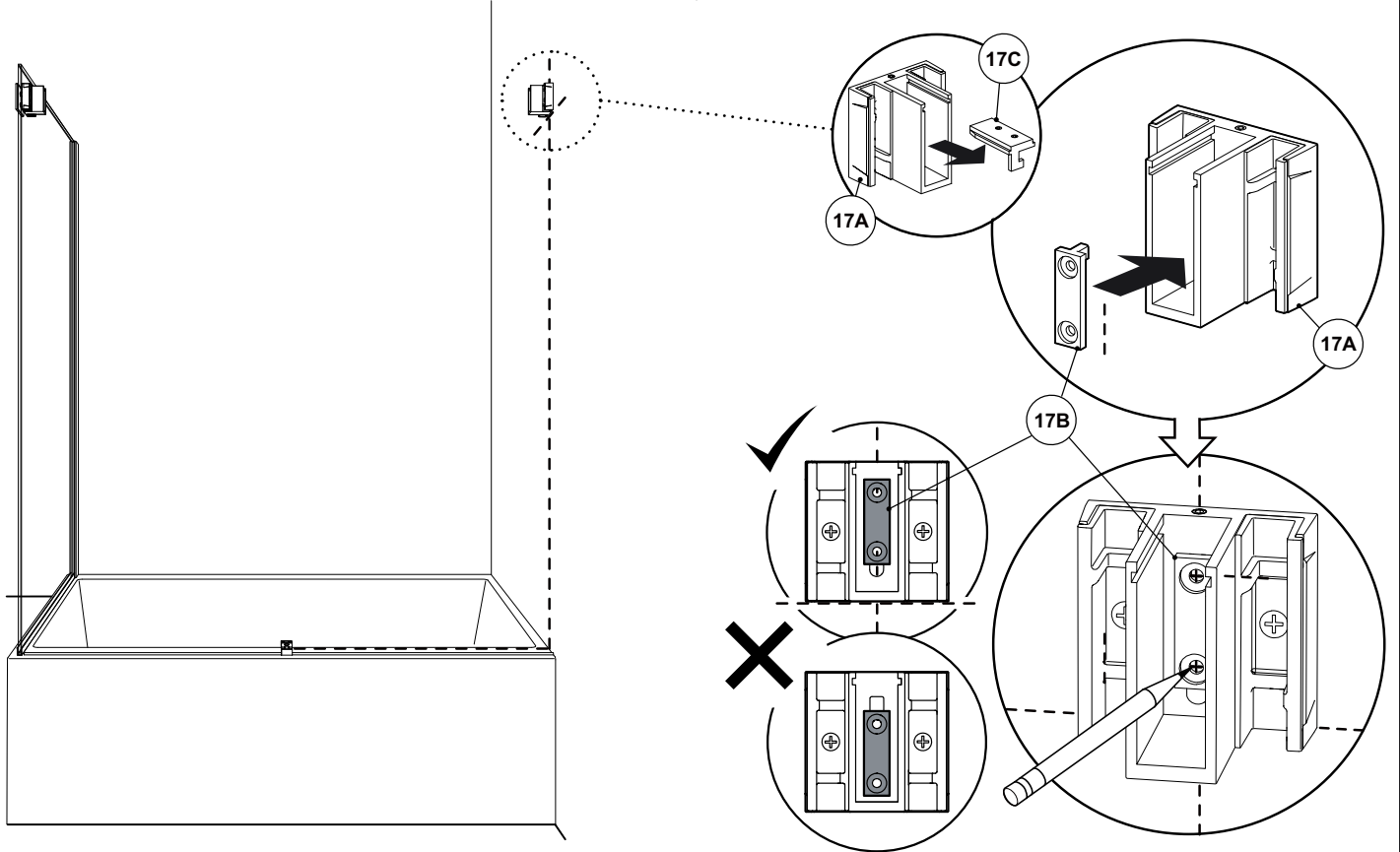

Step 22 / Étape 22

DRILL, APPLY SILICONE & INSERT THE WALL PLUGS
PERCER, APPLIQUER DU SILICONE ET INSÉRER LES CHEVILLES

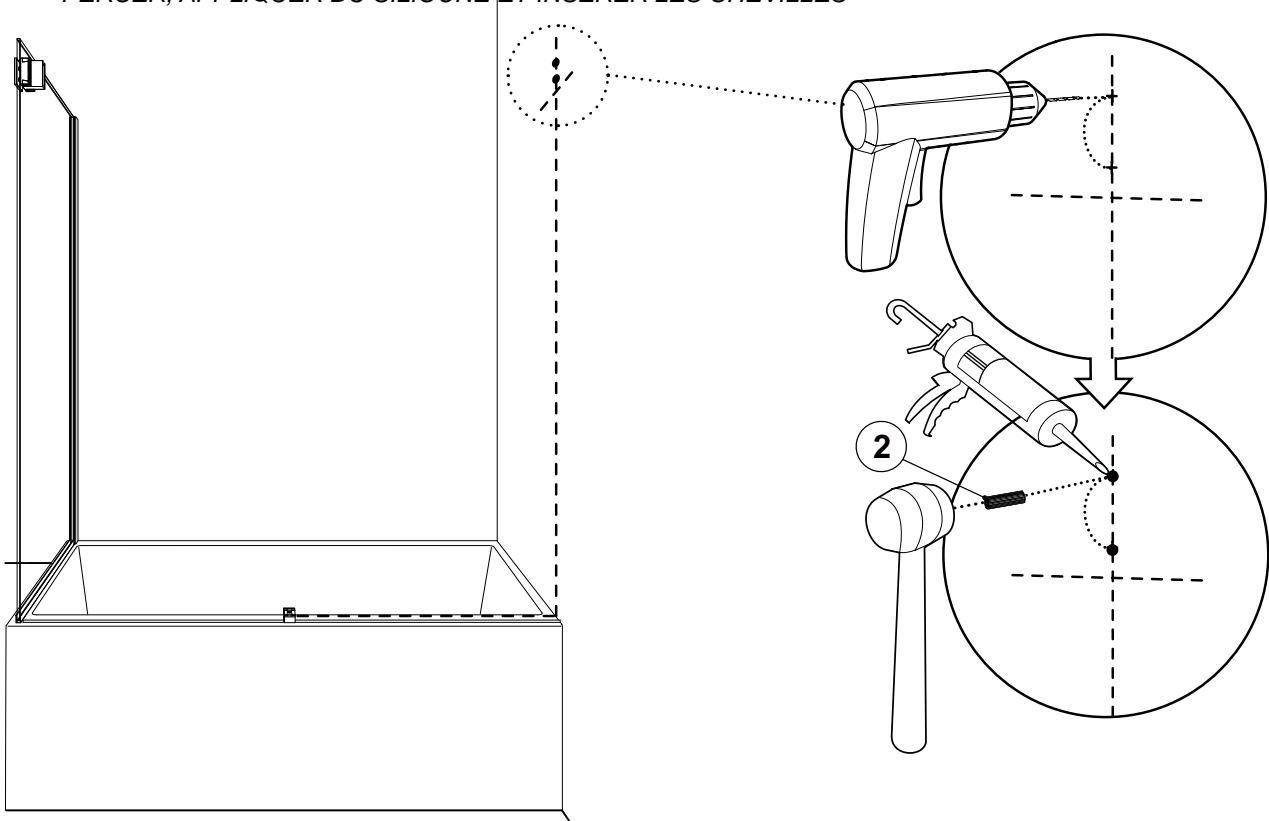

Step 23 / Étape 23

SECURE THE WALL MOUNT BRACKETS TO THE WALL
SÉCURISER LES SUPPORTS MURAUX AU MUR

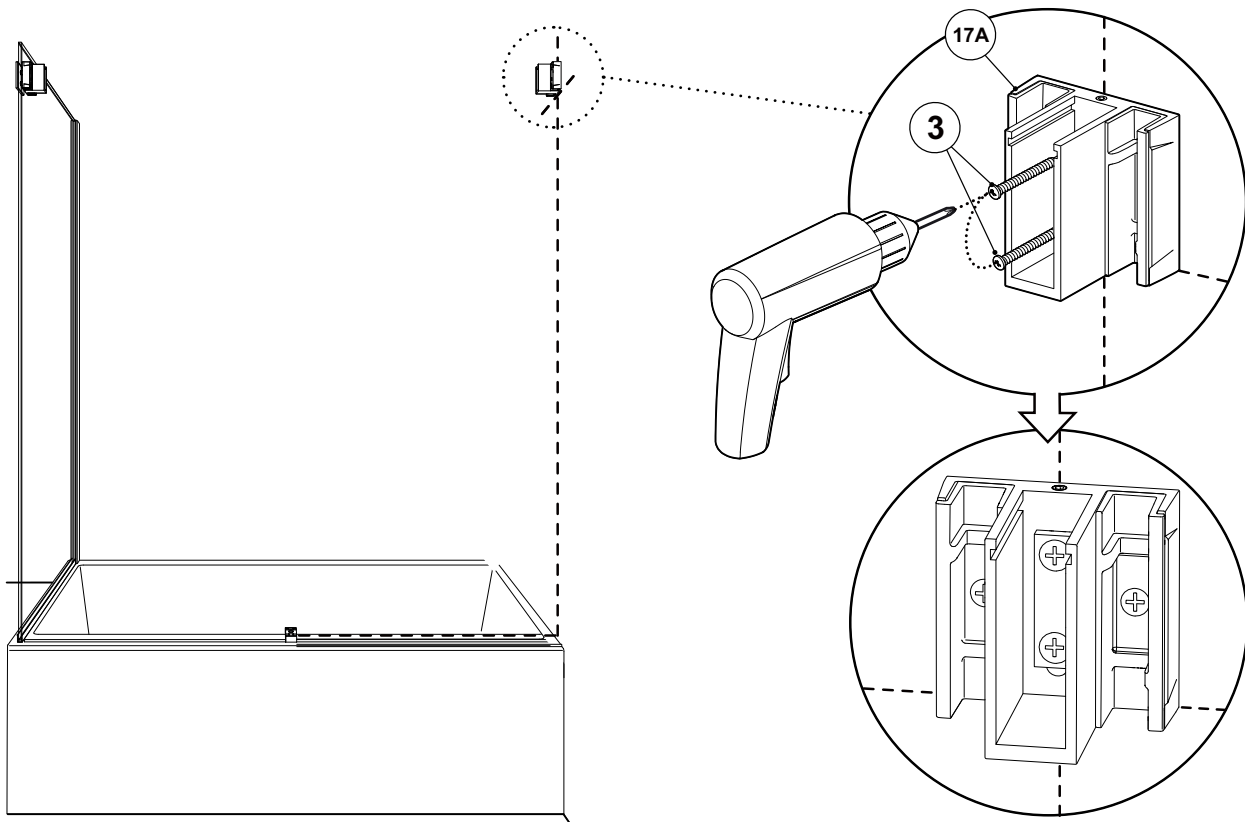

Step 24 / Étape 24

ADD THE RUNNING RAIL AND THE WALL MOUNT COVERS
AJOUTER LE RAIL DE ROULEMENT ET LES CAPUCHONS DES SUPPORTS MURAUX

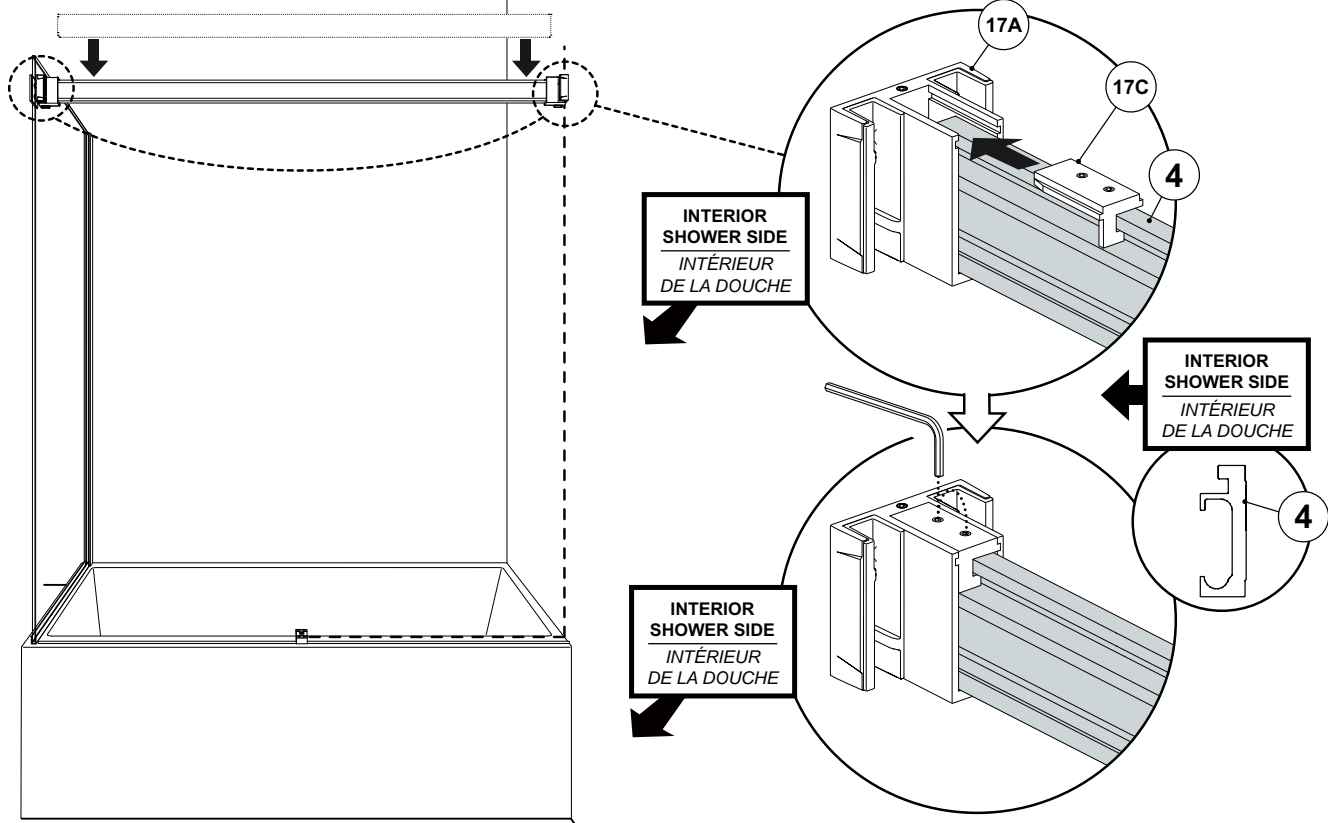

Step 17 / Étape 17

INSTALL THE BOTTOM DOOR GASKET ON THE INTERIOR PANEL
INSTALLER LE JOINT INFÉRIEUR POUR LA PORTE

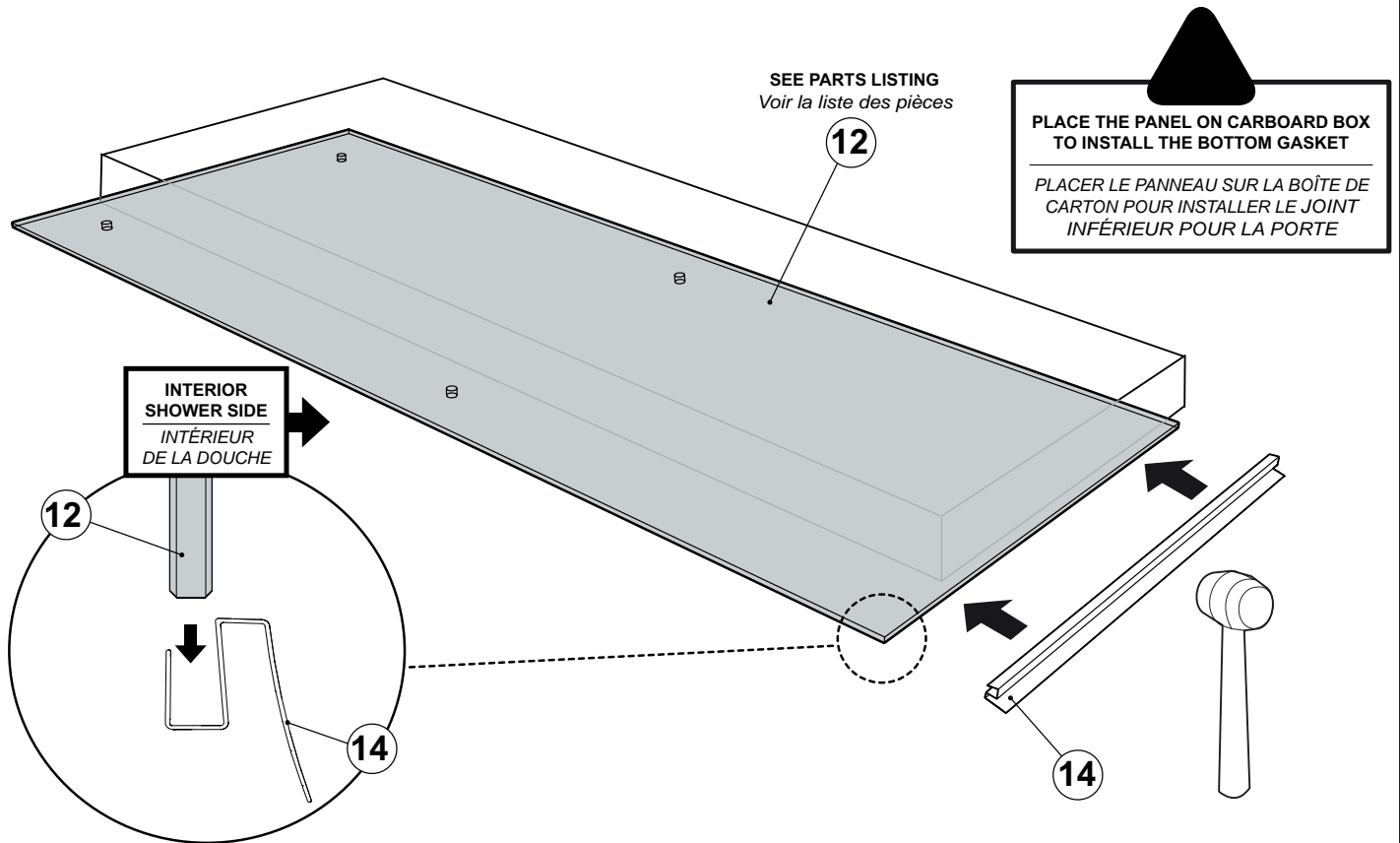

Step 18 / Étape 18

INSTALL THE ROLLERS ON THE INTERIOR PANEL
INSTALLER LES ROULETTES SUR LE PANNEAU INTÉRIEUR

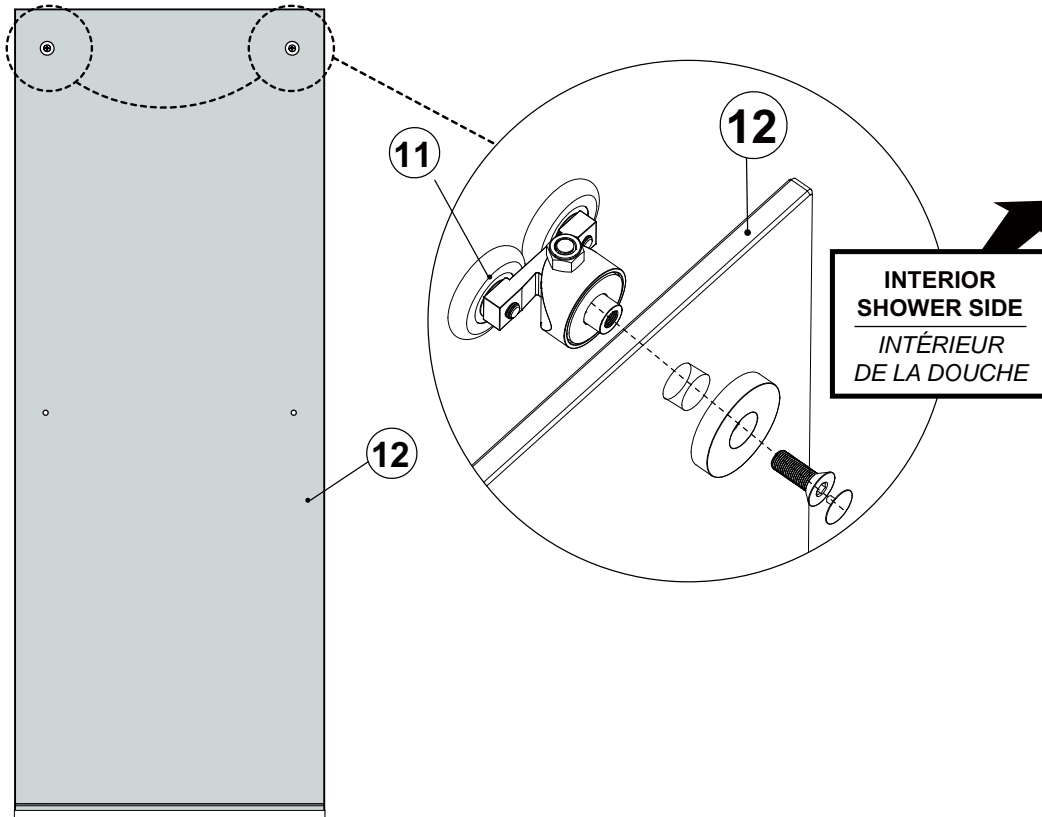

Step 19 / Étape 19

INSTALL THE TOWEL BAR ON THE INTERIOR PANEL
INSTALLER LA PORTE-SERVIETTE SUR LE PANNEAU INTÉRIEUR

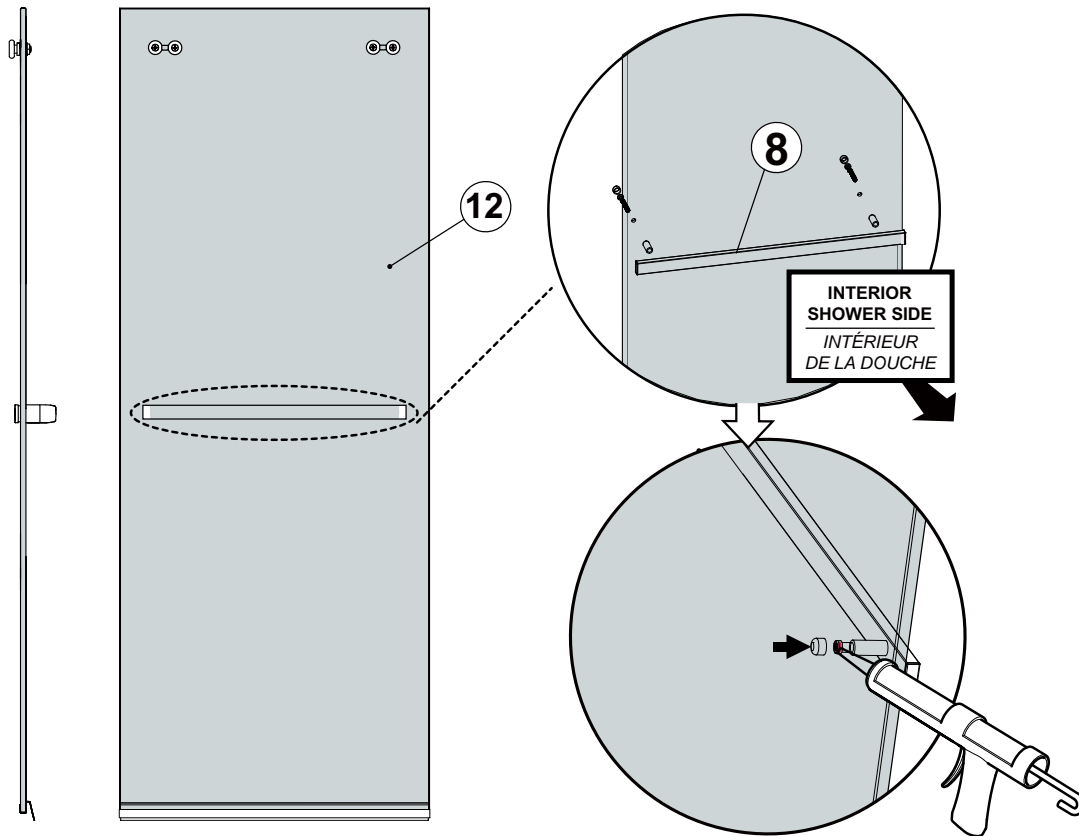

Step 20 / Étape 20

INSTALL THE INTERIOR PANEL
INSTALLER LE PANNEAU INTÉRIEUR

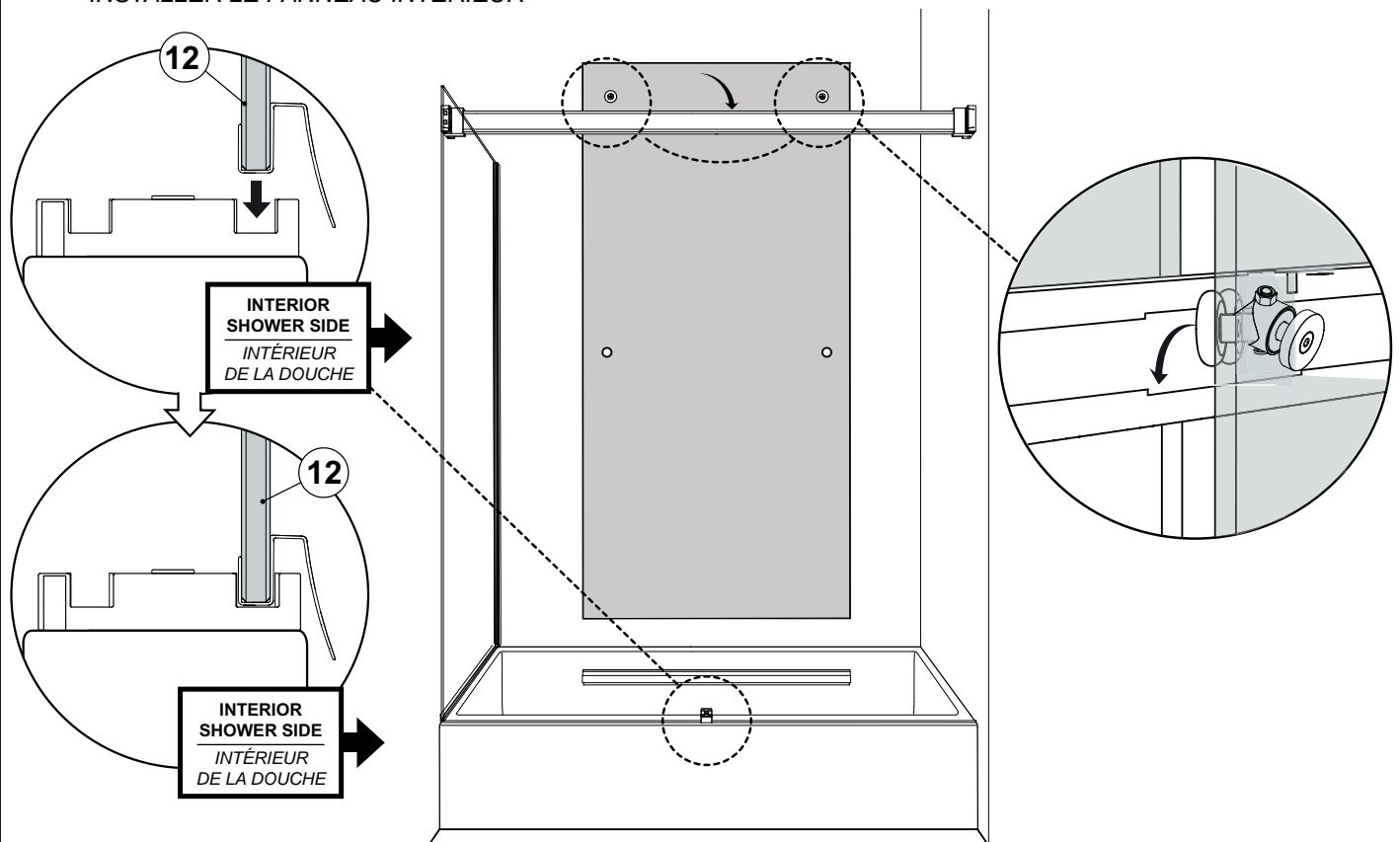

Step 21 / Étape 21

INSTALL THE ROLLERS ON THE EXTERIOR PANEL INSTALLER LES ROULETTES SUR LE PANNEAU EXTÉRIEUR

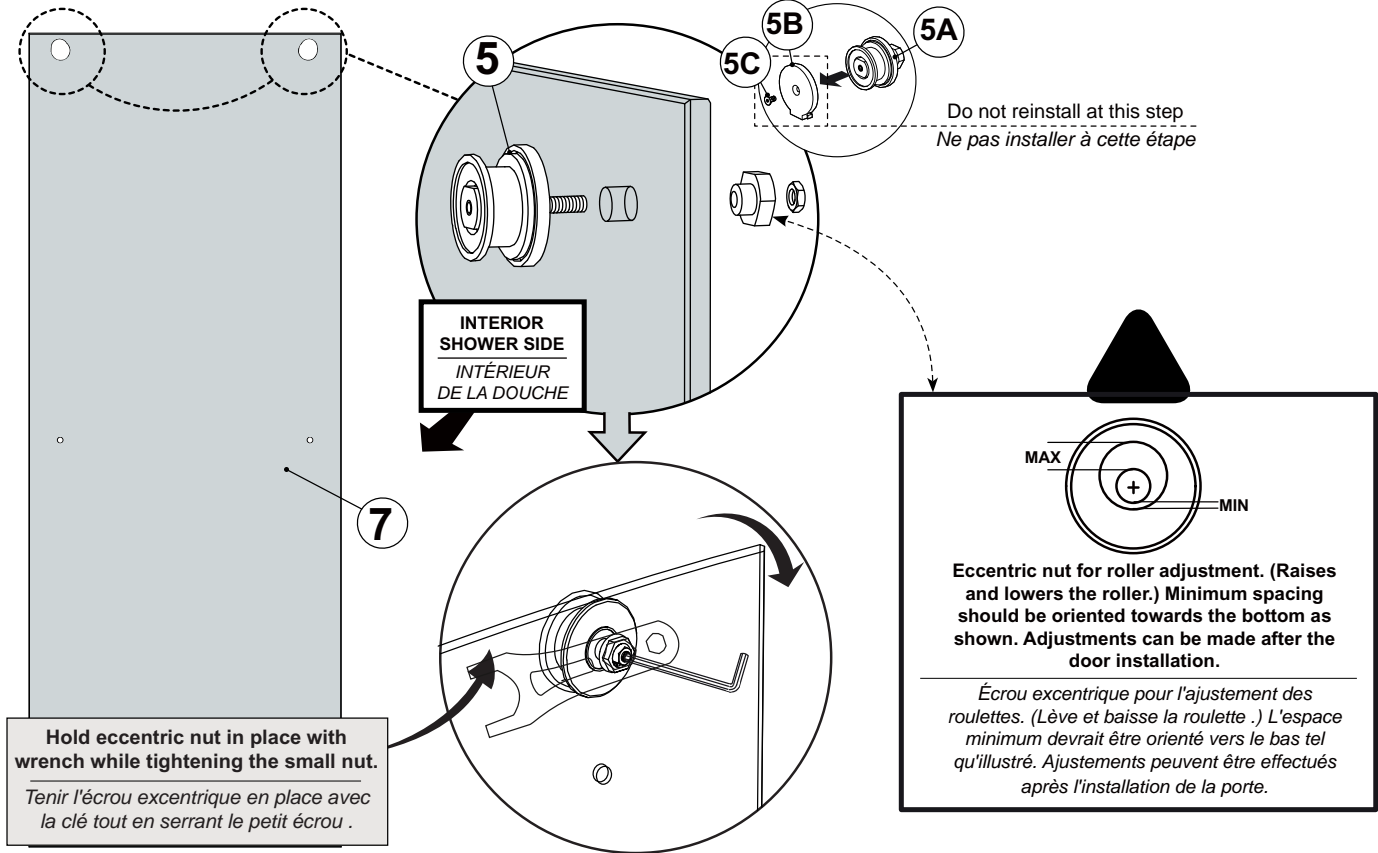

Step 22 / Étape 22

INSTALL THE TOWEL BAR ON THE EXTERIOR PANEL INSTALLER LA PORTE-SERVIETTE SUR LE PANNEAU EXTÉRIEUR

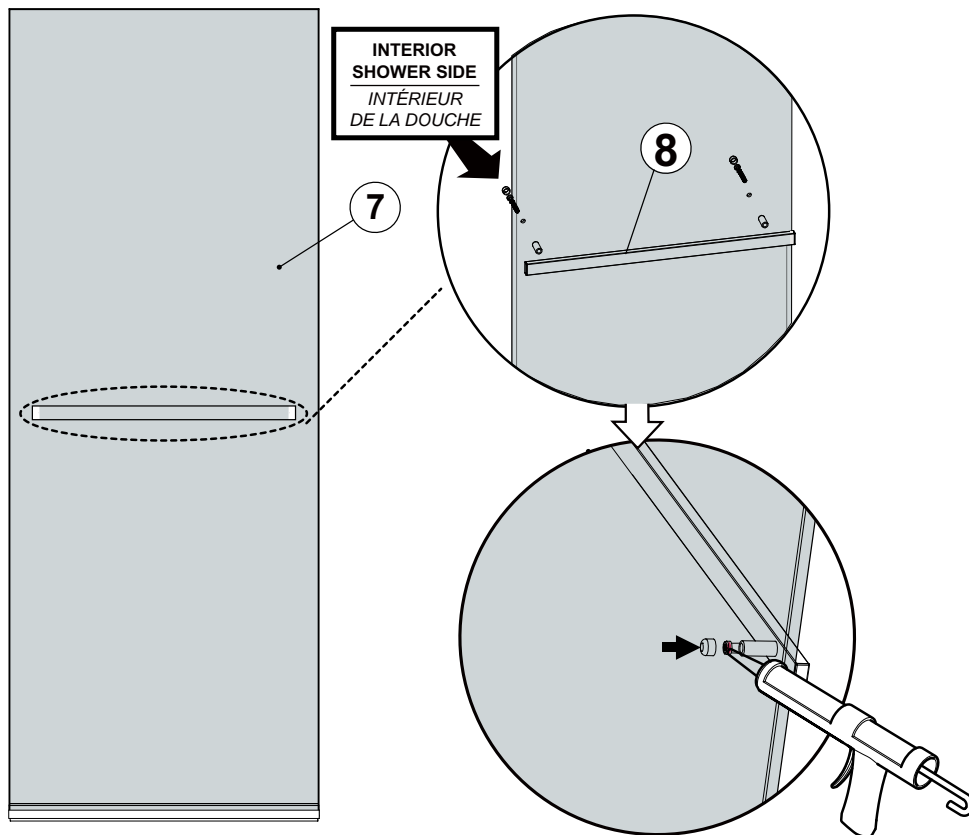

Step 23 / Étape 23

INSTALL THE EXTERIOR PANEL
INSTALLER LE PANNEAU EXTÉRIEUR

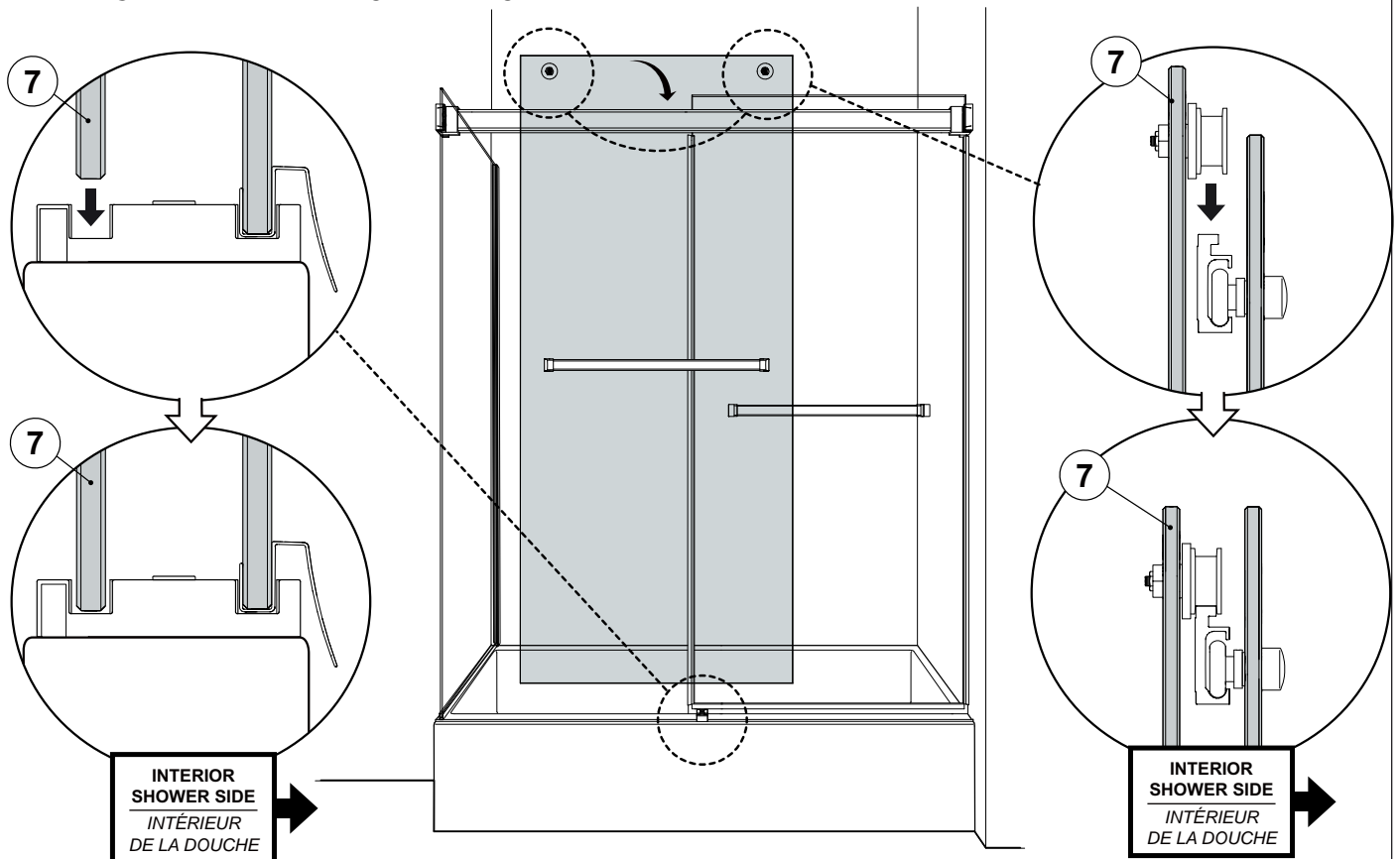

Step 24 / Étape 24

INSTALL THE ANTI-JUMP ON THE EXTERIOR ROLLERS
INSTALLER L'ANTI-SAUT SUR LES ROULETTES DU PANNEAU EXTÉRIEUR

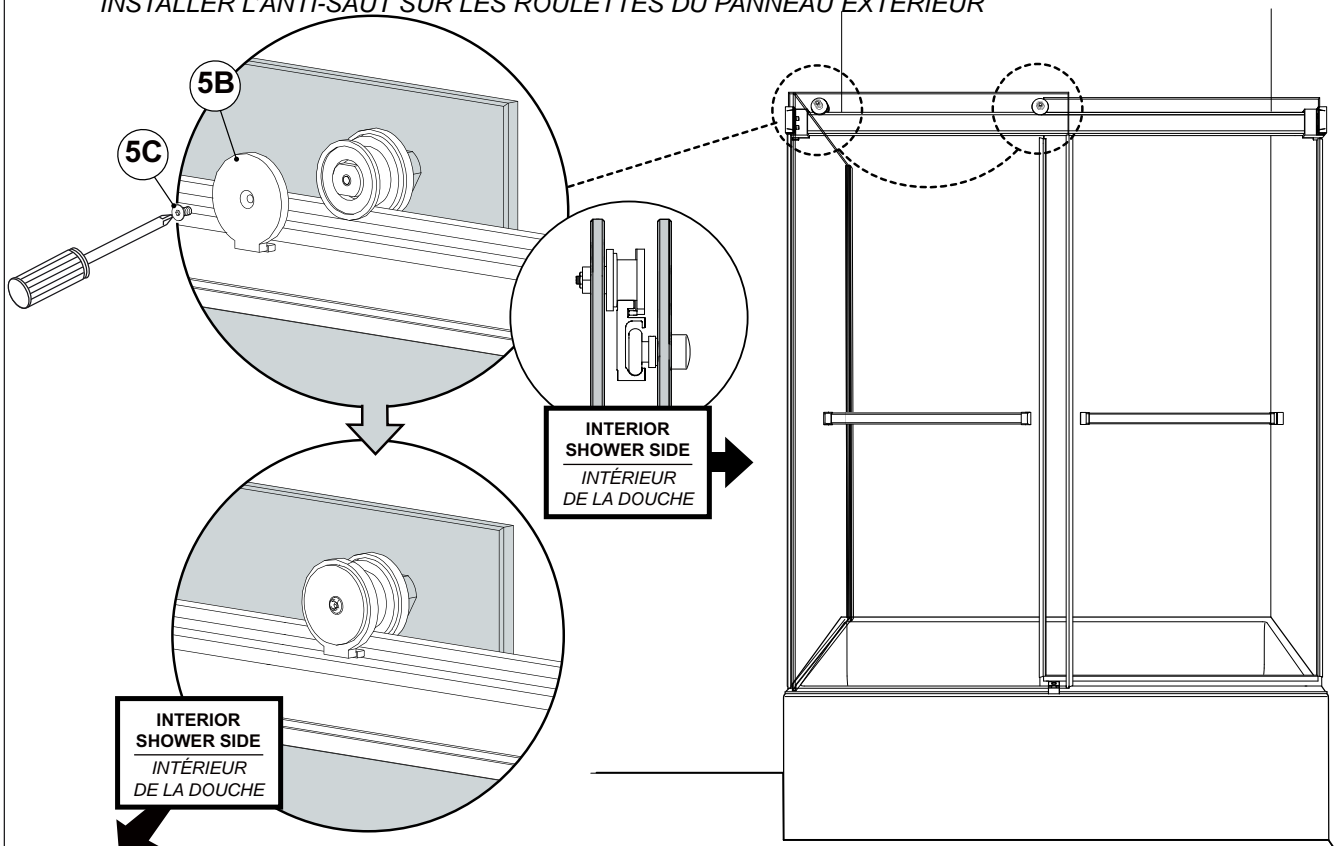

Step 25 / Étape 25

INSTALL THE SIDE GASKET ON THE DOOR PANELS

INSTALLER LES JOINT LATÉRAUX SUR LES PANNEAUX DE PORTE

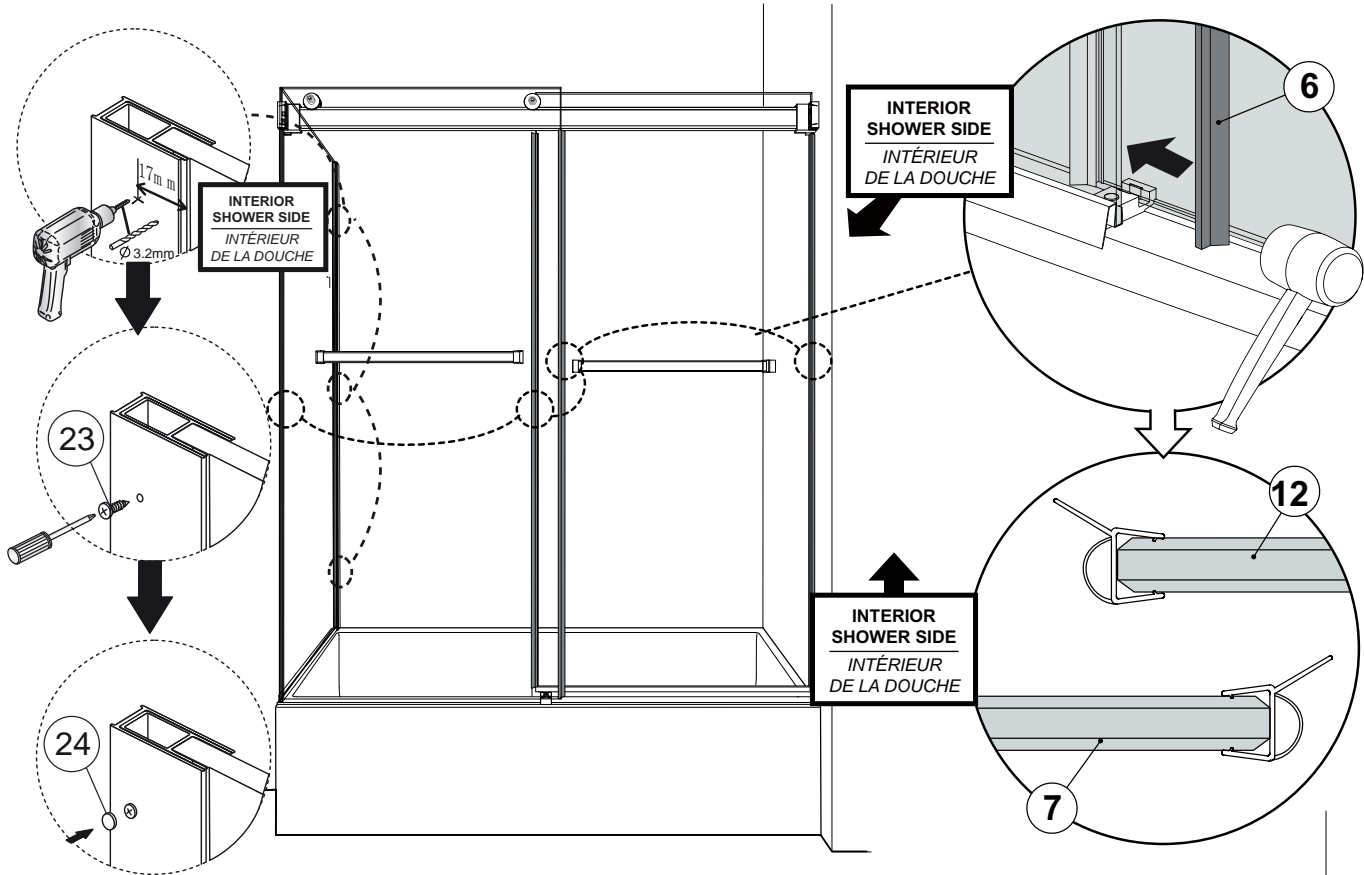

Step 26 / Étape 26

ADJUST THE DOOR PANELS

AJUSTER LES PANNEAUX DE PORTE

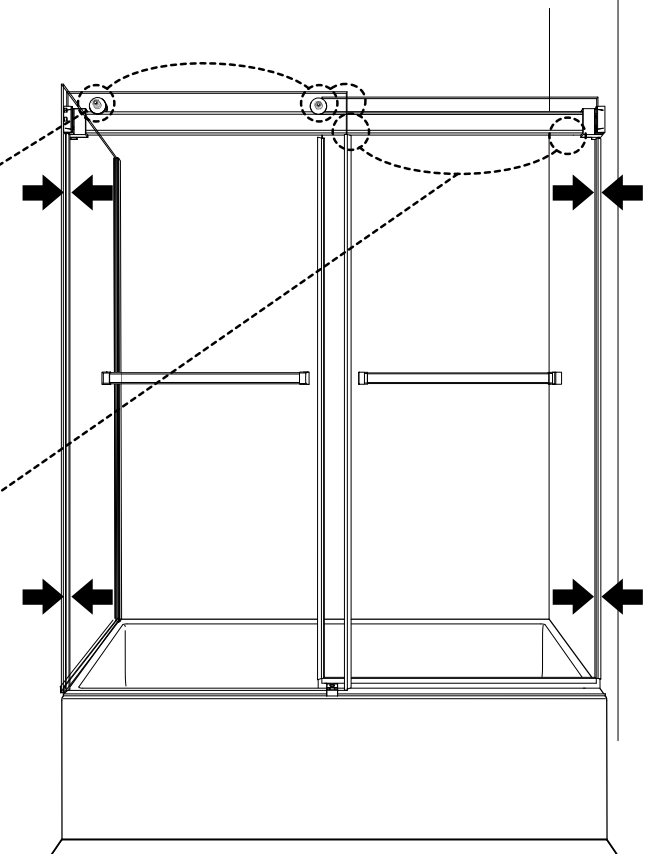
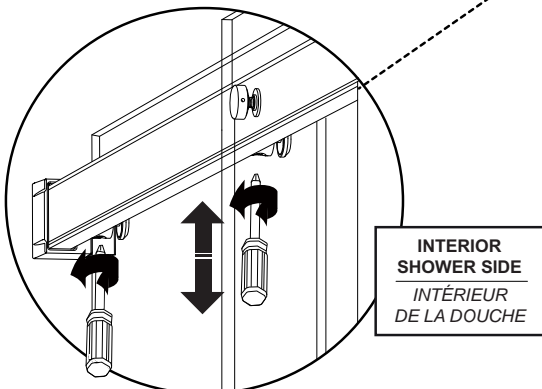
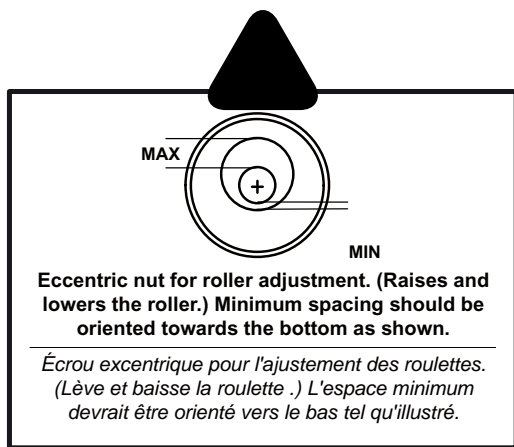

Step 27 / Étape 27

INSTALL THE ROLLER CAPS
INSTALLER LES CAPUCHON DES ROULETTES

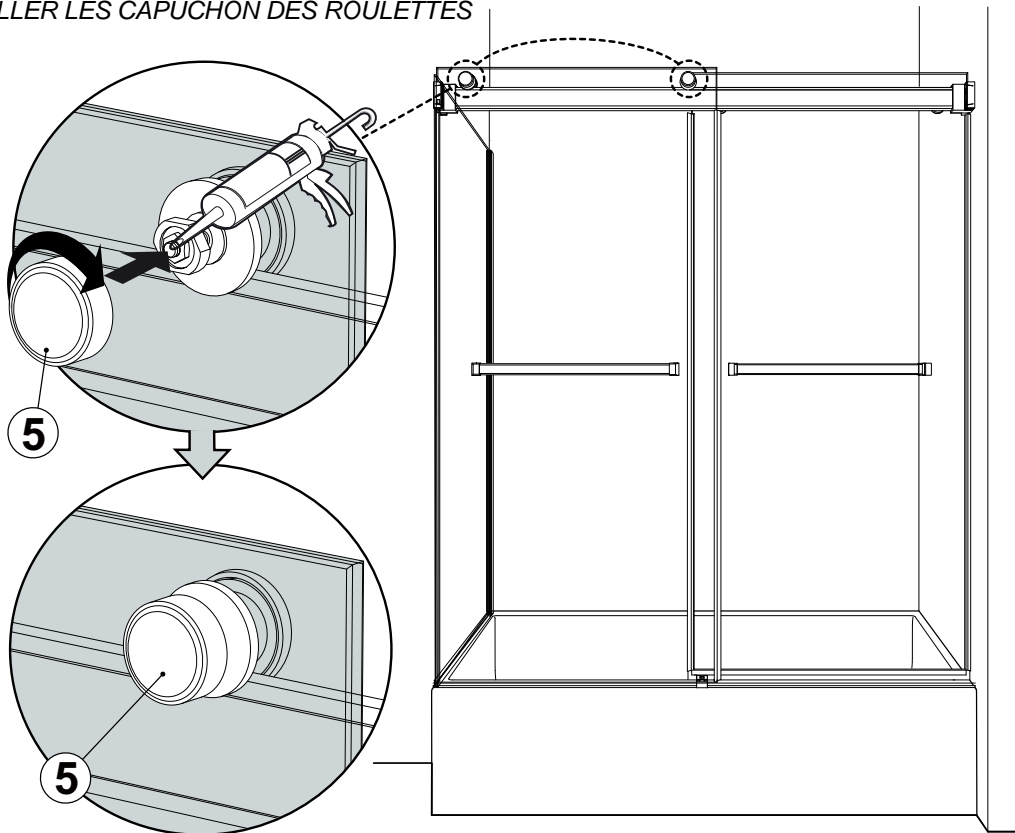

Step 28 / Étape 28

SEAL THE SHOWER UNIT
CALFEUTRER LA DOUCHE

