

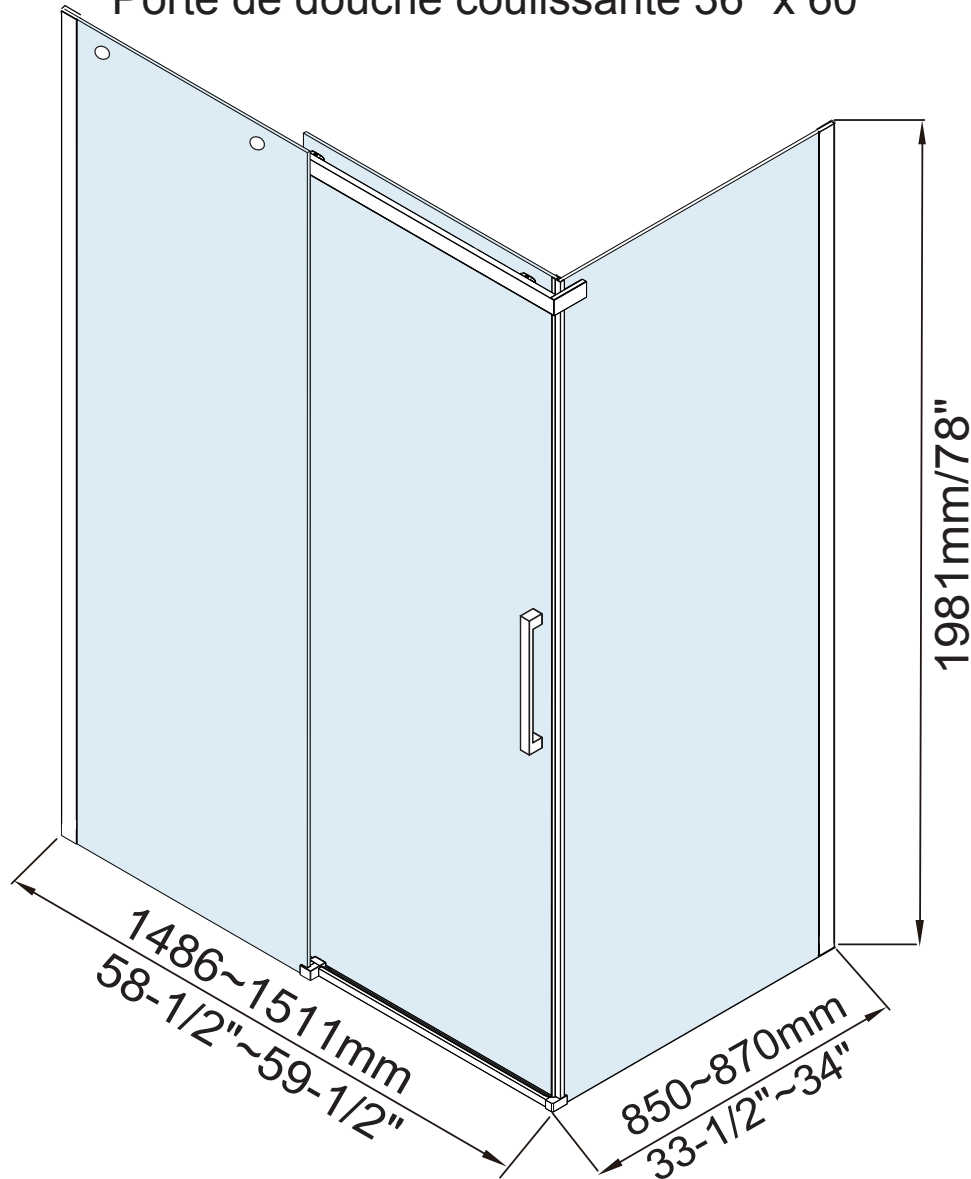

DS653660BK

36" x 60" Rectangular Sliding Shower Door
Porte de douche coulissante 36" x 60"



Dimension of shower door | Dimensions de la porte de douche:
(850~870) x (1486~1511) x 1981mm(H) / (33-1/2"~34") x (58-1/2"~59-1/2") x 78"(H)

Profile adjustment | Ajustement progressif du profilé:
+25mm/1"

◆ General Information

* Informations générales

Please inspect the product immediately upon receipt for transit damage, missing packs / parts or manufacturing defects. Damage reported later cannot be accepted. Please handle the product with care to avoid knocks and shocks on any side or edge of the glass.

*Prière de bien inspecter le produit dès la réception pour vous assurer qu'il n'y a aucun dommage dû au transport, aucun défaut de fabrication ou de pièces manquantes. Les dommages signalés plus tard ne pourront être acceptés. Manipulez le produit avec soin en évitant tout coup / choc sur les côtés ou les bordures du verre.

Note: The safety glass cannot be re-worked.

***Notes : Le verre de sécurité ne peut être retravaillé.**

Please read these instructions carefully before starting the installation.

Special care should be taken when drilling the walls to avoid hidden pipes or electrical cables.

*Bien lire ces instructions avant de débiter l'installation.

Des précautions particulières doivent être prises lors du perçage des murs pour éviter les tuyaux ou câbles électriques cachés.

Aftercare instructions

*Instructions d'entretien

After use, your shower should be cleaned with soap and water. This is particularly important in hard water districts where insoluble lime salts may be deposited and allowed to build up. Gritty or abrasive cleaners should not be used. Avoid contact with strong chemicals such as organic solvents and strippers. Glass cleaners can be used but with caution. If in doubt, contact the cleaner's manufacturer.

Please keep these instructions for aftercare and customer service details.

*Après l'utilisation, votre douche devrait être nettoyée avec de l'eau et du savon. Ceci est particulièrement important dans les districts où l'eau dure et le calcium peuvent causer des accumulations insolubles. Les détergents abrasifs ne doivent pas être utilisés. Ne pas mettre en contact avec des produits chimiques forts tels les solvants organiques et les décapants. Les nettoyants à vitre peuvent être utilisés, mais avec précaution. Dans le doute, contactez le fabricant du produit en question.

* Veuillez garder ces instructions pour l'entretien et pour les informations de service à la clientèle.

* ~~~~~

Tools Required Outils requis

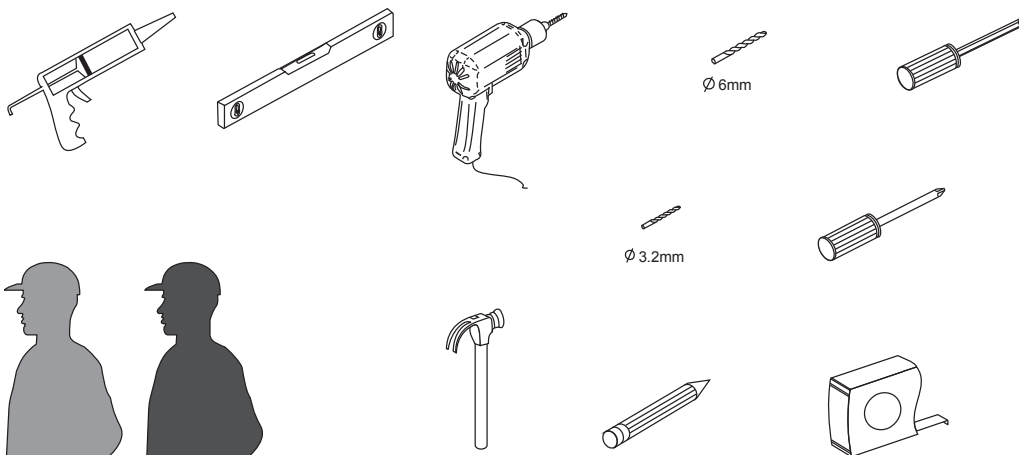

This product is heavy and may require two people to install

*Ce produit est lourd et peut nécessiter deux personnes pour l'installation.



◆ Assembly Drawing / Dessin d'assemblage

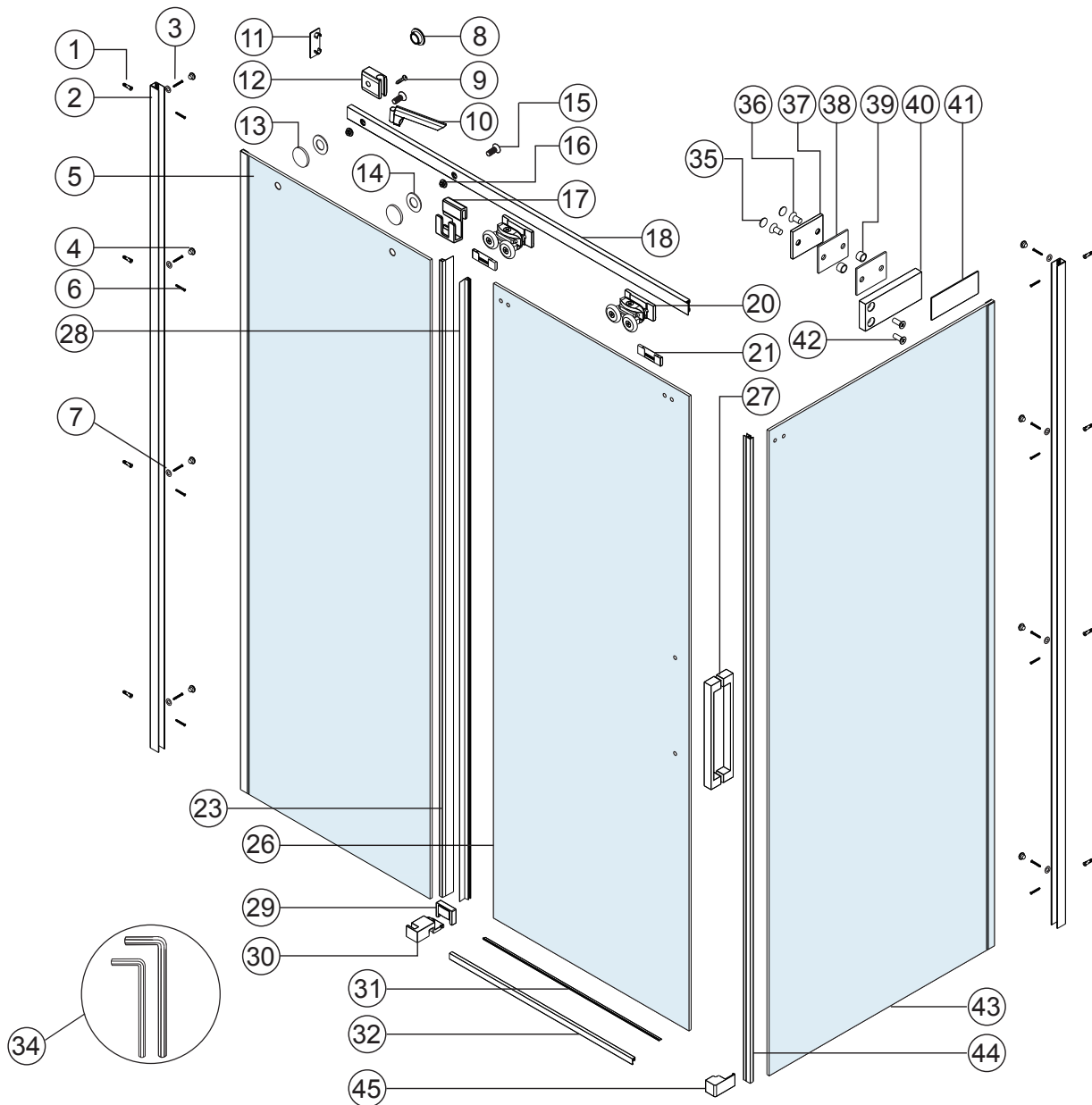

No.	Description / Description	Qty
①	Wall plugs / Prises murales	8
②	Wall profile / Profilé mural	2
③	Screws M4X10 / Vis M4X10	8
④	Screw Covers / Capuchons de vis	8
⑤	Fixed Side Panel / Panneau fixe	1
⑥	Screws M4x30 / Vis M4x30	8
⑦	Screw Cover Washers / Capuchons de vis	8
⑧	Roller stop cap / Couvercle du blocage à roulette	1
⑨	Roller stop screw M4x8 / Vis M4x8 du blocage à roulette	1
⑩	Roller stop / Blocage à roulette	1
⑪	Rail cap / Couvercle du rail	1
⑫	Roller stop frame / Cadre du blocage à roulette	1
⑬	Rail fixing plates / Plaque de fixation du rail	2

No.	Description / Description	Qty
⑭	Rail fixing washers / Rondelles de fixation du rail	2
⑮	Rail fixing screws M6x16 / Vis M6x16 fixation du rail	2
⑯	Rail fixing washers / Rondelles de fixation du rail	2
⑰	Rail installation tool / Outil d'installation du rail	1
⑱	Rail / Rail	1
⑲	Rollers / Roulettes	2
⑳	Roller caps / Couvercles de roulettes	2
㉓	Fixed panel seal / Joint d'étanchéité	1
㉔	Door Panel / Panneau de la porte	1
㉕	Handle set / Poignée de porte	1
㉖	Door panel seal / Joint d'étanchéité du panneau	1
㉗	Bottom guide cover cap / Couvercle du guide	2
㉘	Bottom guide L/R / Guide du bas	1
㉙	Bottom seal / Joint du bas	1

No.	Description / Description	Qty
㉚	Bottom Rail / Rail du bas	1
㉜	Allen keys / Clés Allen	2
㉝	Screw Covers / Capuchons de vis	2
㉞	M6x20 screws / Vis M6x20	2
㉟	Fixing plate inside / Plaque de fixation	1
㊱	Plate washers / Plaque de rondelle	2
㊲	Screw washers / Rondelle de vis	2
㊳	Fixing plate outside / Plaque de fixation extérieure	1
㊴	Cover plate / Plaque de recouvrement	1
㊵	M5x18 screws / Vis M5x18	2
㊶	Side panel / Panneau de côté	1
㊷	Closing seal / Joint de fermeture de porte	1
㊸	Side panel footplate L/R / Plaque du panneau de côté D/G	1

◆ Installation Steps: *Étapes d'installation:

Step 1 / Étape 1

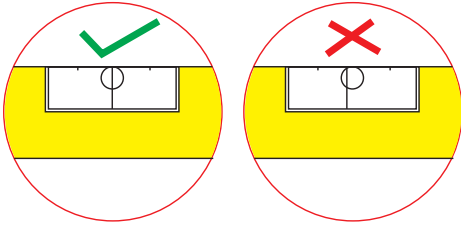

BASE MUST BE LEVELLED IN ALL DIRECTIONS!

Ensure the shower base is leveled in all directions and is properly sealed to the wall. The wall must be tiled down to the top edge of the tray.

Do not angle out bottom tile.

BASE MUST BE SEALED FULLY AROUND WHERE IT MEETS THE WALL.

LA BASE DOIT ÊTRE PARFAITEMENT DE NIVEAU

S'assurer que la base est nivelée dans toutes les directions et scellée au mur. La tuile doit être apposée jusqu'au rebord supérieur de la base.

Ne pas incliner la tuile inférieure.

LE JOINT ENTRE LA BASE ET LE MUR DOIT ÊTRE ENTIÈREMENT SCELLÉ.

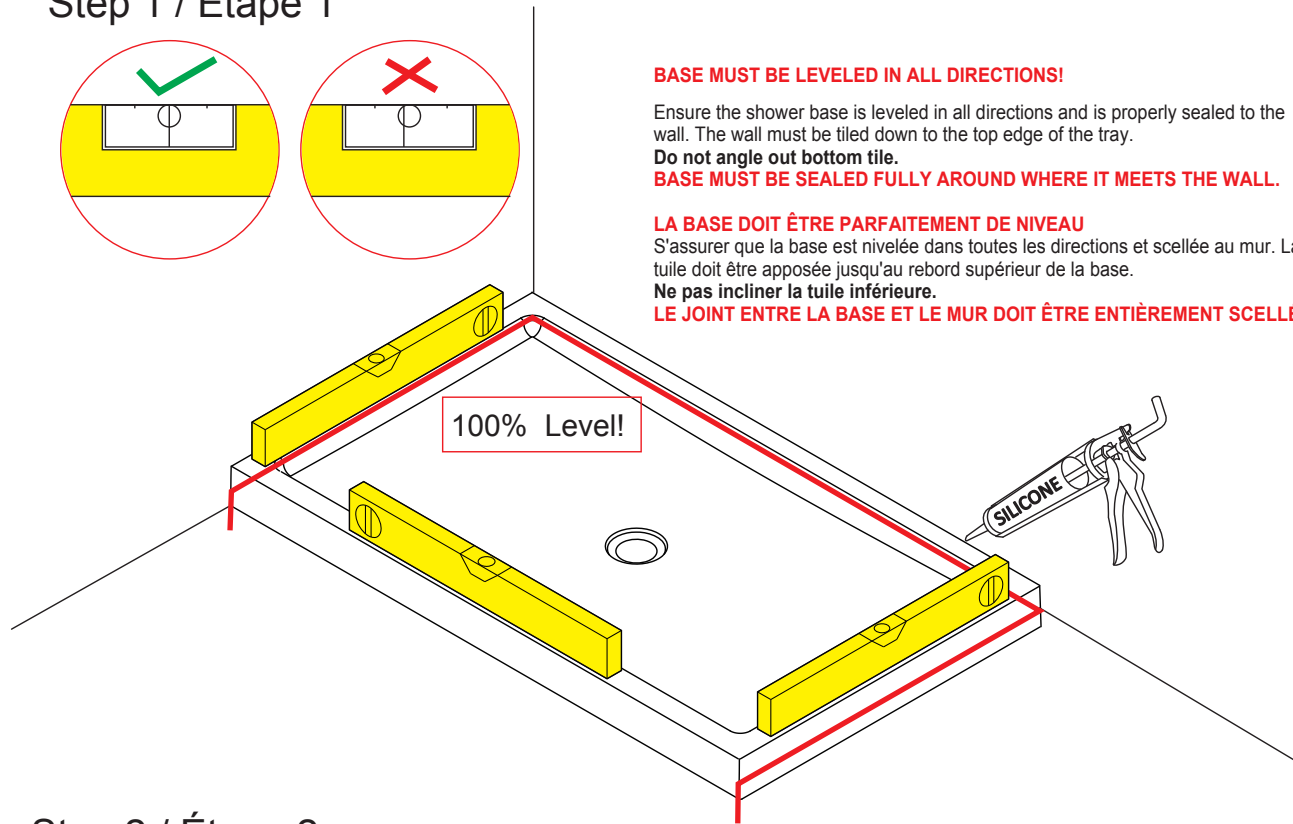

Step 2 / Étape 2

2B

Make sure the center of the wall profile is aligned with the base side. Mark the position for screws.

*Assurez-vous que le centre du profilé de mur est aligné avec le centre du rebord de la base.

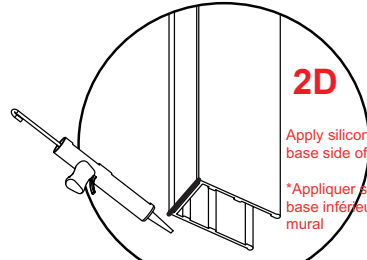
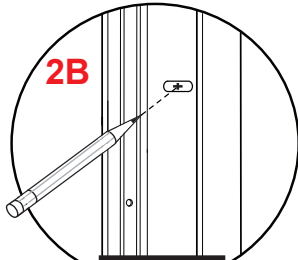

2D

Apply silicone to interior base side of the wall profile

*Appliquer silicone à la base inférieure du profilé mural

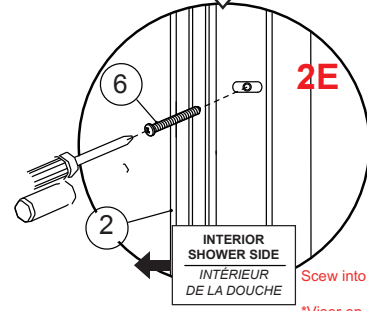
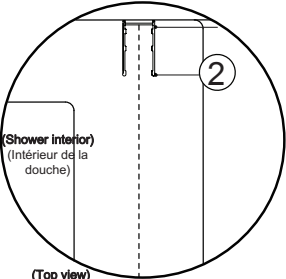

ScREW INTO PLACE

*VISER EN PLACE

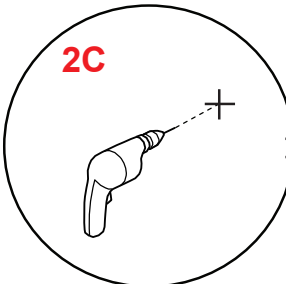

2C

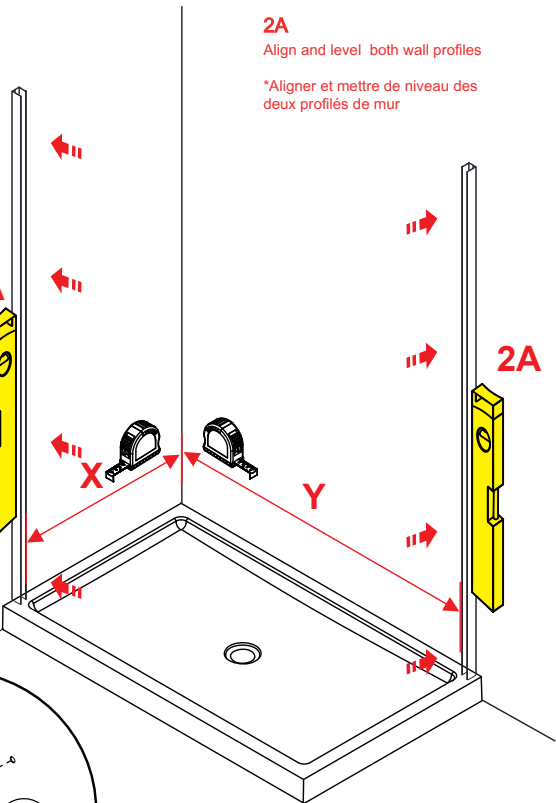
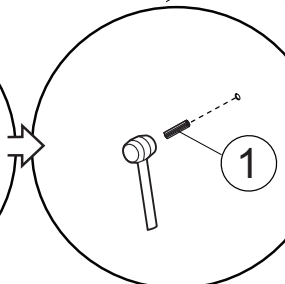
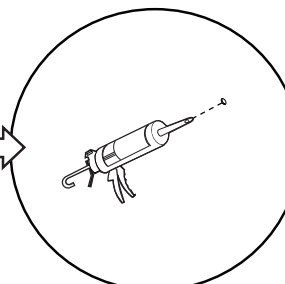

2A

Align and level both wall profiles

*Aligner et mettre de niveau des deux profilés de mur

2C

Screw hole in the marked position. Add silicone to the end of the wall plug and insert into the wall. Hammer into place.

*Visser un trou à la position marquée. Ajouter du silicone à l'embout de la prise murale. Marteler en place.

Step 3 / Étape 3

Fit the fixed panel into the wall profile

Fixer le panneau dans le profilé mural

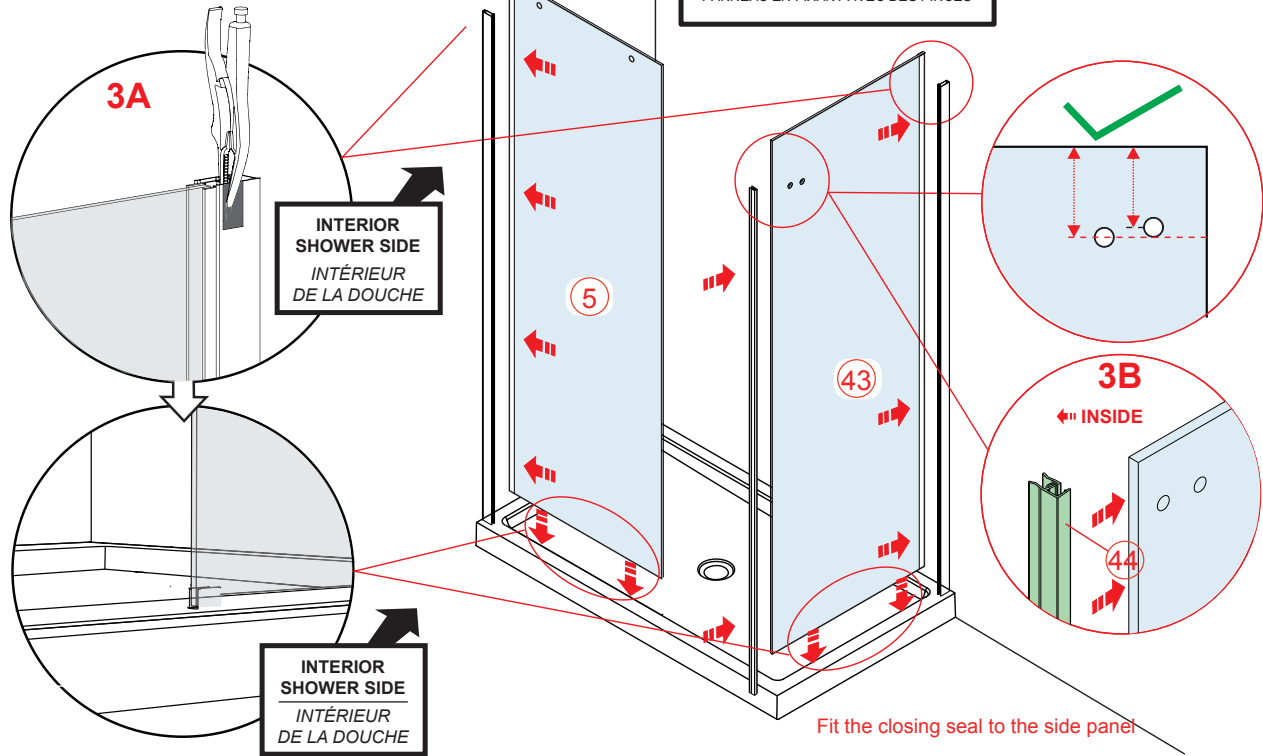

*Insérer le joint de fermeture de porte au panneau de côté

Step 4 / Étape 4

Fit installation tool on the inside of the shower near the wall.
*Fixer l'outil d'installation du côté intérieur, le plus près possible du mur.

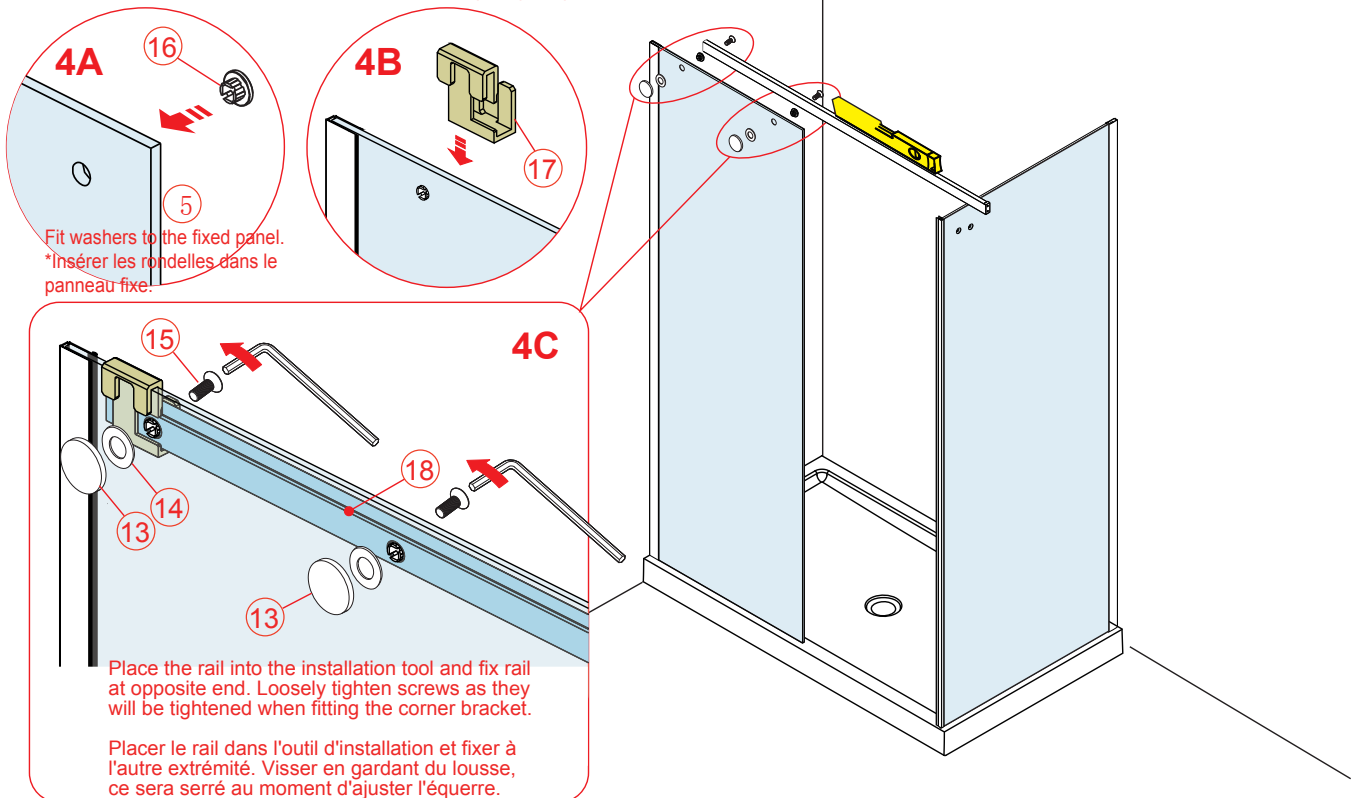

Step 5 / Étape 5

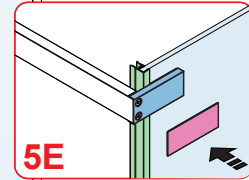
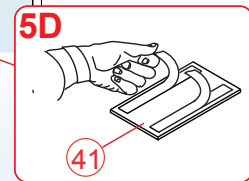
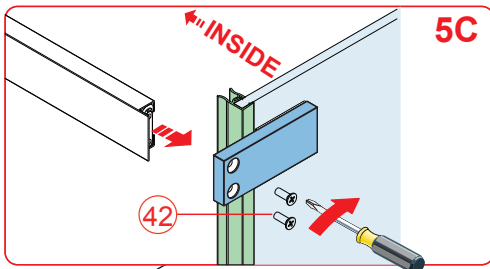
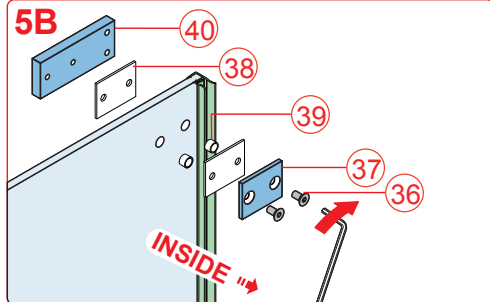
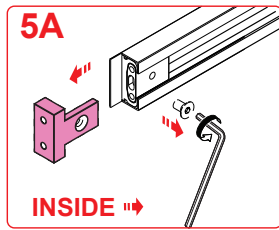

Apply the cover plate to the outside fixing plate
*Apporter la plaque de recouvrement sur la plaque de fixation

Step 6 / Étape 6

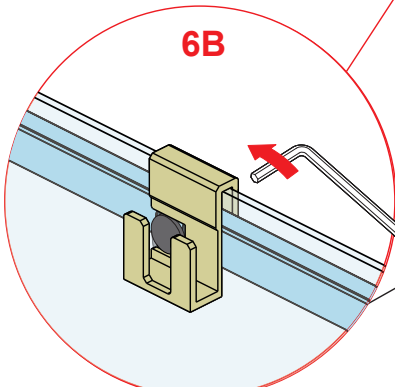
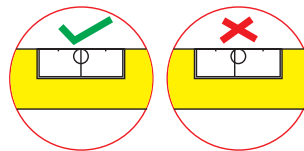
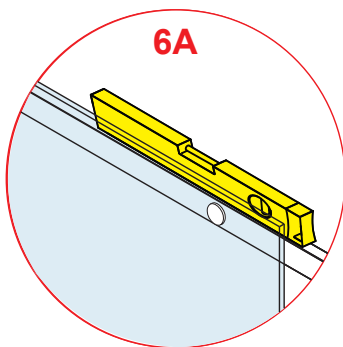

Adjust rail so it is leveled, then fully tighten all fixings.

*Ajuster le rail afin qu'il soit de niveau, puis serrer toutes les fixations de la rail.

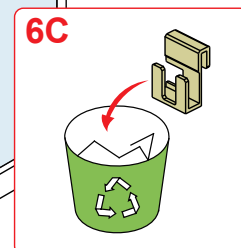

Once everything is fixed, you may dispose of the rail installation tool.

*Quand le tout est fixé, disposez de l'outil d'installation de rail.

Step 7 / Étape 7

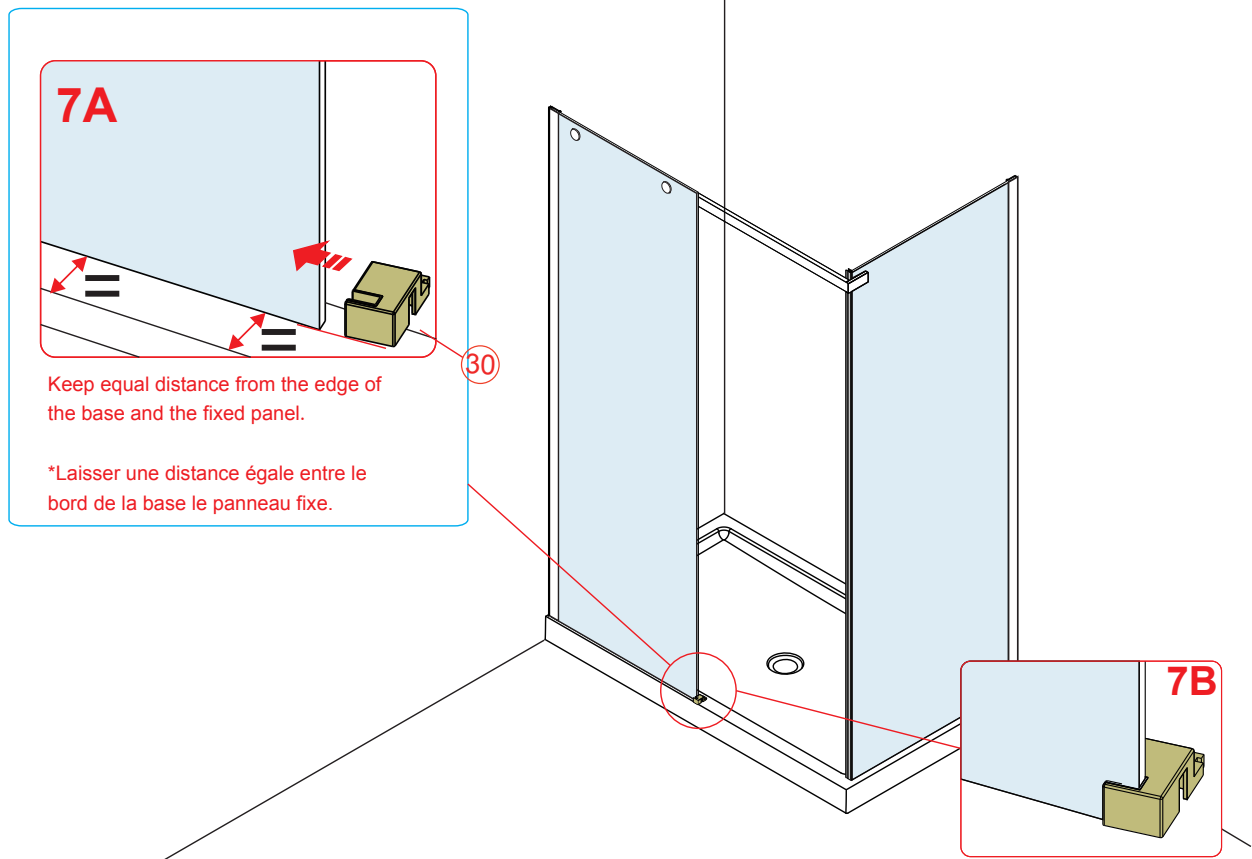

Step 8 / Étape 8

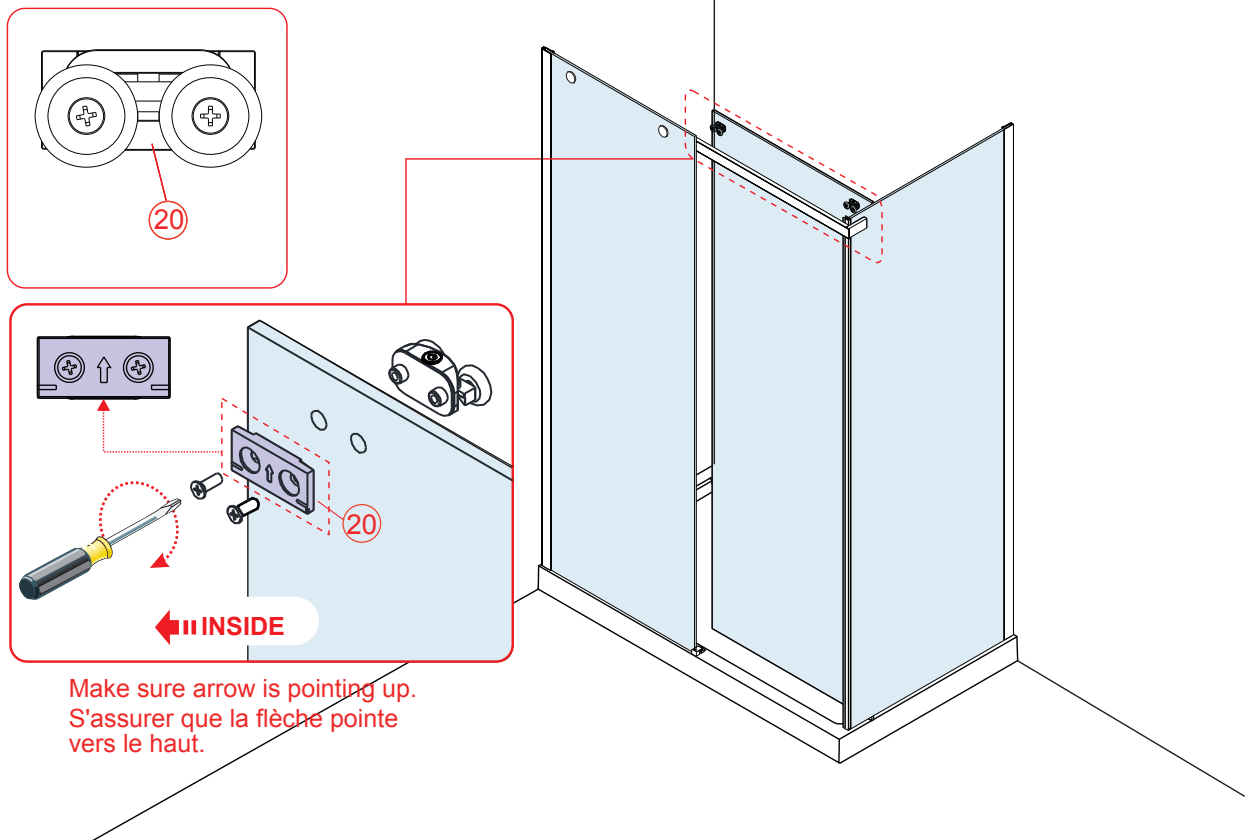

Step 9 / Étape 9

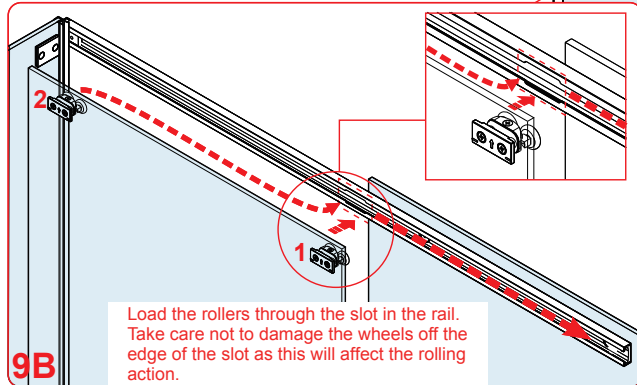
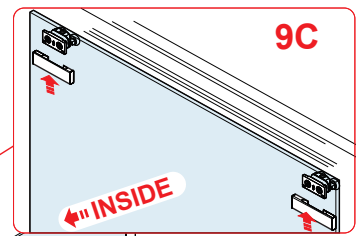
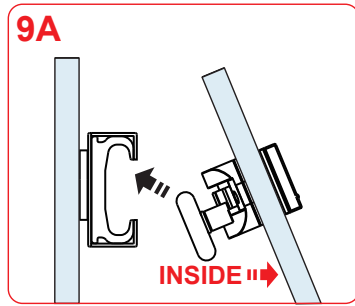

Load the rollers through the slot in the rail. Take care not to damage the wheels off the edge of the slot as this will affect the rolling action.

Insérer les roulettes par la fente dans le rail. Faire attention de ne pas endommager les roulettes sur le bord de la fente, car cela peut affecter le roulement.

Step 10 / Étape 10

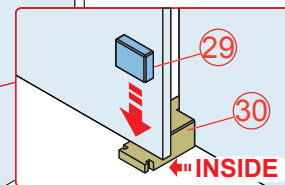
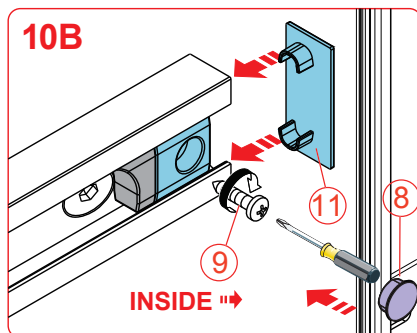
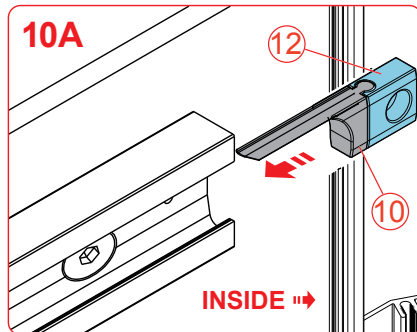

Step 11 / Étape 11

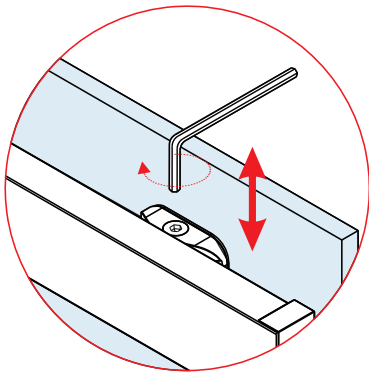

Use the Allen key provided to adjust the rollers to align the door parallel with the fixed panel. This is also necessary to optimise the rolling action.
Utiliser la clé Allen pour ajuster les roulettes afin que le porte soit parallèle avec le panneau fixe. Cet ajustement est nécessaire au bon roulement de la porte.

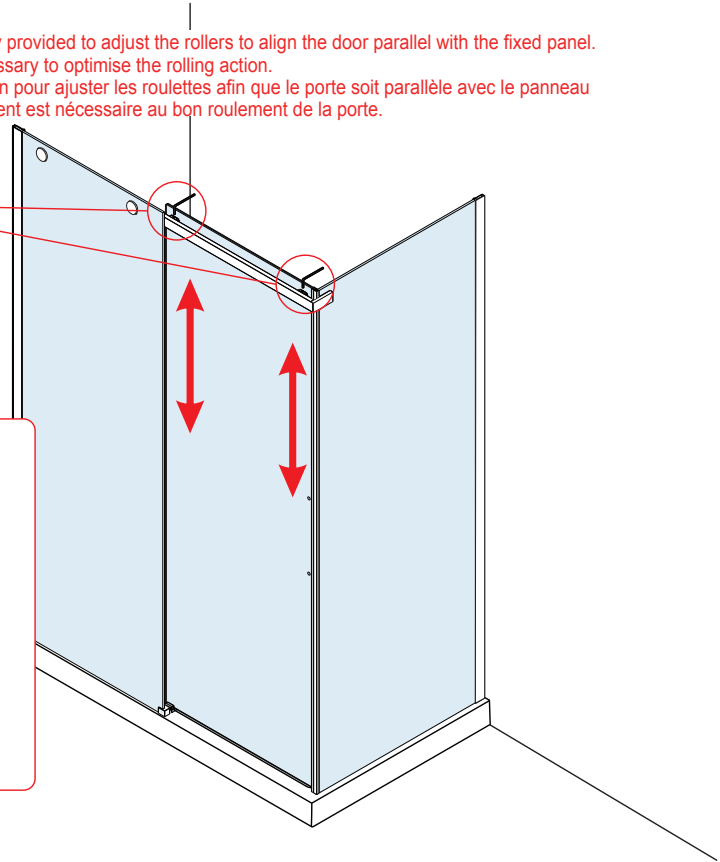
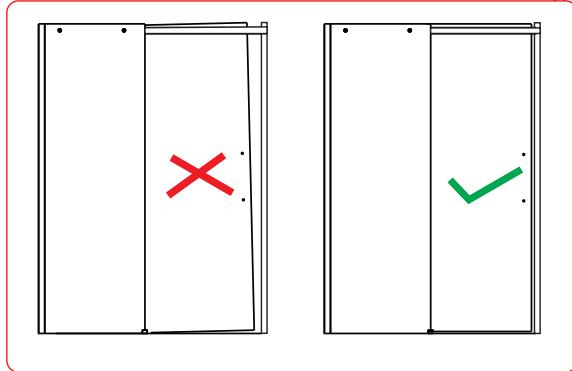

Step 12 / Étape 12

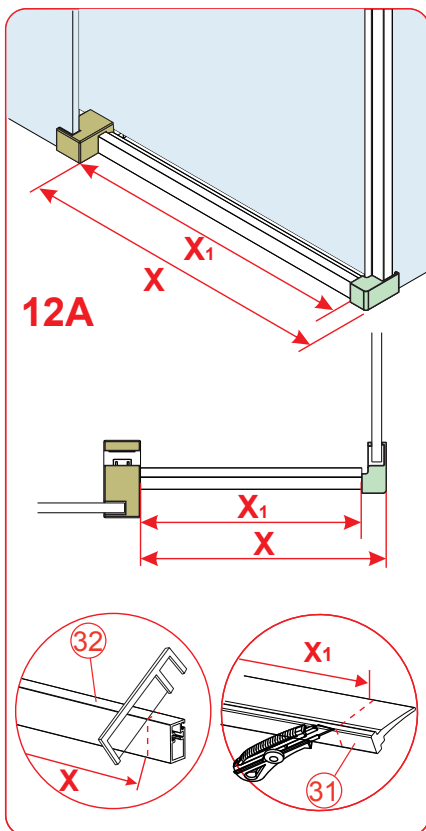

Assemble the rail and footplates.
Mesure X and cut rail to this length.
Measure X1 and cut seal to this length. Add silicone to the bottom of (45)

Assembler le rail et les plaques de coin.
Mesurer X et couper le rail à cette longueur. Mesurer X1 et couper le joint à cette longueur.
Ajouter du silicone au bas de (45)

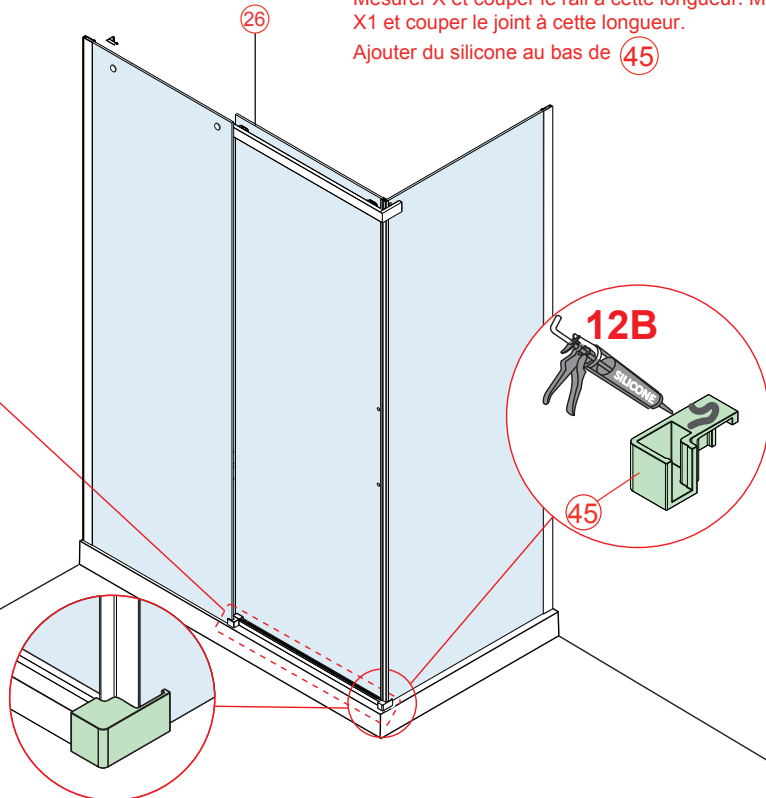

Step 13 / Étape 13

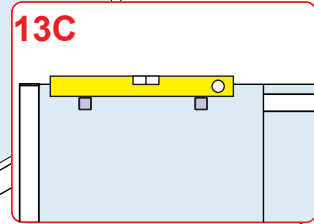
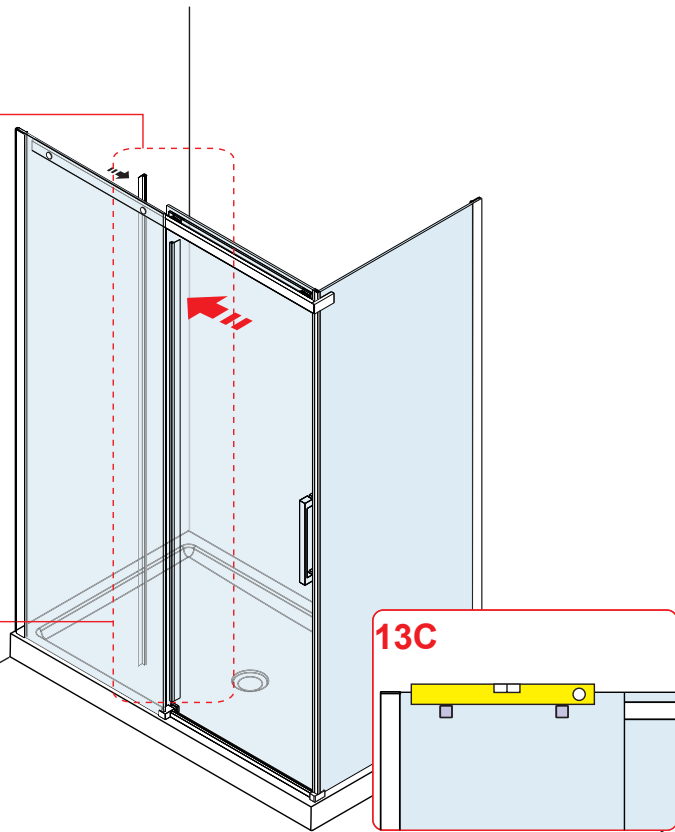
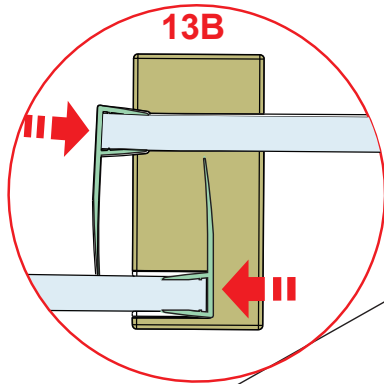
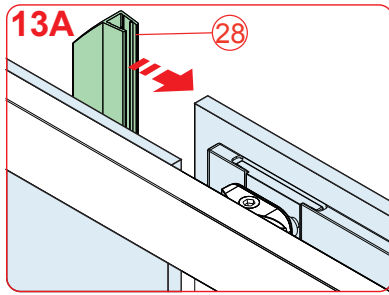

Step 14 / Étape 14

Remove the pliers and screw the fixed side panel to the wall profile.

Retirez les pinces et vissez le panneau fixe au profilé mural.

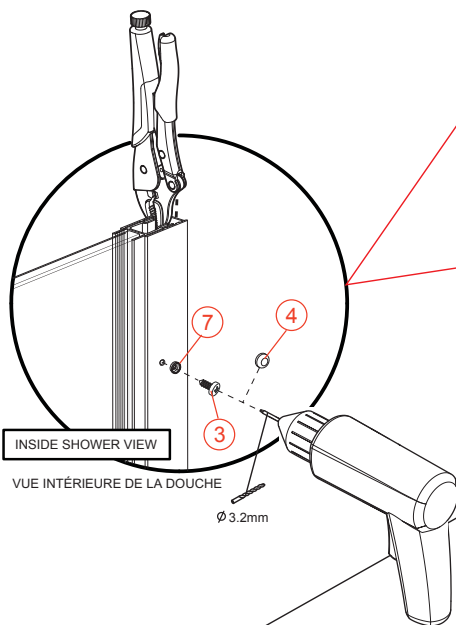

Screw in the interior handle. Put exterior handle into place and screw handle into place by the bottom.

Vissez la poignée intérieure en place. Positionnez la poignée extérieure et vissez-la en place par le dessous.

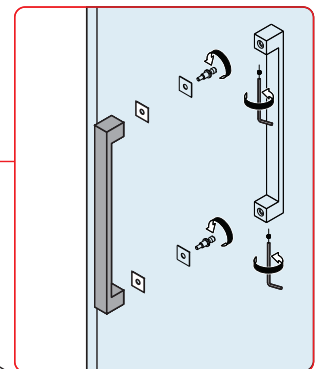

Step 19 / Étape 19

All silicone sealant should be applied to the outside.
Seal top to bottom between the wall profile and the wall. Seal the bottom
between the base/floor and the glass/rail/profile and approx. 50mm
vertically between the wall profile and the glass.

Le silicone doit être appliqué à l'extérieur.
Sceller du haut vers le bas, entre le mur et le profilé mural. Sceller le bas
entre la base/plancher et le rail/profilé mural et approx. 50mm. verticalement
entre le profilé mural et la vitre.

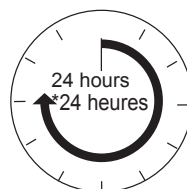
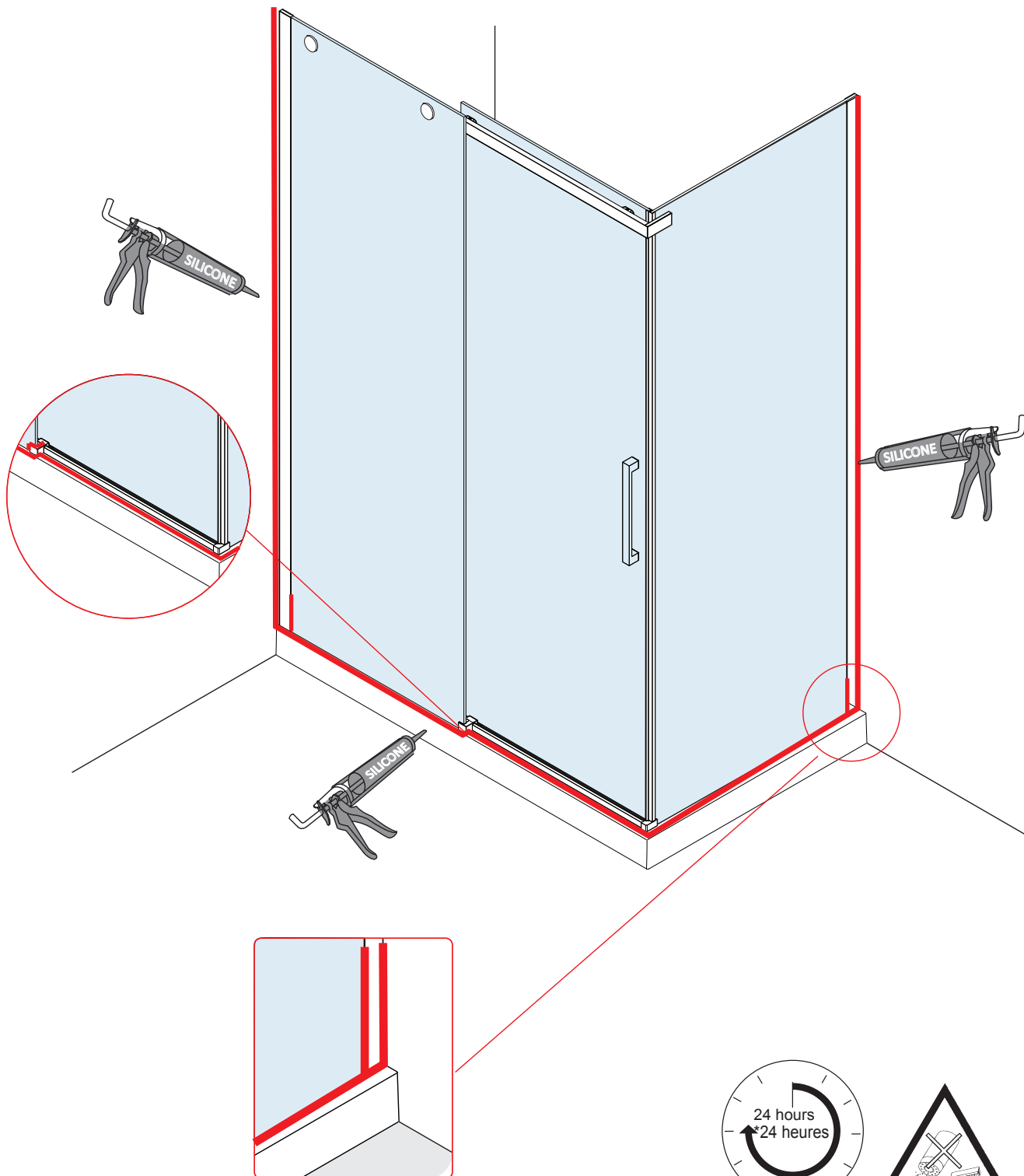

Wait 24 hours before using the shower.
Attendre 24 heures avant d'utiliser la douche.

LIMITED WARRANTY

By choosing a NADOLI product, a leader in the plumbing industry, you are sure to make the right choice. On top of the quality materials that are used to make their products, NADOLI's advanced manufacturing processes also benefit its products' quality and longevity. To attest to this, they decided to offer their customers a beneficial warranty.

We certify that our products will meet your needs with their style, but also with their manufacturing quality. To make sure that they are reliable and safe, each product was carefully inspected, tested and approved during the quality control process that is in place.

To whom does this warranty apply?

NADOLI offers a **10-year limited warranty on shower bases and a 1-year limited warranty on shower doors** from the date of purchase, exclusive to the first buyer as long as he/she resides in the same property. The warranty is intended for residential and/or domestic use.

Care instructions

Clean the product with water and a mild detergent. Abrasive or corrosive cleaners, steel wool, acetone, dry cleaning products or ammonia compounds must never be used to clean the product. If a shower mat is used, it must be removed right after each use. We recommend the use of cleaning products that are made for acrylic specifically.

What is covered by the warranty?

	1 Year*	10 Years*
Bases	Drain and drain cover	Acrylic and fiberglass against manufacturing defects
Shower doors	Wheels, handles, diverter, screws, rails, towel bars and guide	Tempered glass

*From the date of purchase.

Should there be any manufacturing defects that are not covered by the warranty, the product will need to be inspected prior to following through with the claim. Without that verification, the brand will assume no charge and/or responsibility.

What are the exclusions?

The warranty doesn't apply if the product is damaged as a result of misuse, overuse or non-residential use, neglect, lack of maintenance, or the use of corrosive or abrasive products, regardless of the person who did those damages. The warranty does not cover shipping and labour costs. The warranty does not apply to the normal tear and wear of the goods.

The warranty doesn't cover the damages caused by the acts of God or breakage resulting from a shock or mishandling, regardless of the part played by the buyer or the installer. It also excludes the damages caused by an improper installation.

NADOLI doesn't cover damages caused by a water leak, even if they result directly or indirectly from a product defect, except where the applicable legislation does not allow any exclusion or limitation following indirect or consequential damages.

It is fair to say that if the product has a manufacturing defect, it will show as soon as it is installed or shortly after. However, a leak caused by an improper installation could happen a long time after. Therefore, it is strongly advised to have it done by a professional.

All warranty claims must include the invoice copy.

Should a part or product component be defective or the finish damaged following a normal domestic and residential use, NADOLI commits to replacing the defective part(s) to the first buyer only. NADOLI could also, in its sole discretion, commit to offer a full replacement. No indemnity shall be claimed for loss of enjoyment of life, loss of income or losses caused by water.

GARANTIE LIMITÉE

NADOLI vous remercie de la confiance que vous lui avez témoignée en achetant un de ses produits et vous félicite pour votre nouvelle acquisition. NADOLI s'impose comme un des leaders dans l'industrie de la plomberie et offre, à travers l'Amérique du Nord, une large gamme de produits qui vous charmera.

La compagnie vous assure que cette gamme de produits saura satisfaire vos besoins, en partie grâce à sa fabrication et à son style. De plus, le produit est testé, approuvé et soigneusement vérifié pour une utilisation fiable.

À qui la garantie s'applique-t-elle?

NADOLI offre une **garantie limitée de 10 ans sur les bases de douche et une garantie limitée de 1 an sur les portes de douche**, à partir de la date d'achat, au premier acheteur, tant et aussi longtemps qu'il réside la propriété. La garantie est destinée à un usage résidentiel et/ou domestique.

Consignes d'entretien

Nettoyer la surface à l'aide d'un détergent doux et de l'eau. Ne jamais utiliser de détergents abrasifs ou corrosifs, de tampons de laine d'acier, d'acétone, de produits de nettoyage à sec ou de composés d'ammoniac sur les surfaces. Si un tapis est utilisé, il doit être enlevé immédiatement après chaque utilisation. L'utilisation d'un nettoyant spécialement formulé pour l'acrylique est recommandée.

Que couvre la garantie?

	1 an*	10 ans*
Bases	Drain et couvre-drain	Acrylique et fibre de verre contre tout défaut de fabrication
Portes de douche	Roulettes, poignées, déflecteur d'eau, vis, rails, barre à serviette, guide	Verre trempé

*À partir de la date d'achat

S'il y a des défauts de fabrication couverts par la garantie, le produit devra être inspecté avant de donner suite à toute réclamation. Sans cette vérification, aucun frais et/ou responsabilité ne seront assumés par la marque.

Quelles sont les exclusions?

La garantie ne s'applique pas si les dommages au produit résultent d'une utilisation non-conforme, d'un usage abusif ou non résidentiel, de négligence, d'un manque d'entretien, ou en raison de l'utilisation de produits corrosifs ou abrasifs et ce, peu importe qui est responsable de ces dommages. La garantie ne couvre pas les frais d'expédition et de main-d'œuvre. NADOLI ne garantit pas l'usure normale des composantes.

La garantie ne couvre pas les dommages causés par les actes de Dieu ou les bris résultant d'un choc ou d'une mauvaise manutention. Elle exclut aussi les dommages qui résultent d'une mauvaise installation.

D'emblée, NADOLI ne couvre jamais les dommages aux biens causés par une fuite d'eau, que ceux-ci soient directement ou indirectement liés à un défaut du produit, sauf là où la législation applicable ne permet aucune exclusion ou limitation suite à des dommages indirects ou consécutifs.

Il est juste de préciser, s'il y a présence d'un défaut de fabrication sur le produit, il se manifestera dès l'installation ou peu de temps après. Par contre, si une fuite est causée par une mauvaise installation, elle ne pourra survenir que beaucoup plus tard. Il est donc fortement recommandé de faire appel à un professionnel.

Toute demande de réclamation de garantie doit être accompagnée d'une copie de la facture.

Si une pièce ou composante du produit est défectueuse ou si le fini est endommagé, et ce dans le cadre d'un usage domestique et résidentiel normal, NADOLI s'engage à remplacer, uniquement au premier acheteur, la ou les composantes défectueuses, ou à son entière discrétion, à fournir une nouvelle base ou porte de douche. Aucune indemnité ne pourra être réclamée suite à la perte de jouissance de la vie, à la perte de revenu ou aux pertes causées par l'eau.