

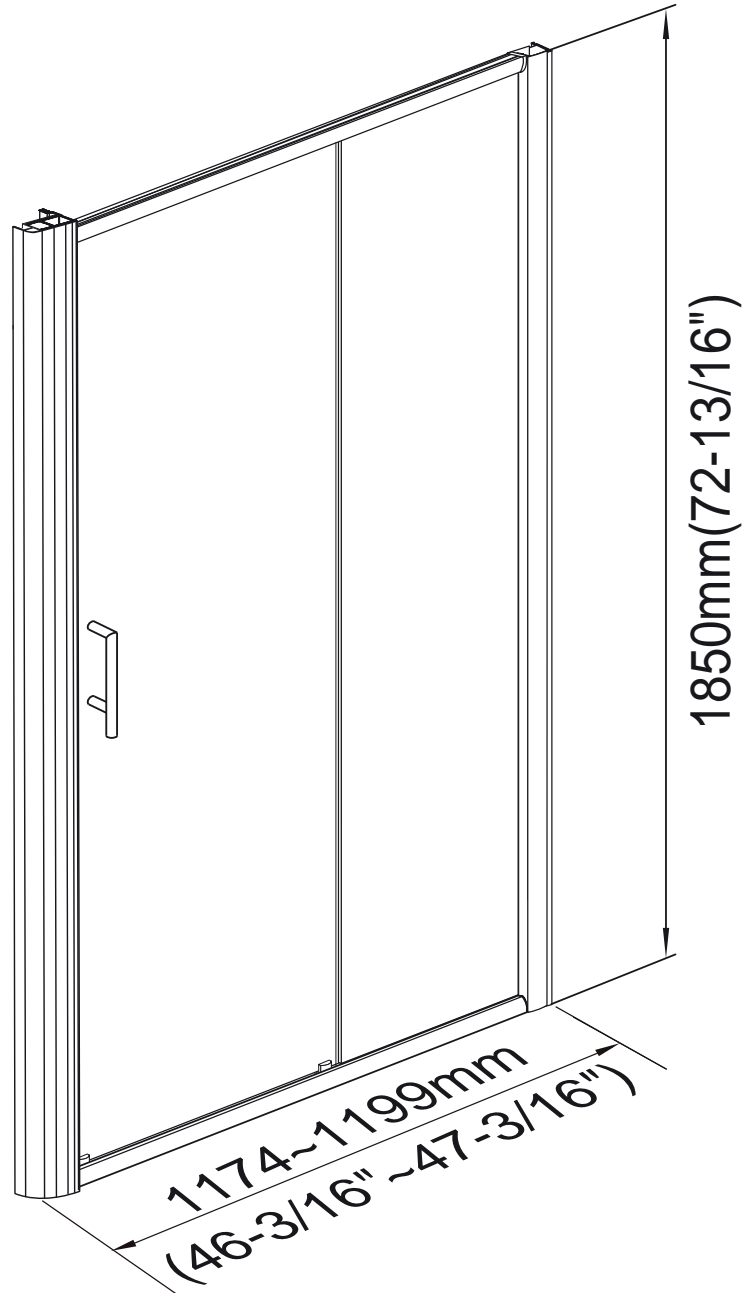

# DS600048C-CL

48" Sliding Linear Shower Door



Dimension of shower door: (1174~1199) x 1850mm(H) / (46-3/16"~47-3/16") x 72-13/16"(H)

Profile adjustment: +25mm/1"

# DS600060C-CL

60" Sliding Linear Shower Door

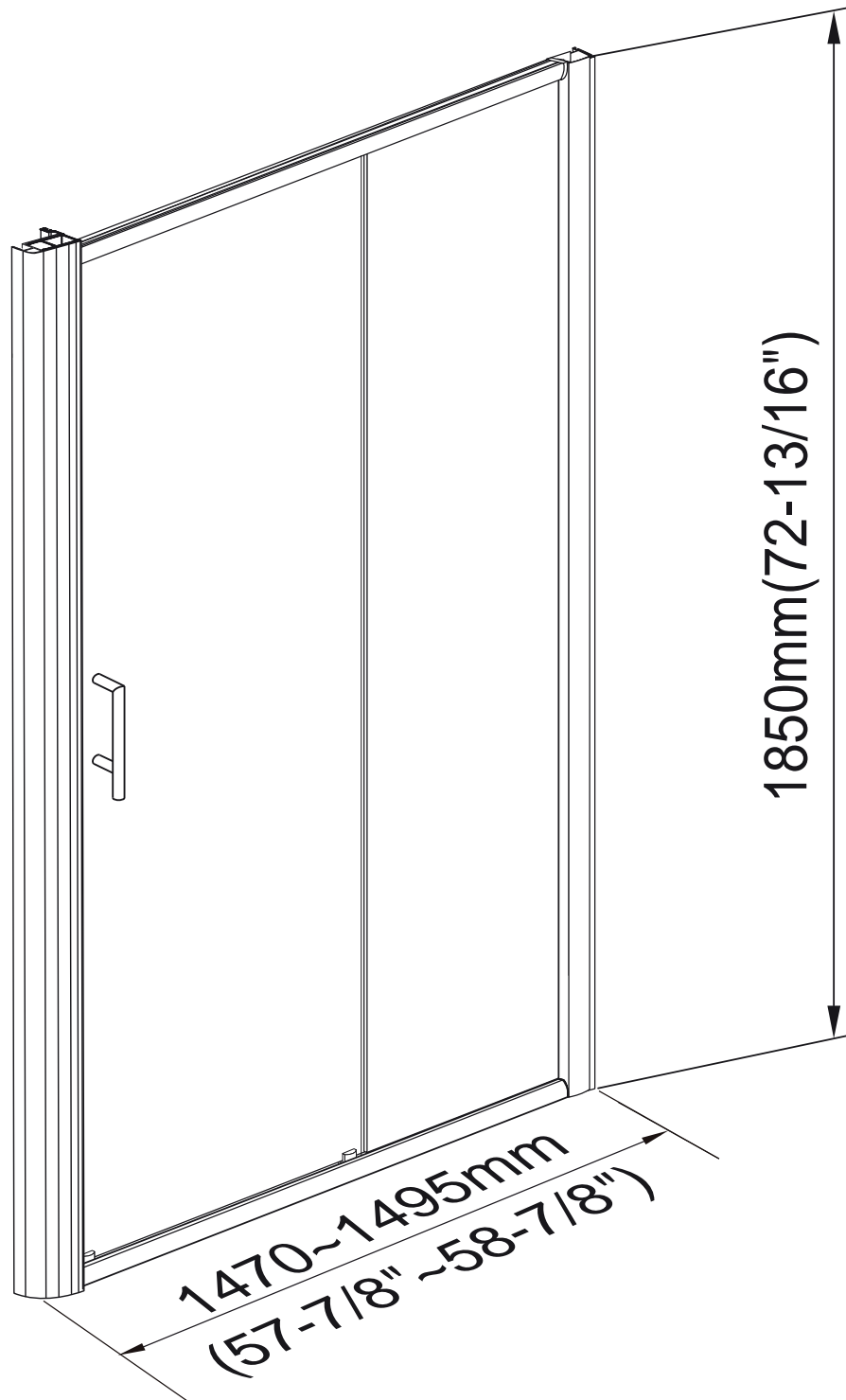

Dimension of shower door: (1470~1495) x 1850mm(H) / (57-7/8" ~58-7/8") x 72-13/16"(H)

Profile adjustment: +25mm/1"

## ◆ General Information

### \* Informations générales

Please inspect the product immediately upon receipt for transit damage, to make sure there is no defect, broken or missing part. Damage reported later cannot be accepted. Please handle product carefully to avoid shocks, particularly on side and edges.

\* Prière de bien inspecter le produit dès la réception pour s'assurer qu'il n'a aucun défaut, bris ou pièces manquantes. Les défauts qui sont signalés après installation ne pourront être acceptés.

Manipulez le produit avec soins en évitant les coups et chocs de tous les cotés et les bords du verre.

### Notes: Safety glass can not be re-worked

#### \* Notes : Le verre de sécurité ne peut être re-travaillé

Please read these instructions carefully before starting the installation.

Special care should be taken when drilling walls to avoid hidden pipes or electrical cables.

Note: As the product is heavy, two people may be needed for installation.

\* Bien lire ces instructions avant de débiter l'installation.

Des précautions particulières doivent être prises lors du perçage de murs pour éviter des tuyaux ou des câbles électriques cachés.

Notes: Comme le produit est lourd, deux personnes pourraient être nécessaires lors de l'installation.

### Aftercare instructions

#### \* Instructions d'entretien

After use, your shower should be cleaned with soap and water. Extra care should be taken in hard water districts to avoid insoluble lime salt to build up. Gritty or abrasive cleaner should not be used. Strong chemical can be used with caution but it's recommended to avoid it. In doubt, contact the product manufacturer.

Please keep these instructions for aftercare and customer service details.

\* Après usage, votre douche devrait être nettoyée avec de l'eau et du savon. Cette étape est particulièrement importante dans les endroits où l'eau est dure car elle peut cause des accumulations insolubles de calcium. Les détergents abrasifs ne doivent pas être utilisés. Ne pas mettre en contact avec des produits chimiques forts tel que les solvants abrasif et décapants. Les nettoyeurs acides peuvent être utilisés, mais avec précaution. Dans le doute contactez le fabricant du produit en question.

\* Veuillez garder ces instructions pour l'entretien et pour le service à la clientèle.



## Tools Required

### \* Outils requis

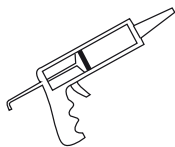

Silicone  
Silicone

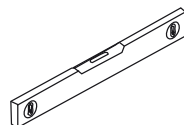

Level  
Niveau

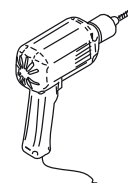

Electric drill  
Perceuse électrique



Hammer  
Marteau

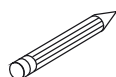

Marker  
Crayon

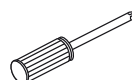

Screwdriver  
Tournevis

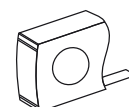

Tape measure  
Ruban à mesurer



#### Note: / Remarque:

This product is heavy and may require two people to install.

Ce produit est lourd et peut nécessiter deux personnes pour l'installation.

# ◆ Assembly Drawing / Dessin d'assemblage

## 48"

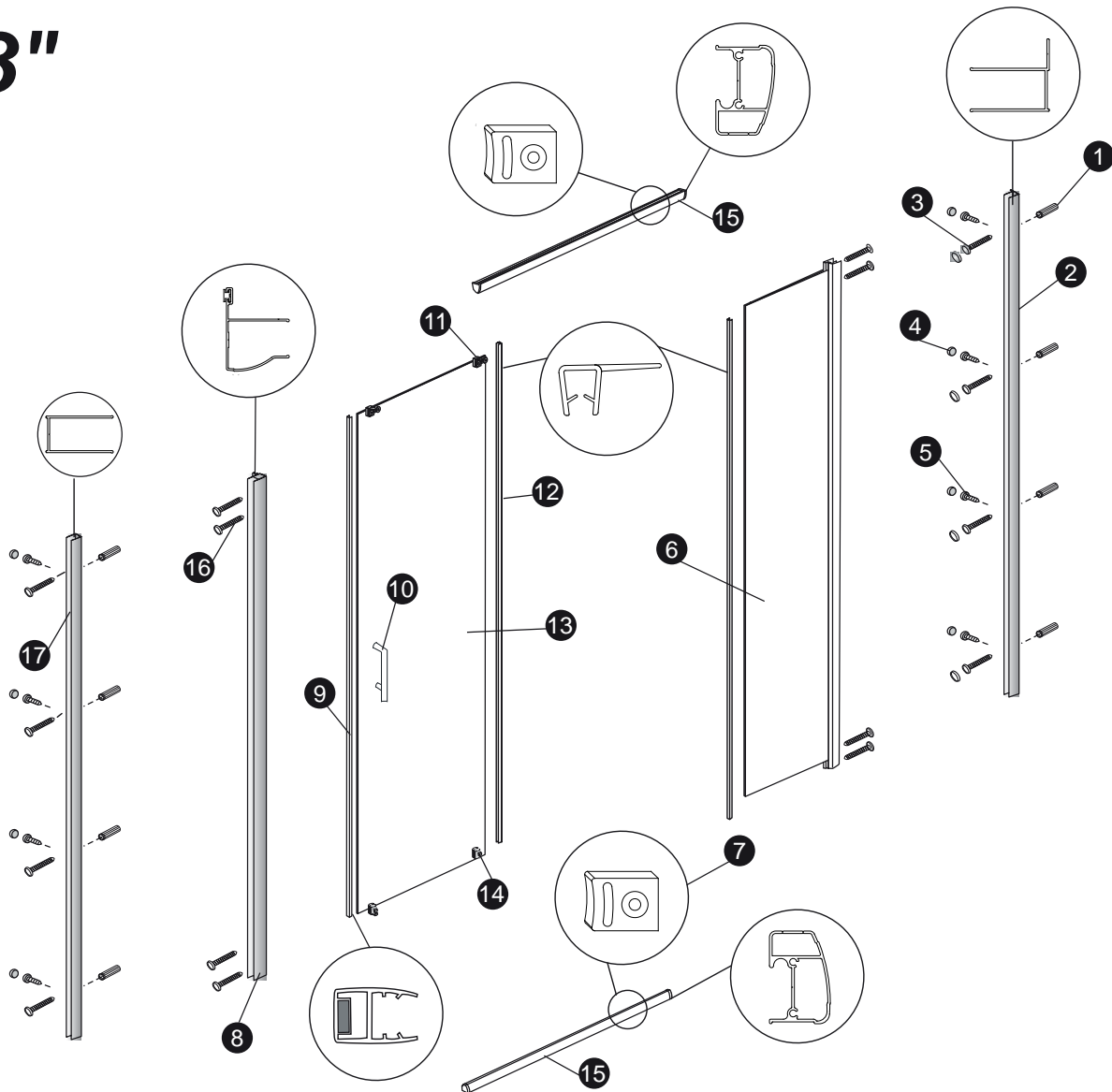

### Required Parts / Dessin d'assemblage

| NO<br>Numéro | Description<br>Description        | Quantity<br>Quantité | NO<br>Numéro | Description<br>Description          | Quantity<br>Quantité |
|--------------|-----------------------------------|----------------------|--------------|-------------------------------------|----------------------|
| 1            | Wall Plugs / Cheville             | 8                    | 10           | Handle Set / Joint de poignée       | 1                    |
| 2            | BS- A-Wall Post / Montant de mur  | 1                    | 11           | Top Rollers / Roulette supérieur    | 2                    |
| 3            | Screws M4x35 / Vis M4x35          | 8                    | 12           | Water Dflectors / Déflecteur d'eau  | 2                    |
| 4            | Screw Cover Caps / Bouchon de vis | 12                   | 13           | Door Panel / Panneau de la porte    | 1                    |
| 5            | Screws M4x10 / Vis M4x10          | 8                    | 14           | Bottom Rollers / Roulette inférieur | 2                    |
| 6            | Fixed Panel / Panneau fixe        | 1                    | 15           | Rails / Rails                       | 2                    |
| 7            | Set Pièces / Jeu de pièces        | 2                    | 16           | Screws M4x35 / Vis M4x35            | 8                    |
| 8            | BS-Post / BS-mural                | 1                    | 17           | BS- A-Wall Post / Montant de mur    | 1                    |
| 9            | Magnetic Seal / Joint magnétique  | 1                    |              |                                     |                      |

# ◆ Assembly Drawing / Dessin d'assemblage

## 60"

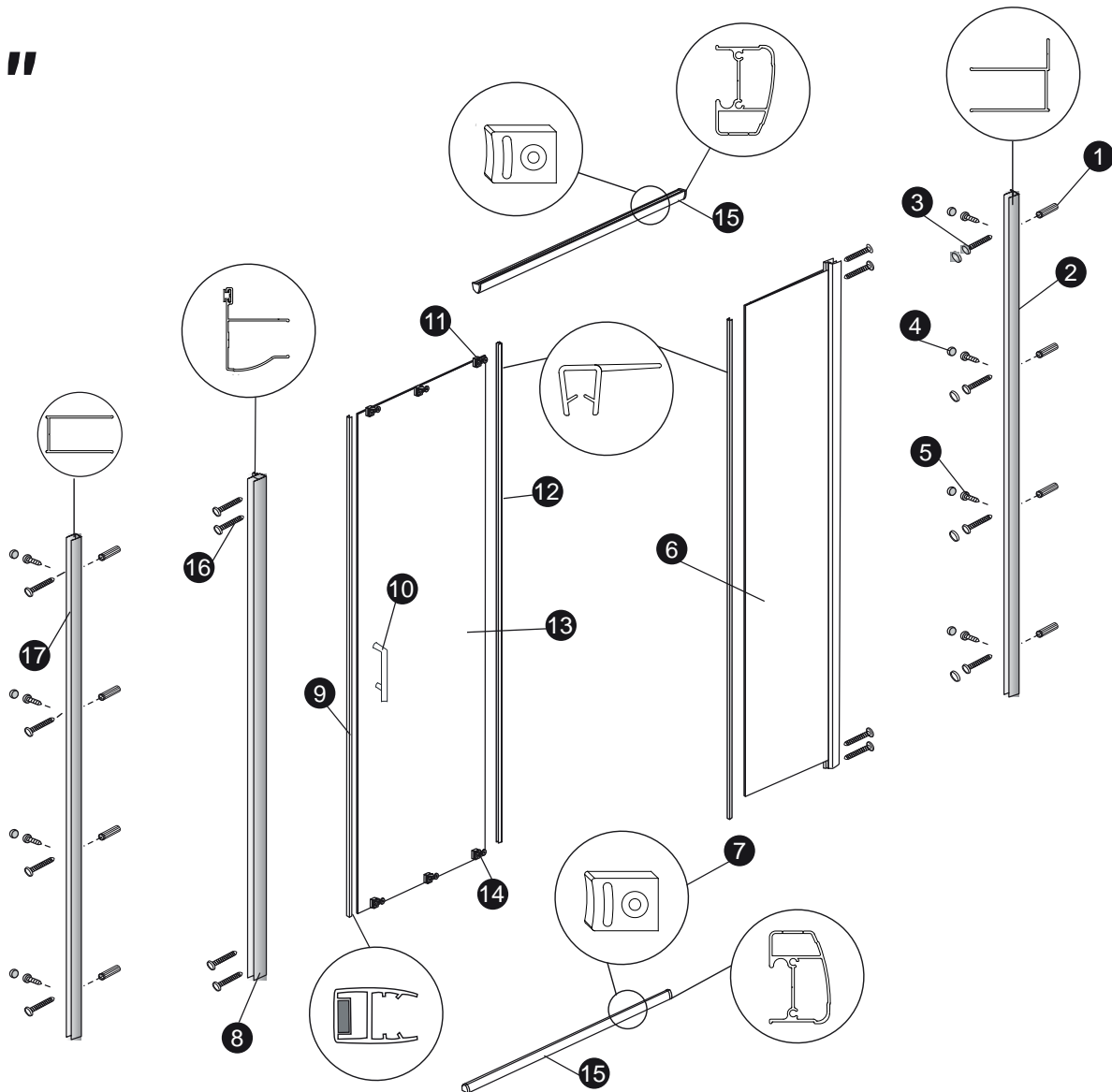

## Required Parts / Dessin d'assemblage

| NO<br>Numéro | Description<br>Description        | Quantity<br>Quantité | NO<br>Numéro | Description<br>Description          | Quantity<br>Quantité |
|--------------|-----------------------------------|----------------------|--------------|-------------------------------------|----------------------|
| 1            | Wall Plugs / Cheville             | 8                    | 10           | Handle Set / Joint de poignée       | 1                    |
| 2            | BS- A-Wall Post / Montant de mur  | 1                    | 11           | Top Rollers / Roulette supérieur    | 3                    |
| 3            | Screws M4x35 / Vis M4x35          | 8                    | 12           | Water Dflectors / Déflecteur d'eau  | 2                    |
| 4            | Screw Cover Caps / Bouchon de vis | 12                   | 13           | Door Panel / Panneau de la porte    | 1                    |
| 5            | Screws M4x10 / Vis M4x10          | 8                    | 14           | Bottom Rollers / Roulette inférieur | 3                    |
| 6            | Fixed Panel / Panneau fixe        | 1                    | 15           | Rails / Rails                       | 2                    |
| 7            | Set Pieces / Jeu de pièces        | 2                    | 16           | Screws M4x35 / Vis M4x35            | 8                    |
| 8            | BS-Post / BS-mural                | 1                    | 17           | BS- A-Wall Post / Montant de mur    | 1                    |
| 9            | Magnetic Seal / Joint magnétique  | 1                    |              |                                     |                      |

# ◆ Installation Steps: / Étapes d'installation:

## Step 1 / Étape 1

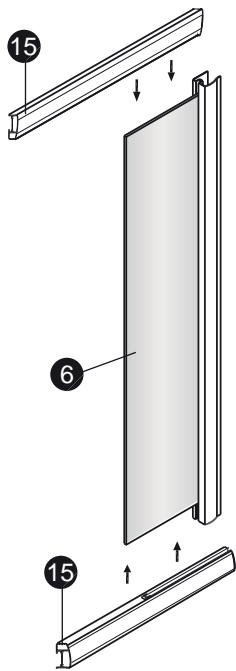

To assemble panel (6) insert top and bottom rail (15).  
Pour assembler le panneau (6), insérer la rail du haut et bas (15).

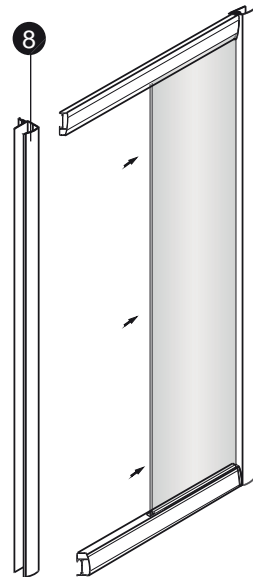

Add pieces (8) on the side.  
Fixer la pièce (8) sur le côté.

## Step 2 / Étape 2

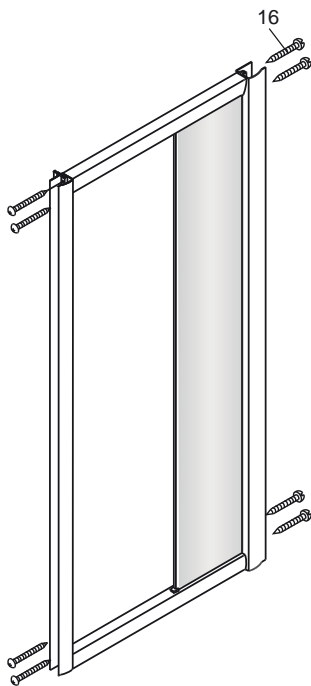

Tighten with #16 screws  
Utilisez les vis #16 pour fixer les panneaux.

### Step 3 / Étape 3

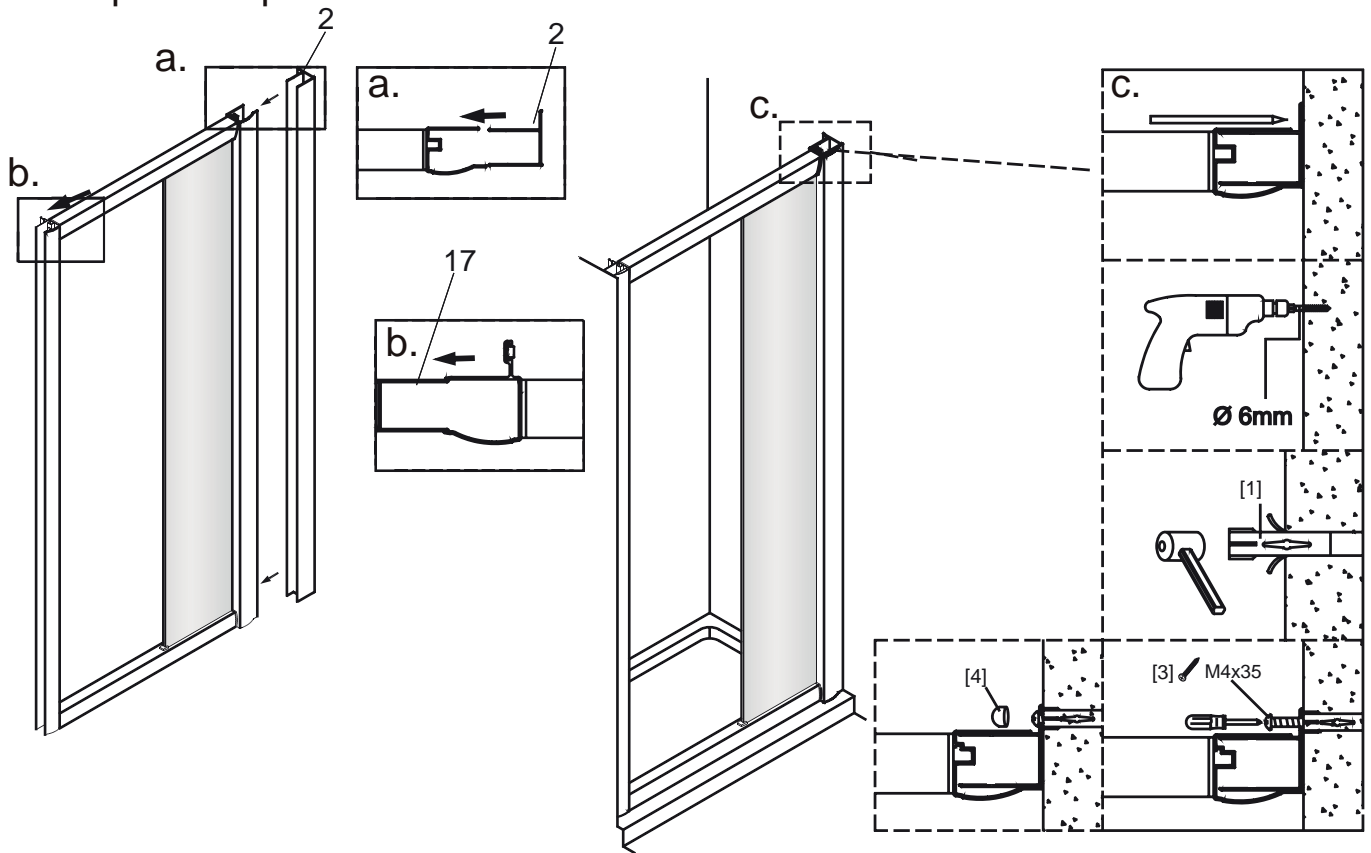

Install the door in the (B) pieces that is attached to the wall.  
Poser la porte dans la pièce (B) qui est fixé au mur.

### Step 4 / Étape 4

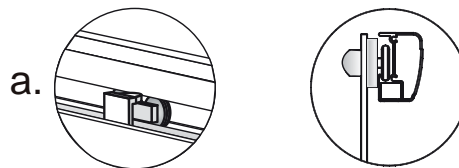
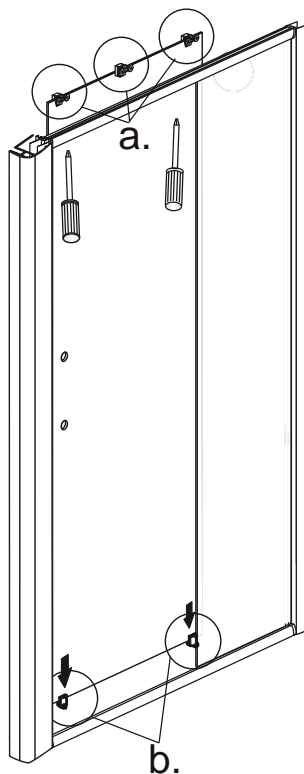

Put the top wheel into the rail.  
Mettre la roue du dessus dans la rail.

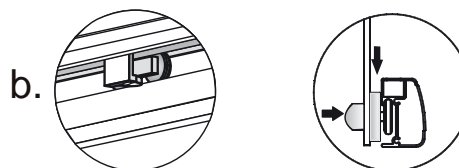

Insert the wheel in the bottom rail.  
Insérer la roue du bas dans la rail.

## Step 5 / Étape 5

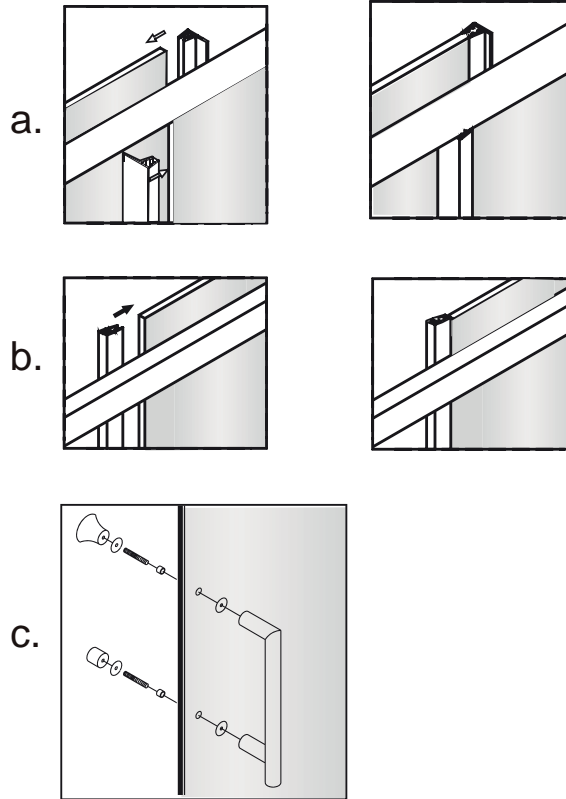
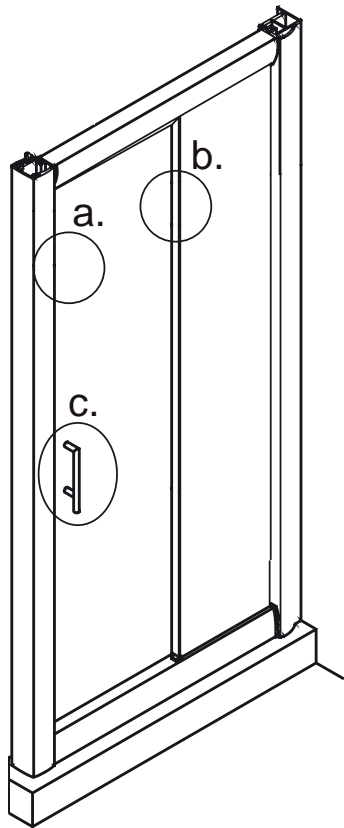

Install the water deflector and handle set.  
Installer le déflecteur d'eau et l'ensemble de poignée.

## Step 6 / Étape 6

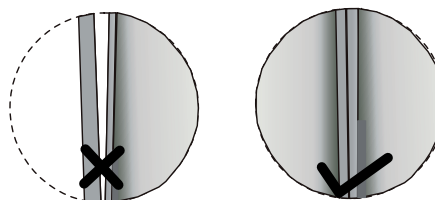
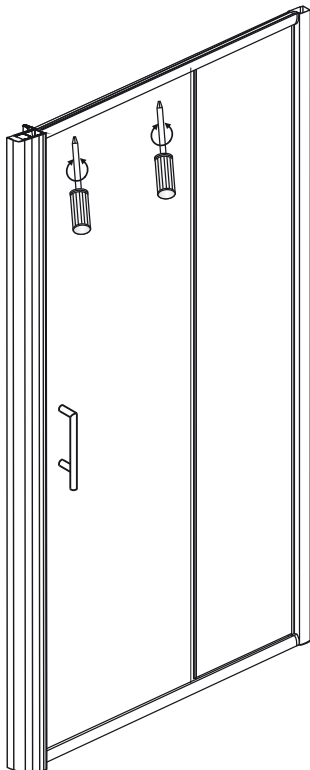

Adjust sliding door with screws on the upper part of the assembly of wheels. Adjust so that the sliding door is parallel to the fixed panels .  
Note : Be careful not to over tighten the top wheels to prevent the bottom wheels from breaking.

\*Ajuster la porte coulissante avec les vis situées sur la partie supérieure de l'assemblage des roulettes. Ajuster de façon à ce que la porte coulissante soit parallèle aux panneaux fixes.

Note: Prenez garde de ne pas trop serrer les roulettes supérieures afin d'éviter que les roulettes du bas se cassent.



## Step 7 / Étape 7

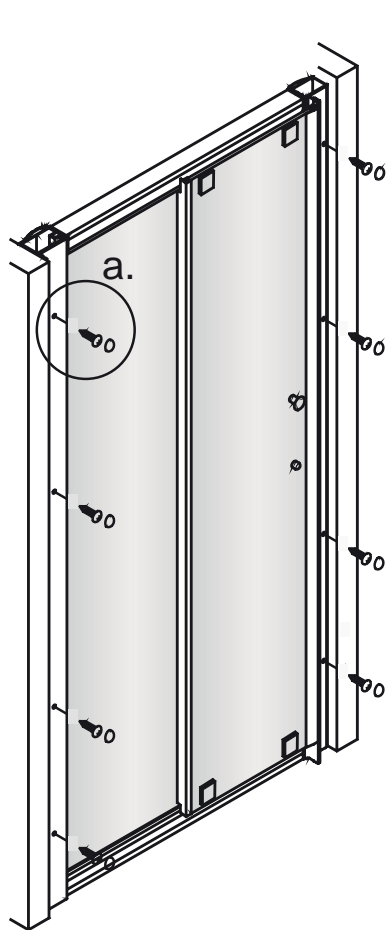

a.

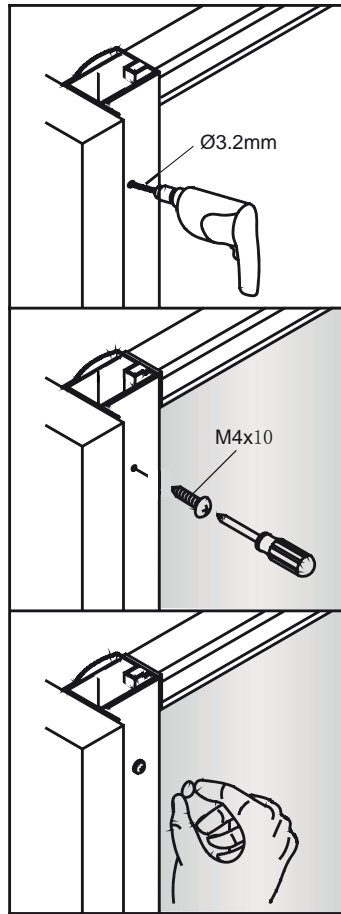

Tighten wall and door frame with #5 screws  
Solidifiez le mur et le cadrage de porte avec les vis #5

## Step 8 / Étape 8

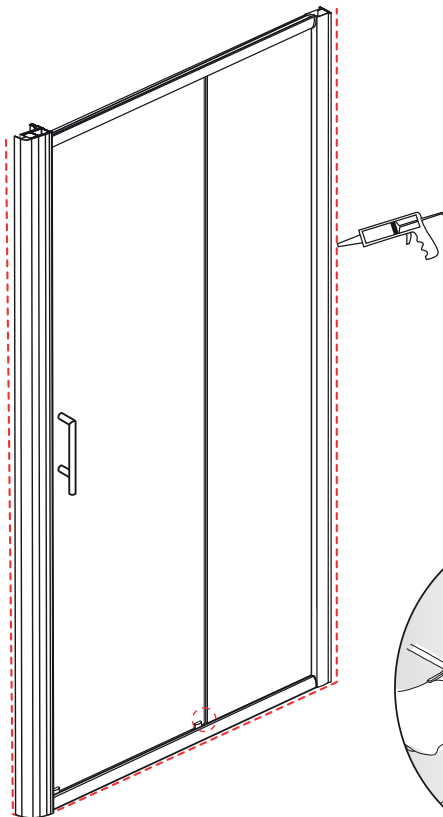

Apply silicone to seal all exterior joints of the shower. Wait 24 hours after the application of silicone to use your shower. The silicone should not be used inside of the shower because the water may accumulate in the amounts and cause leaks.

The shower is designed so that the water remains inside .

**If the shower is sealed from the inside , the warranty is void.**

\*Appliquez le silicone pour sceller tous les joints à l'extérieurs de la douche. Attendez 24h après l'application du silicone avant usage. Le silicone ne doit pas être utilisé à l'intérieur de la douche car l'eau risque de s'accumuler dans les montants et causer des fuites.

La douche est conçue de façon à ce que l'eau reste à l'intérieur.

**Si la douche est sceller par l'intérieur, la garantie s'annulera.**

